

РГВН.66711.010.11

$\sqrt{Ra1.6}$

Перв. примен.

Справ. №

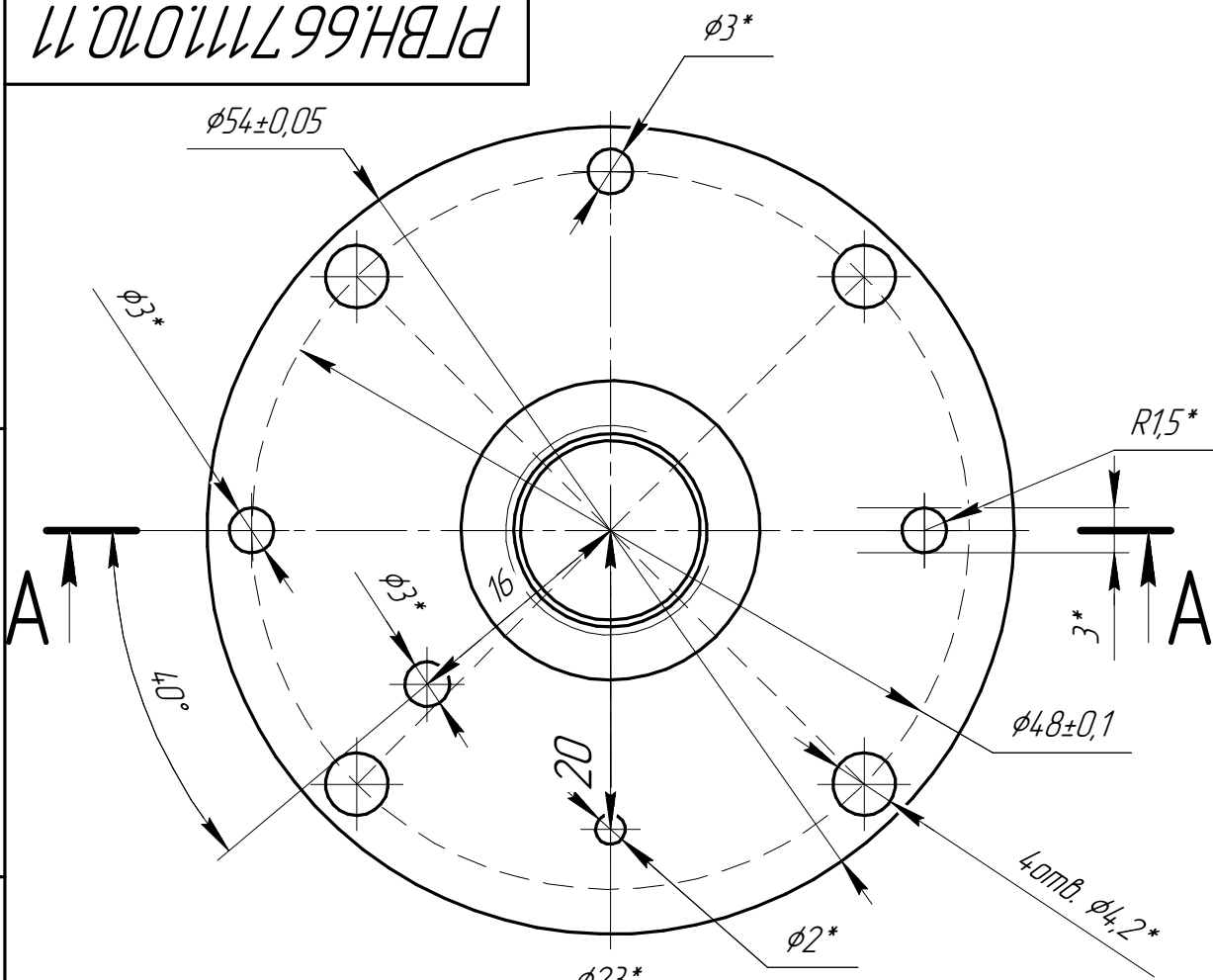

A-A

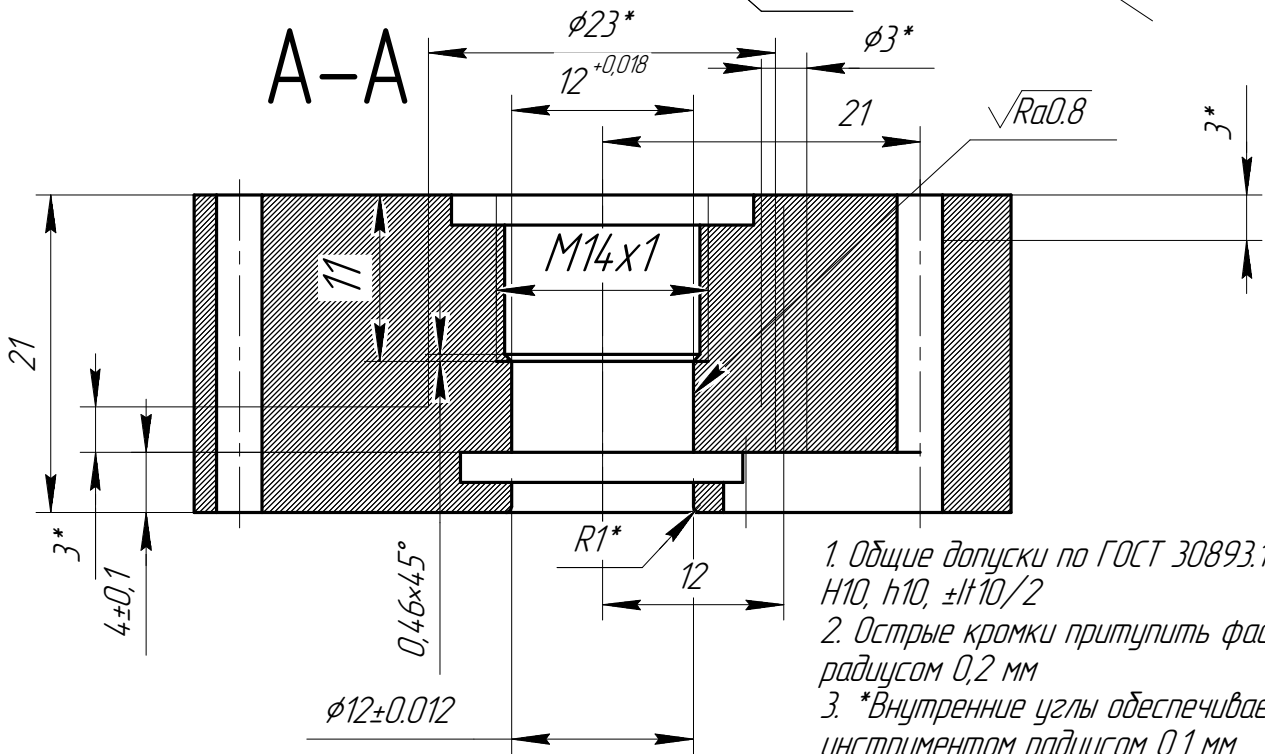

1. Общие допуски по ГОСТ 30893.1-22: H10, h10, $\pm It10/2$
2. Острые кромки притупить фаской или радиусом 0,2 мм
3. *Внутренние углы обеспечивается инструментом радиусом 0,1 мм

РГВН.66711.010.11

Изм.	Лист	№ докум.	Подп.	Дата
Разраб.				
Пров.				
Т.контр.				
И.контр.				
Утв.				

Проставка 5

Д16 ГОСТ 4784-2019

Лит.	Масса	Масштаб
	0,12	2:1
Лист	Листов	1