

Лицевая сторона

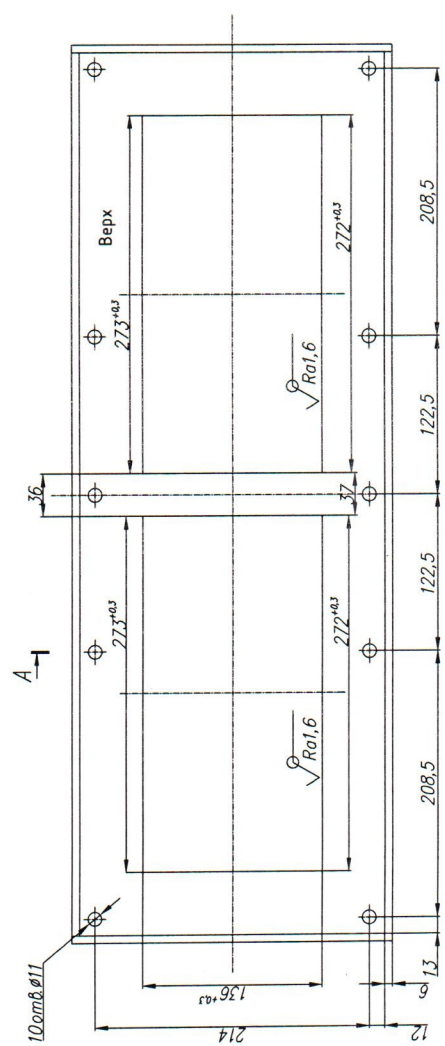

Обратная сторона

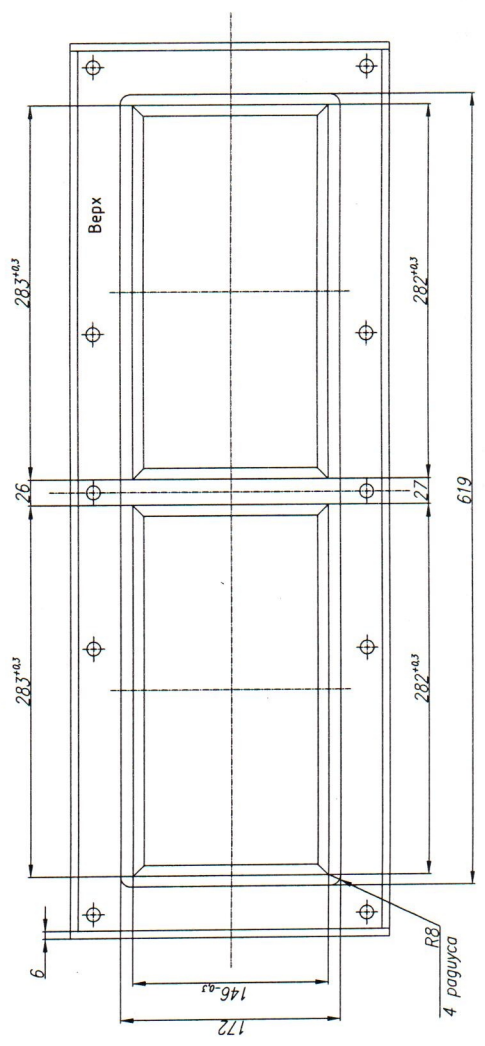

1. Размеры для справок
2. Общие допуски по ГОСТ 30893.1-2002: НТ4,Н14,±ПТ14/2.
3. Сварные швы по ГОСТ 5264-80. Электрода типа Э42, марки ЮНИ 13/45 по ГОСТ 9467-75. Сварку выполнять передельными швами по всему контуру примыкания деталей.

Лист		Масса		Исполнение	
Мундштук 2,1НО		-		1-2	
Сталь 3сп				1	
КТ-1.75.70.001					