

Перв. примен.

Справ. №

Подп. и дата

Инд. № дюрл.

Взам. инв. №

Подп. и дата

Инд. № подл.

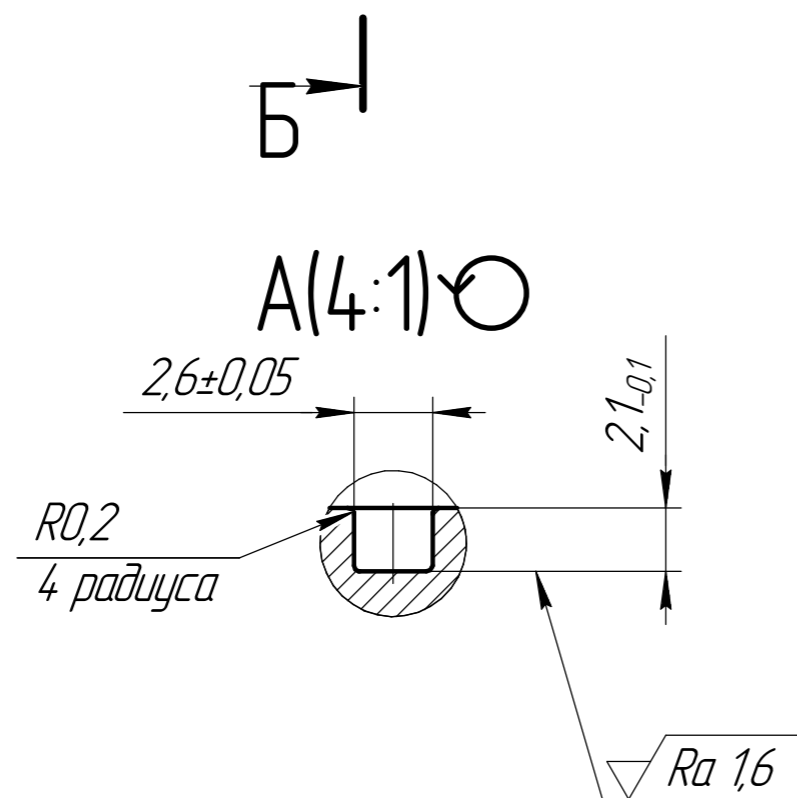
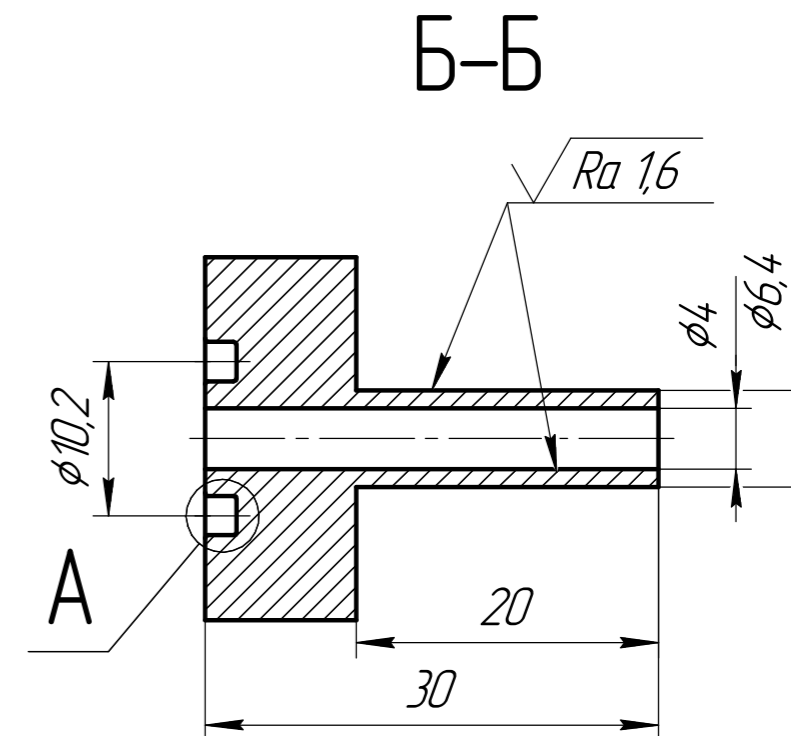
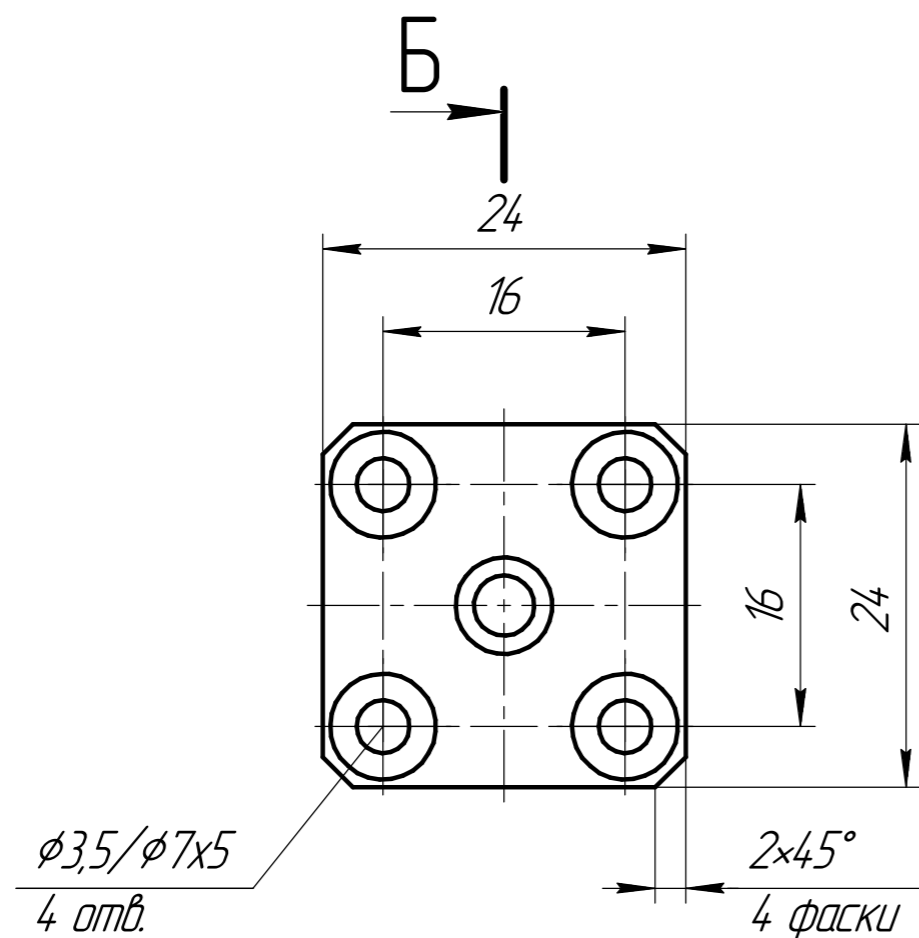

- 1 Неуказанные предельные отклонения H12, h12, $\pm \frac{IT12}{2}$.
- 2 На поверхности не допускается наличие царапин и дефектов.
- 3 После завершения всех процессов обработки произвести очистку. После очистки голыми руками не прикасаться.
- 4 Поставка детали осуществляется в упаковке. Упаковка должна обеспечивать сохранность изделия от царапин и других механических повреждений.

				НДСА.010.04.02				
Изм.	Лист	№ докум.	Подп.	Дата	Фланец	Лит.	Масса	Масштаб
Разраб.		Горностаев					0	2:1
Проб.		Белецкий				Лист	Листов	1
Т.контр.								
И.контр.					Сталь 12X18H10T ГОСТ 5632-72			ЭСТО
Утв.		Виноградов						