

НДСА.014.01.08.00.29

1  $\sqrt{Ra\ 3,2\ (\checkmark)}$

Перв. примен.

Справ. №

Подп. и дата

Инв. № дробл.

Взам. инв. №

Подп. и дата

Инв. № подл.

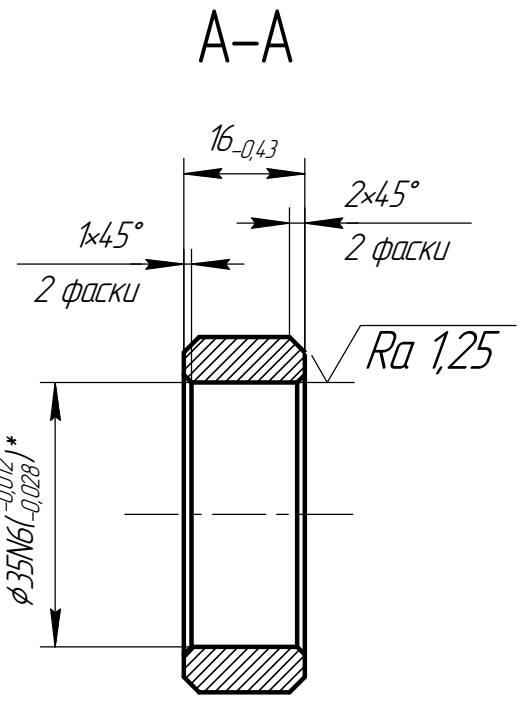
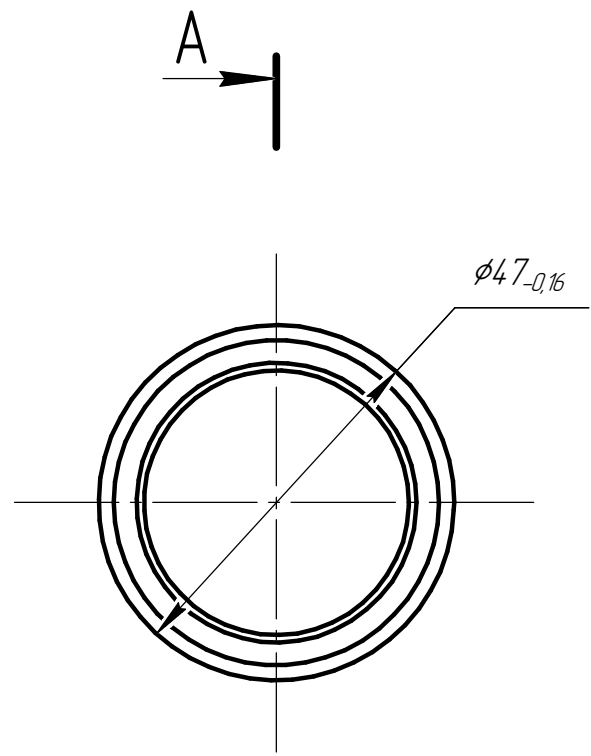

1 \* Размер после покрытия.

Ревизия 1

НДСА.014.01.08.00.29

1	1298	Васильева	15.03.2023
Изм.	Лист	№ докум.	Подп.
Разраб.	Волкова		15.01.2020
Проб.			
Т.контр.			
Н.контр.			
Утв.			

Втулка

Сталь 12Х18Н10Т ГОСТ 5632-72

Лит.	Масса	Масштаб
	0,09	1:1
Лист	Листов	1

ЭСТО