

Перв. примен.
Справ. №
Подп. и дата
Инв. № дубл.
Взам. инв. №
Подп. и дата
Инв. № подл.

√Ra 6,3 (√)

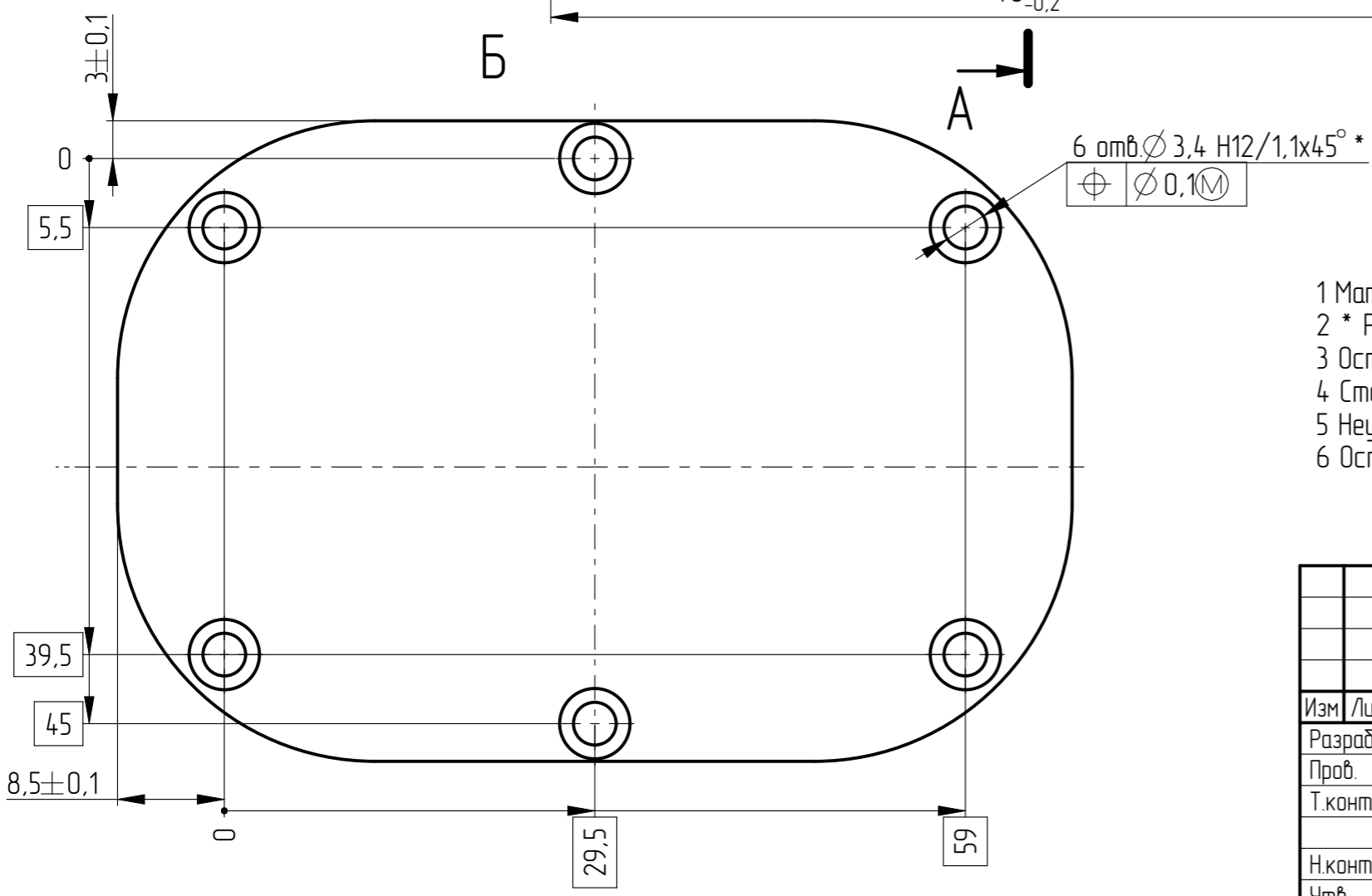
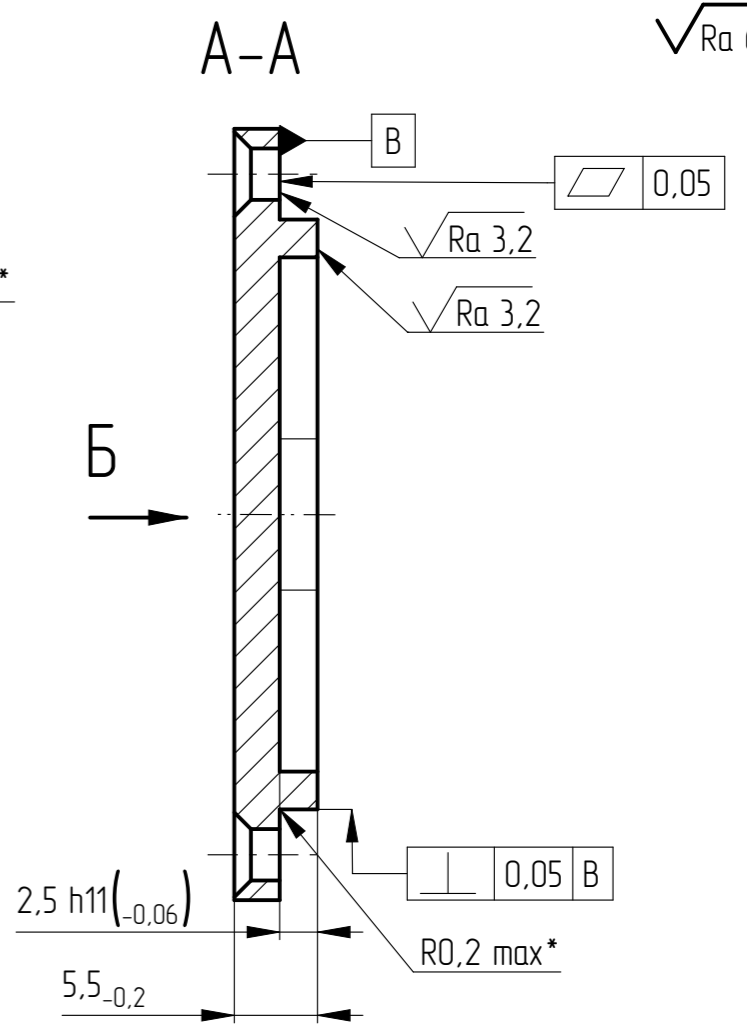
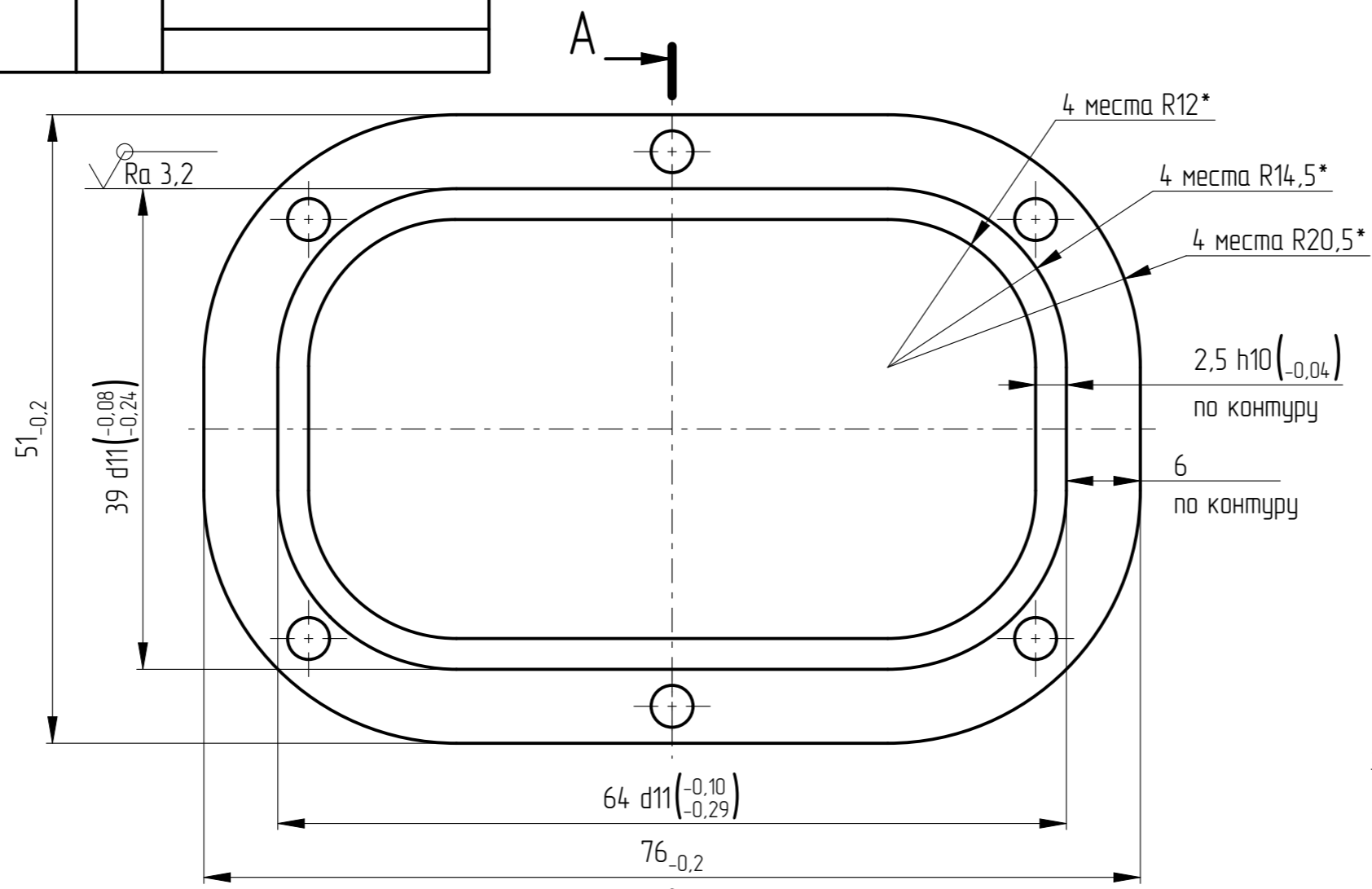

- 1 Материал-заменитель: сплав В95, сплав АМз6 ГОСТ 4784-2019.
- 2 * Размеры обеспеч. INSTR.
- 3 Острые кромки притупить.
- 4 Стабилизировать Т1-2 ГОСТ 17535-77.
- 5 Неуказанные предельные отклонения размеров Н14, h14, IT14/2.
- 6 Остальные технические требования по ОСТ 4 ГО.070.014.

Изм.	Лист	№ докум.	Подп.	Дата	Крышка технологическая	Лист	Масса	Масштаб
Разраб.							32 г	2:1
Пров.						Лист	Листов	1
Т.контр.						Д16 ГОСТ 4784-2019		
Н.контр.								
Утв.								

Копировал

Формат А3