

KKLEE.150.200.02

Перв. примен.

Справ. №

Подп. и дата

Изм. № д.ц.д.

Взам. инв. №

Подп. и дата

Изм. № подл.

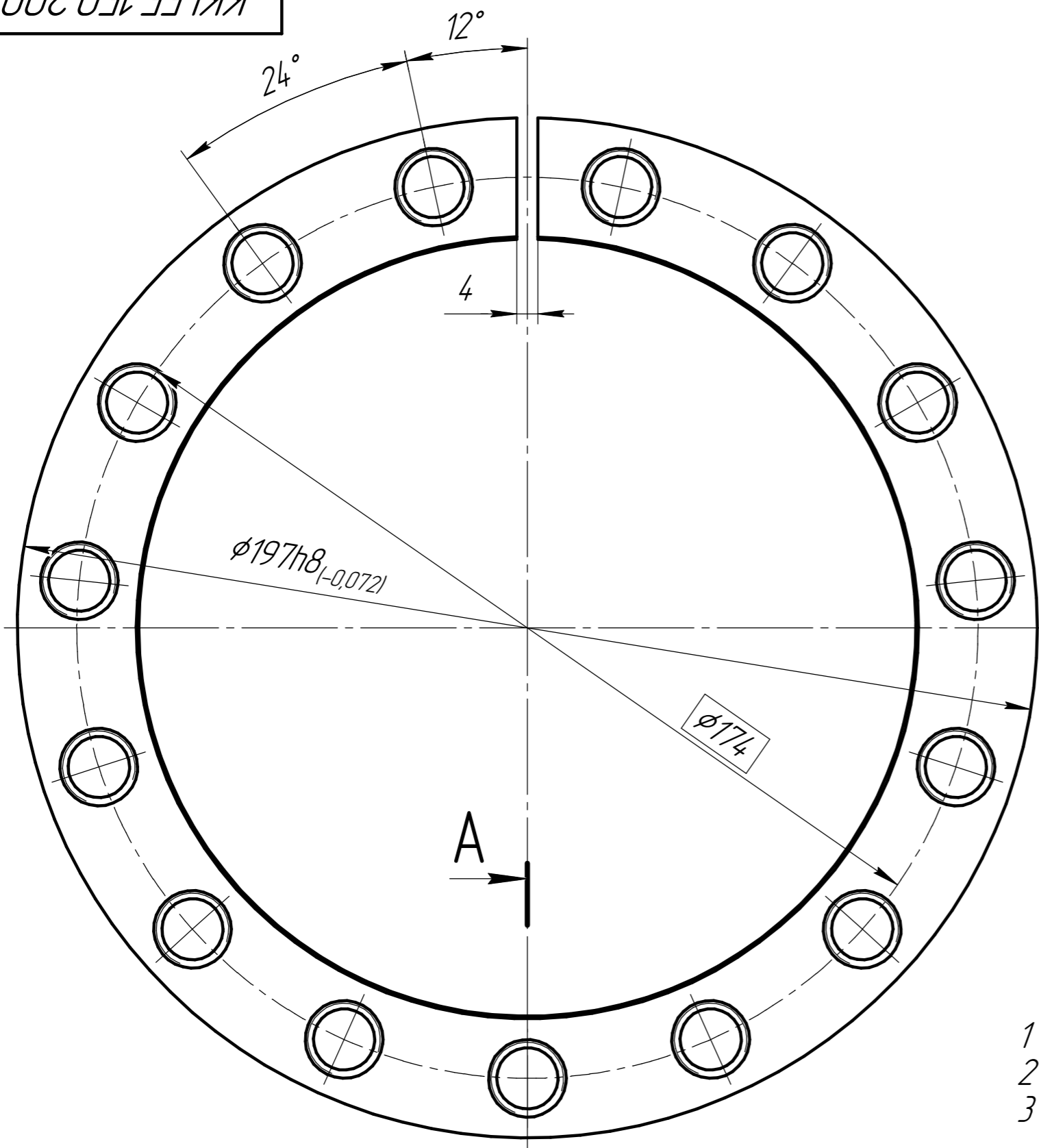

A-A(2:1)  $\sqrt{Ra 3,2}$  (✓)

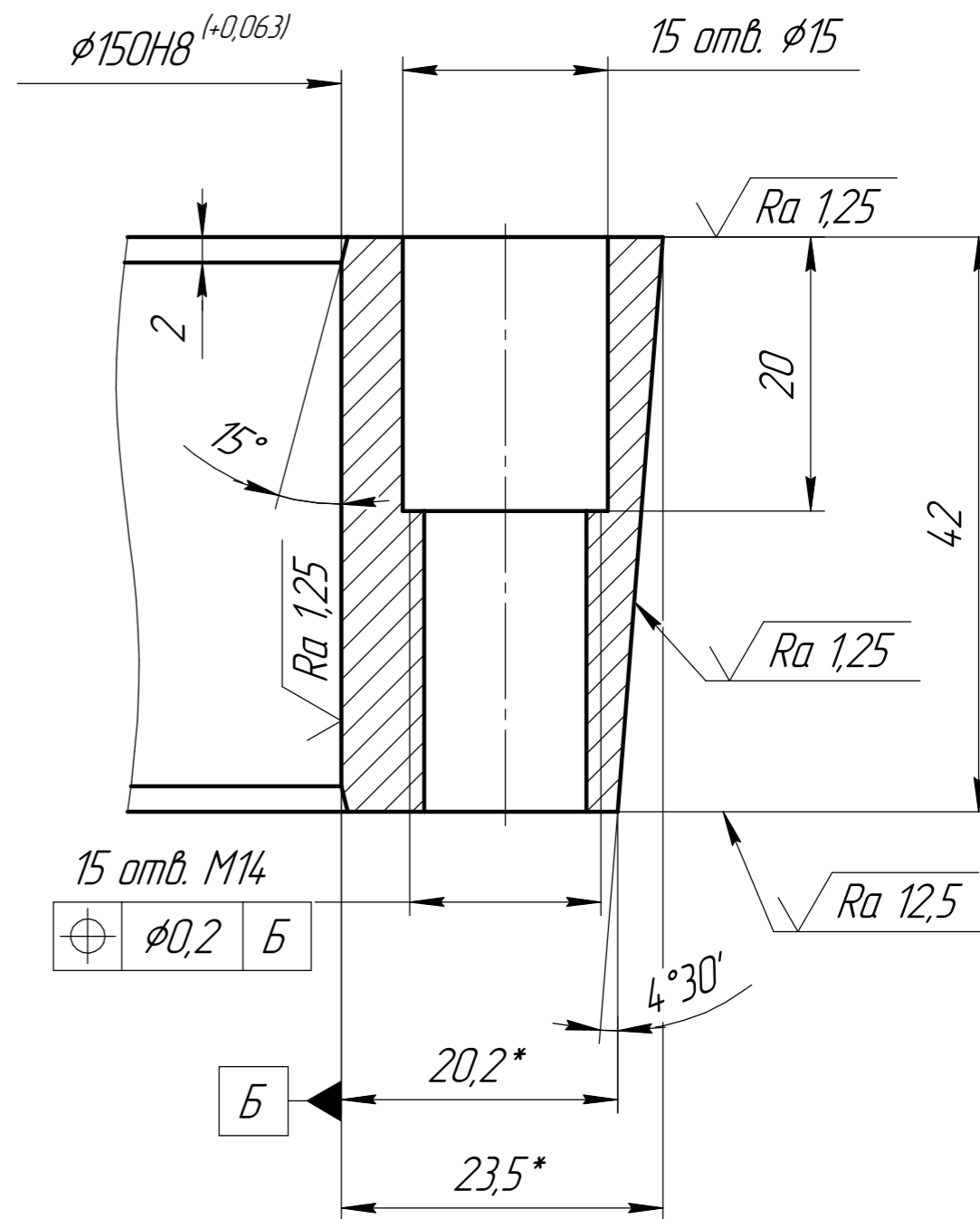

- 1 30..35 HRC.
- 2 \*Размер для справок.
- 3 Общие допуски по ГОСТ 30893.1: H12, h12, ±IT12/2.

4 Общие допуски формы и расположения – ГОСТ 30893.2 – Н.

A

				KKLEE.150.200.02				
Изм.	Лист	№ докум.	Подп.	Дата	Втулка коническая	Лист	Масса	Масштаб
Разраб.							3,15	1:1
Проб.						Лист	Листов	1
Т.контр.								
Н.контр.					Сталь 60ХГЛ ГОСТ 977-88			
Утв.								