

Таблица сварных соединений

Номер	Обозначение
1	T1-Δ 8-50/100
2	T1-Δ 8
3	T3-Δ 8-50/150

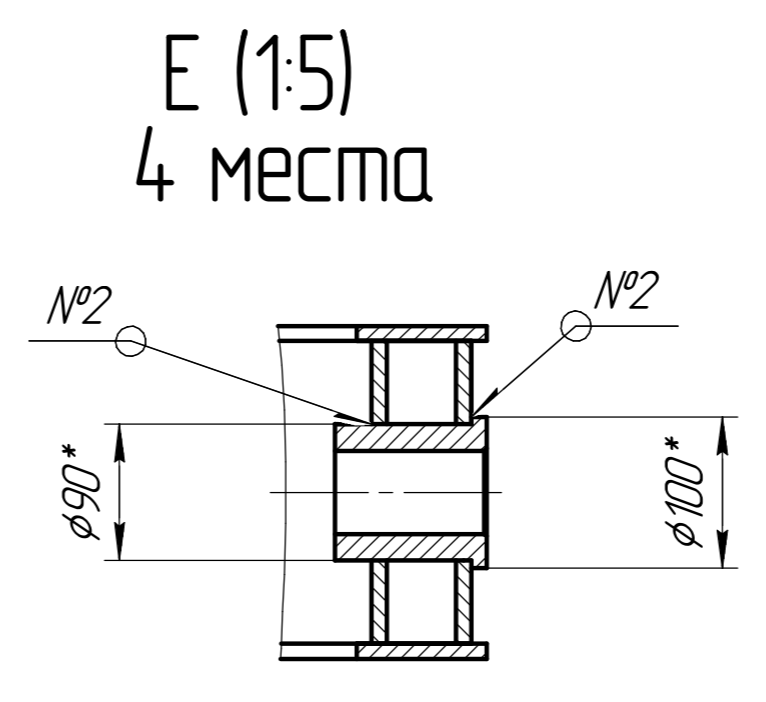
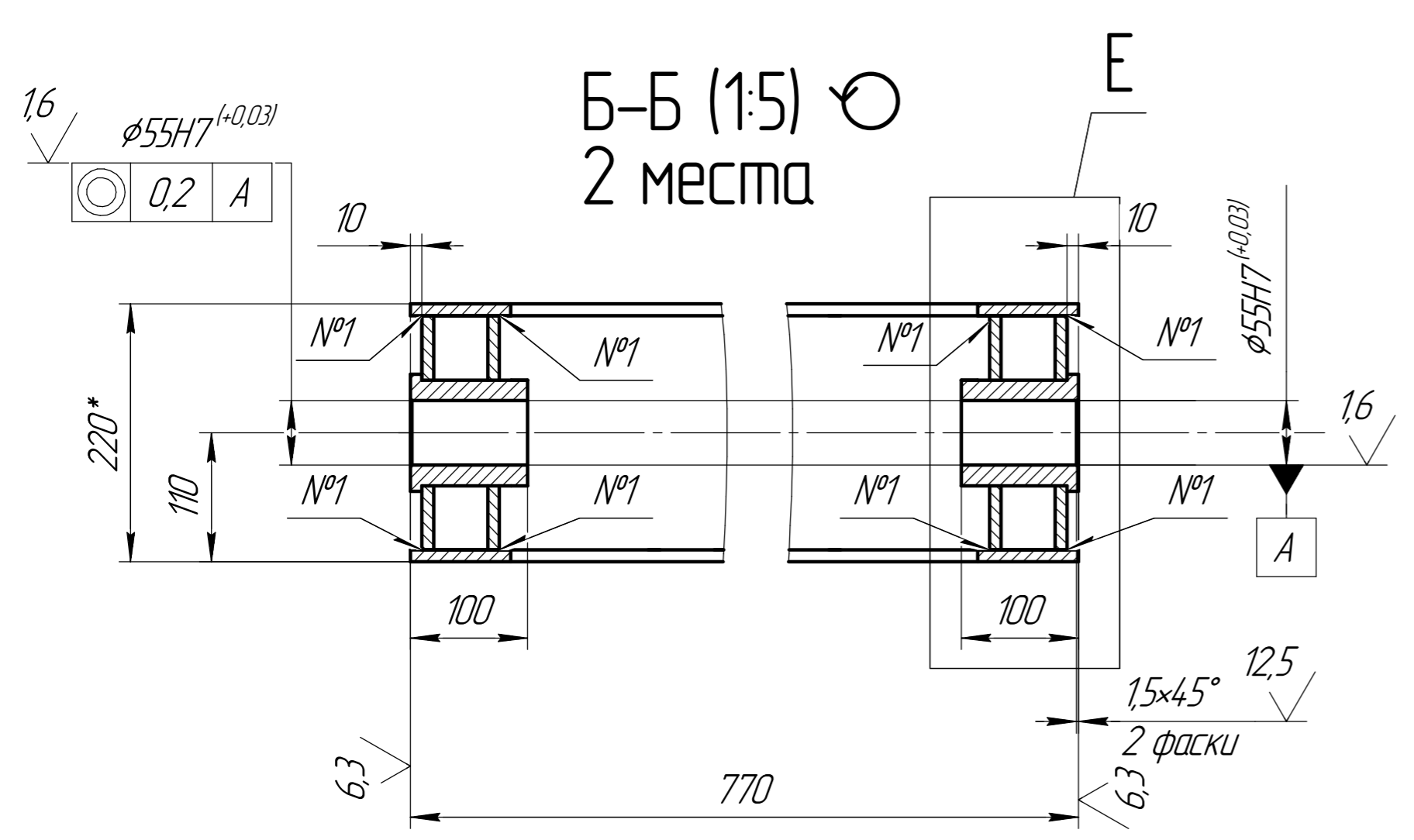

- *Размеры для справок.
- Сварка дуговая в защитных газах проволокой СВ-08Г2С ГОСТ 2246-70. Сварные соединения по ГОСТ 14771-76
- Неуказанные предельные отклонения размеров ±IT14/2.
- Шероховатость реза деталей БЧ - Ra12,5.
- Технологические пазы заварить и зачистить заподлицо с основным металлом.

15000.2.1 СБ				Лит	Масса	Масштаб
Изм./Лист	№ док.им.	Подп.	Дата	Рама Сборочный чертеж		
Разраб.	Мурзаев					
Проб.	Егоров			Лист	Листов	1
Т.контр.				РЦ/ЛТ		
И.контр.	Егоров			Копировал		
Эльб.	Каньшин			Формат А1		

Лист 1 из 1
 Вид № 01
 Вид № 02
 Вид № 03
 Вид № 04
 Вид № 05
 Вид № 06
 Вид № 07
 Вид № 08
 Вид № 09
 Вид № 10
 Вид № 11
 Вид № 12
 Вид № 13
 Вид № 14
 Вид № 15
 Вид № 16
 Вид № 17
 Вид № 18
 Вид № 19
 Вид № 20
 Вид № 21
 Вид № 22
 Вид № 23
 Вид № 24
 Вид № 25
 Вид № 26
 Вид № 27
 Вид № 28
 Вид № 29
 Вид № 30
 Вид № 31
 Вид № 32
 Вид № 33
 Вид № 34
 Вид № 35
 Вид № 36
 Вид № 37
 Вид № 38
 Вид № 39
 Вид № 40
 Вид № 41
 Вид № 42
 Вид № 43
 Вид № 44
 Вид № 45
 Вид № 46
 Вид № 47
 Вид № 48
 Вид № 49
 Вид № 50
 Вид № 51
 Вид № 52
 Вид № 53
 Вид № 54
 Вид № 55
 Вид № 56
 Вид № 57
 Вид № 58
 Вид № 59
 Вид № 60
 Вид № 61
 Вид № 62
 Вид № 63
 Вид № 64
 Вид № 65
 Вид № 66
 Вид № 67
 Вид № 68
 Вид № 69
 Вид № 70
 Вид № 71
 Вид № 72
 Вид № 73
 Вид № 74
 Вид № 75
 Вид № 76
 Вид № 77
 Вид № 78
 Вид № 79
 Вид № 80
 Вид № 81
 Вид № 82
 Вид № 83
 Вид № 84
 Вид № 85
 Вид № 86
 Вид № 87
 Вид № 88
 Вид № 89
 Вид № 90
 Вид № 91
 Вид № 92
 Вид № 93
 Вид № 94
 Вид № 95
 Вид № 96
 Вид № 97
 Вид № 98
 Вид № 99
 Вид № 100