

Перв. примен.

Справ. №

Взам. инв. №

Инв. № д.д.д.д.

Подп. и дата

Инв. № подл.

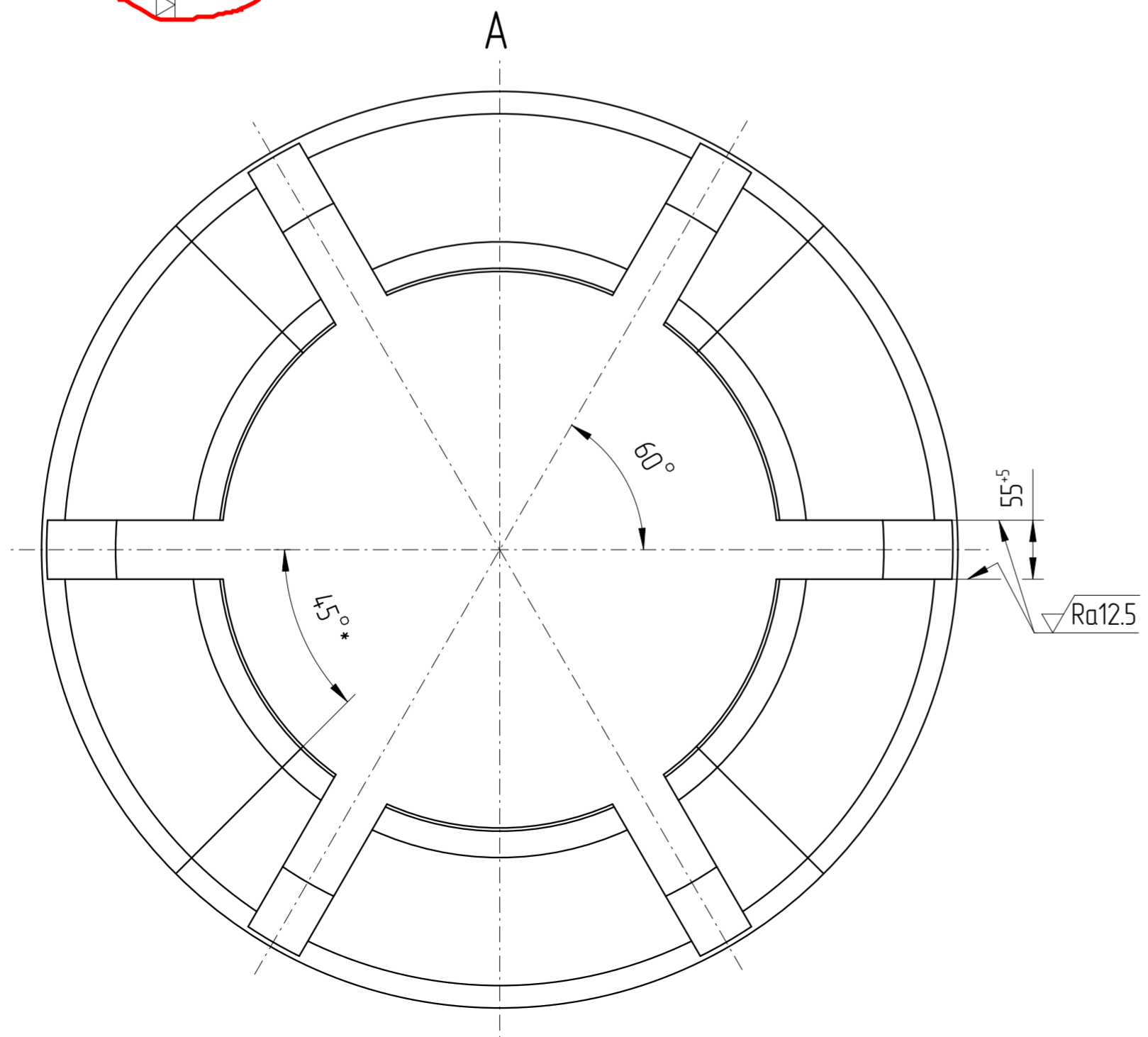
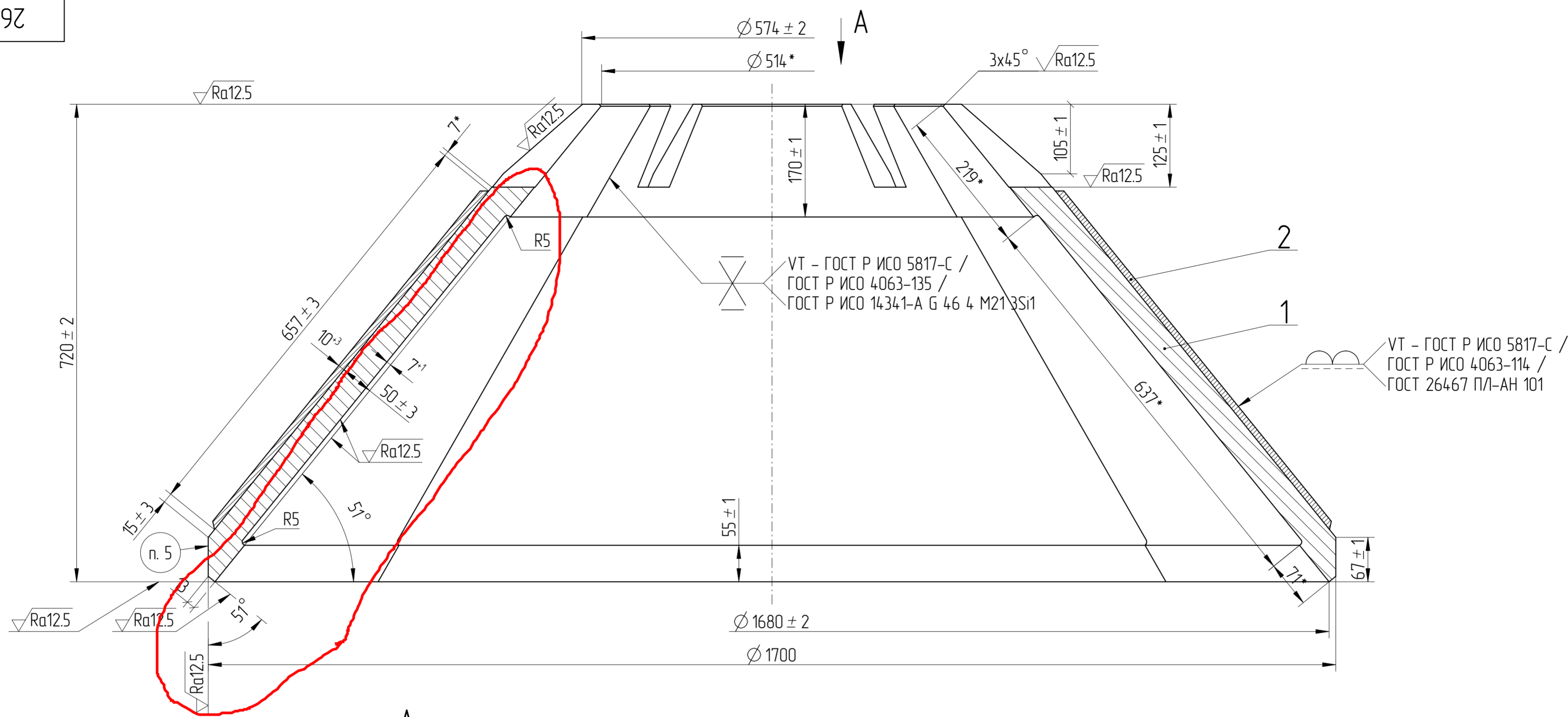

1. * Размер для справок.
2. После сварки и наплавки - термообработать.
3. Общие допуски по ГОСТ 30893-мк.
4. Покрытие:
 - грунтровка ГФ-021 ГОСТ 25129 - 1 слой;
 - эмаль ПФ-115 ГОСТ 6465 серая - 2 слоя.
5. Маркировать обозначение чертежа

2	ПЛ-Нп-300Х25С3Н2Г2-А-У (ПЛ-АН-101) ГОСТ 26467	1	204		
Purchased parts / Прочие изделия					
1	АЗ 2660.02.401-01 Сектор	4	269		
Parts / Детали					
Position Позиция	Size Размер	Number Обозначение	Name Наименование	Quantity Кол-во	Mass Масса
2660.02.400-01					
Изм./Лист			№ докум.	Подп.	Дата
Разраб.			Савкин	<i>SA</i>	04.08.22
Проб.			Зорин	<i>Zorin</i>	04.08.22
Т. контр.					
Н. контр.					
Утв.			Черненко	<i>Chernenko</i>	04.08.22
Кожух защитный			Литера	Масса	Масштаб
				1274	1:5
			Лист	Листов 1	
			