

G612A.02.25

$\sqrt{Ra\ 6,3}$

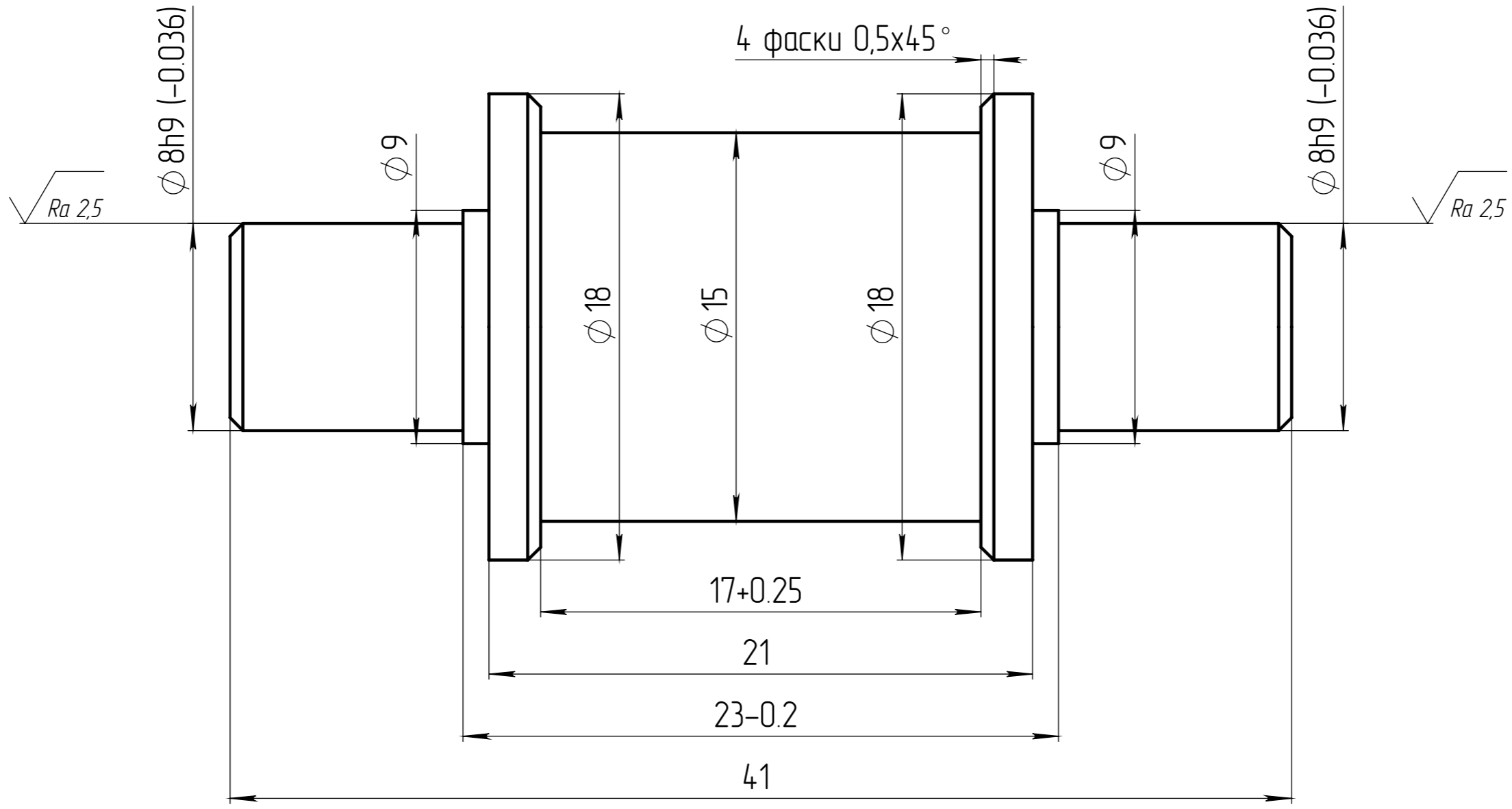

Спраб. №

Подп. и дата

Изм. № дубл.

Взам. инв. №

Подп. и дата

Изм. № подл.

Примечание:

1. Неуказанные предельные отклонения размеров: отверстий -H14, валов -h14, остальных $\pm \frac{IT14}{2}$
2. Неуказанные допуски формы и расположения поверхностей - по ГОСТ 25069-81
3. Острые кромки притупить радиусом 0,1-0,3мм или фаской 0,1-0,3x45°

| | | | | | | | | |
|-----------|------|----------|-------|------|-----------------------|--------|----------|---------|
| | | | | | G612A.02.25 | | | |
| Изм. | Лист | № докум. | Подп. | Дата | Ролик-ленивец | Лит. | Масса | Масштаб |
| Разраб. | | | | | | | | 2:1 |
| Пров. | | | | | | Лист 1 | Листов 1 | |
| Т. контр. | | | | | Заготовка: 40X, 40X13 | | | |
| Н. контр. | | | | | Гравермаш | | | |
| Утв. | | | | | 1 Копировал | | | |