

СБК.131703.201

$\sqrt{Ra\ 3,2\ (\checkmark)}$

Перв. примен.
СБК.131703.200

Справ. №

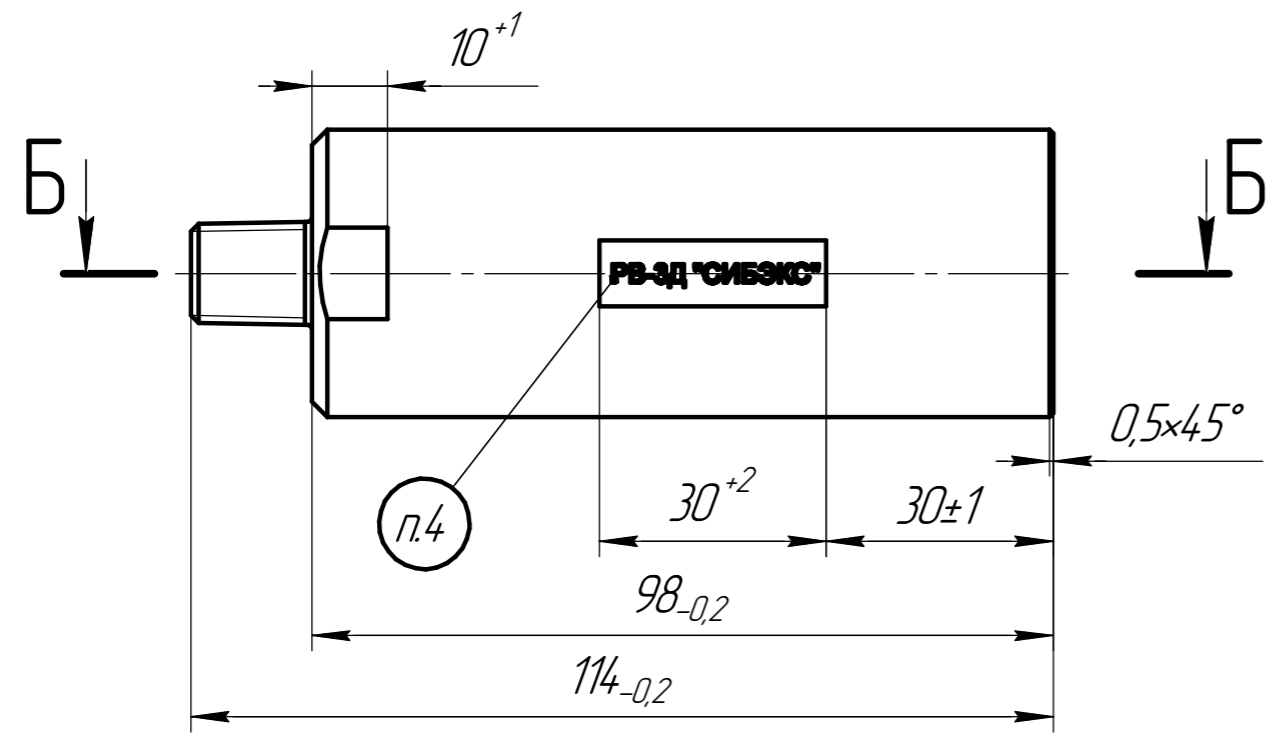

Б-Б

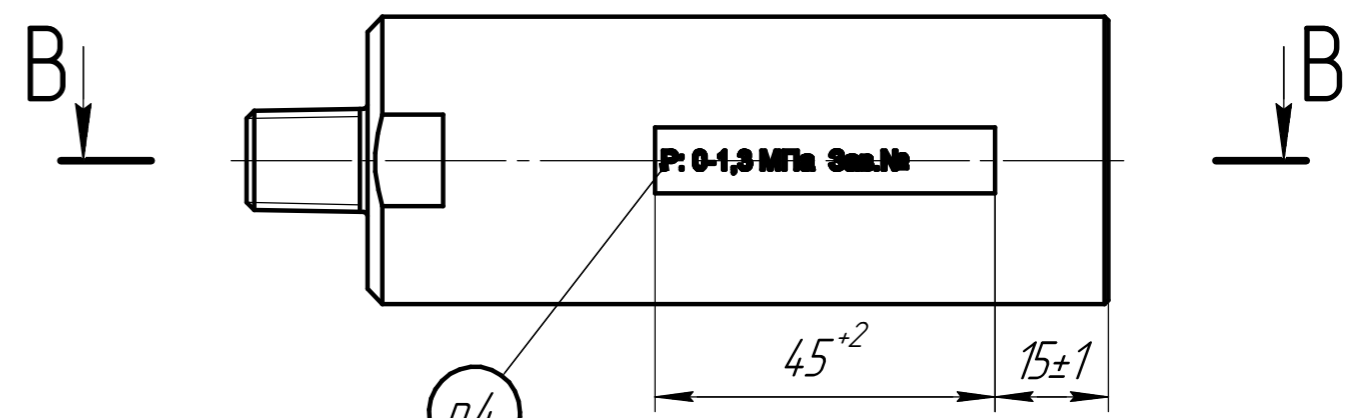

Б-Б

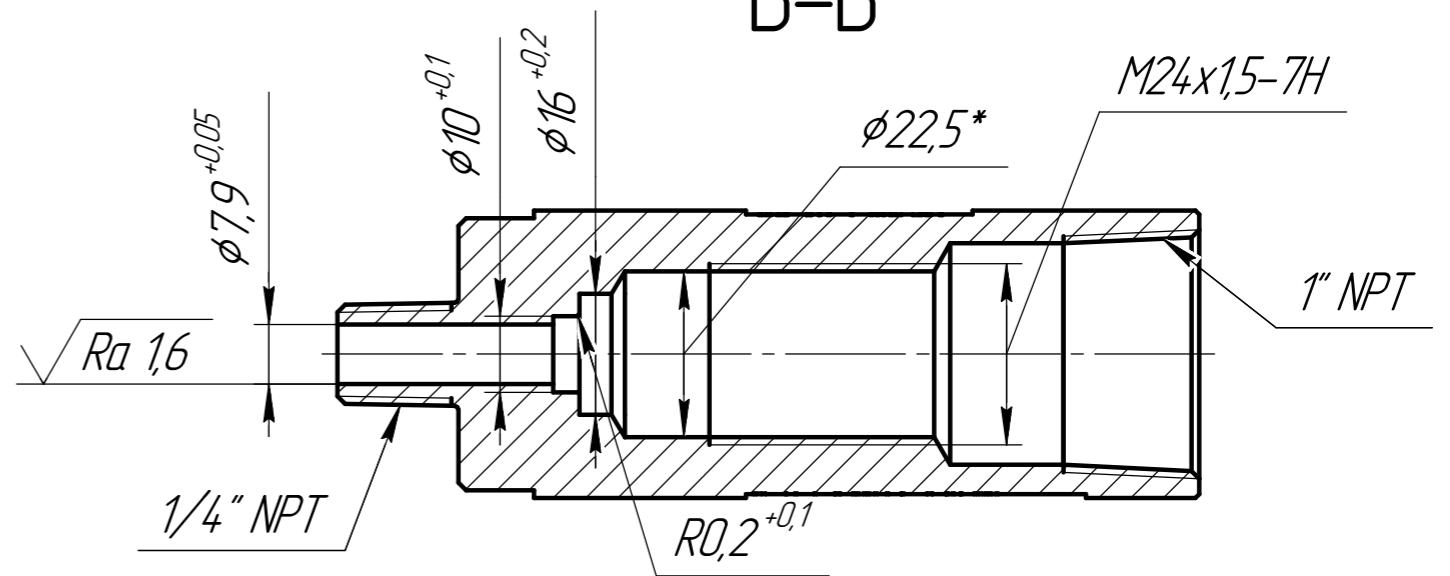
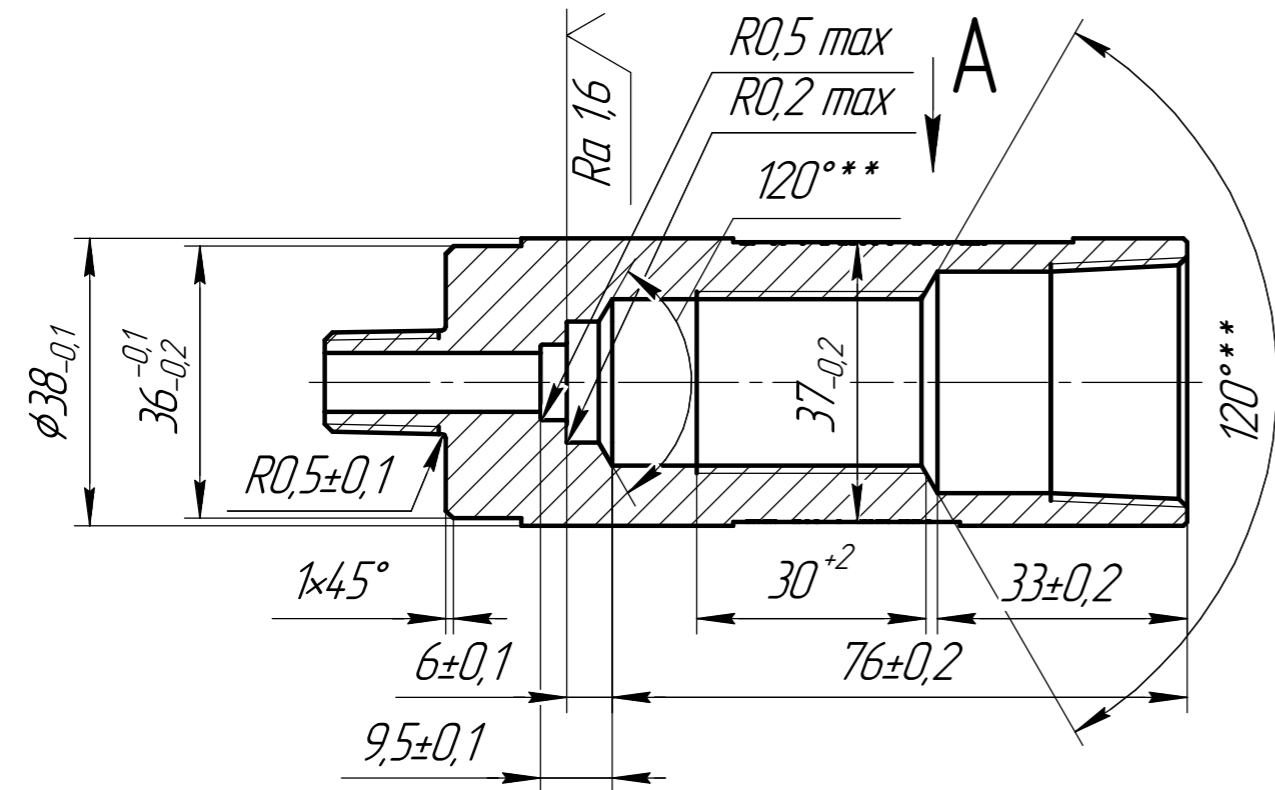

- 1 * Размер технологический.
- 2 ** Размеры обеспечиваются инструментом.
- 3 Н14, н14, IT14/2.
- 4 Маркировку выполнить согласно чертежа методом лазерного гравирования. Высота шрифта 2,5 мм.

Подп. и дата

Инд. № дюрл.

Взам. инв. №

Подп. и дата

Инд. № подл.

				СБК.131703.201				
Изм.	Лист	№ докум.	Подп.	Дата	<h1>Корпус</h1>	Лит.	Масса	Масштаб
Разраб.		Боровиков		29.06.2022			0,56	1:1
Проб.						Лист	Листов 1	
Т.контр.								
Н.контр.					Круп	40 ГОСТ 7417-75		<h1>ООО "СИБЭКС"</h1>
Утв.		Боровиков		29.06.2022	12X18H10T ГОСТ 5949-75		Формат А3	

Копировал

Формат А3