

√ Ra 6,3 (√)

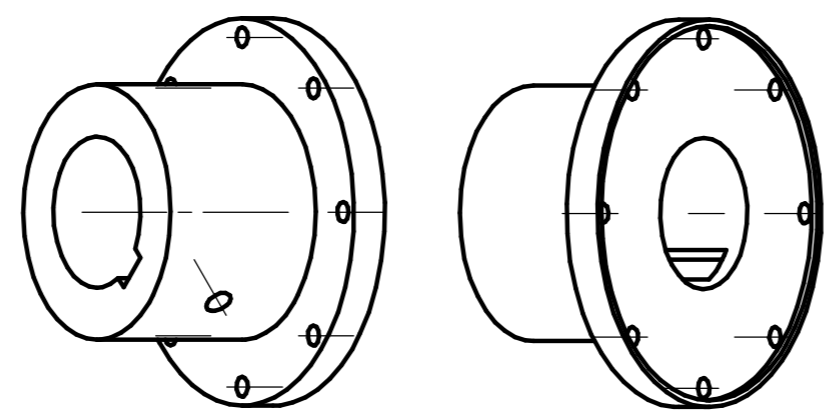
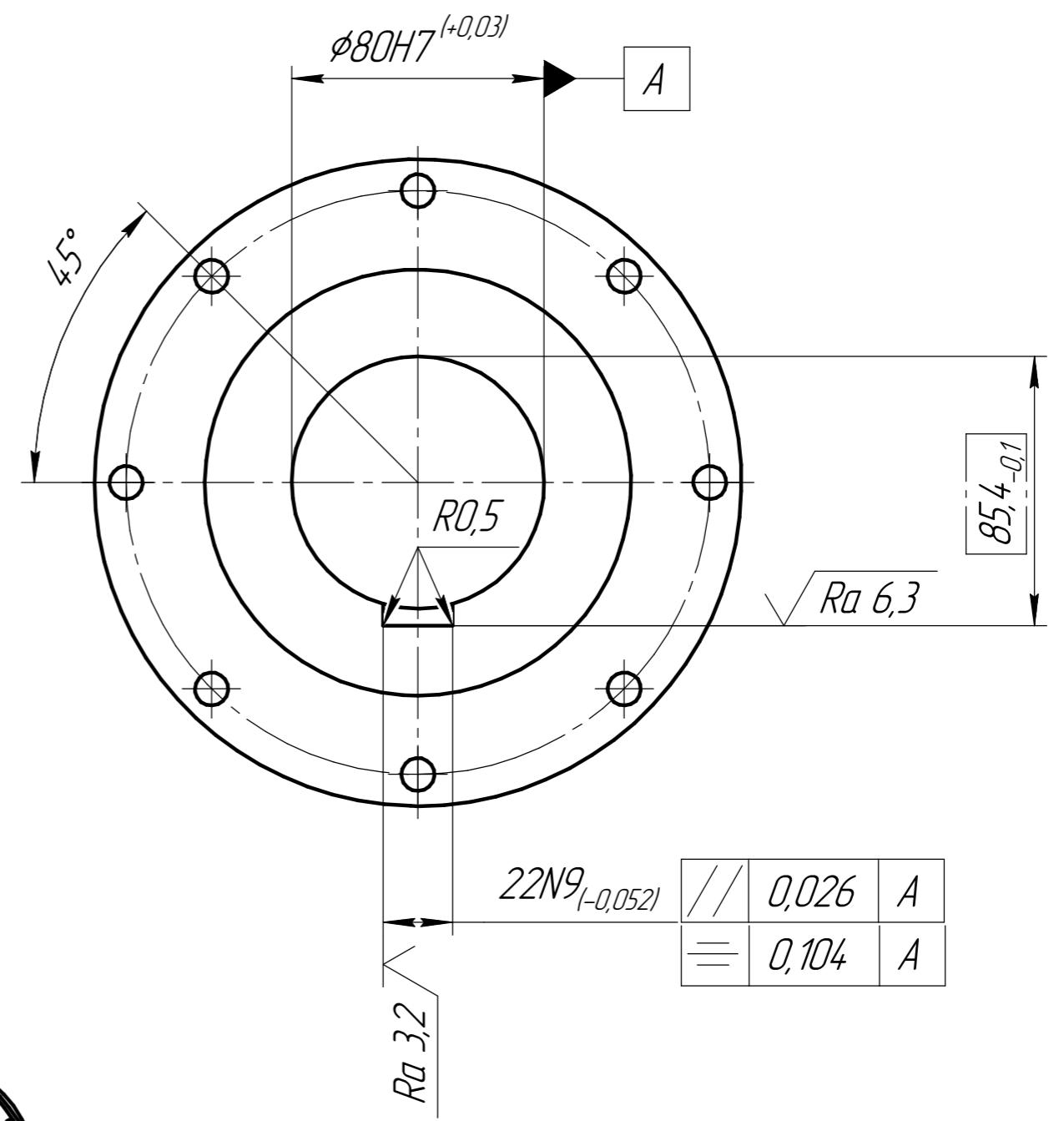
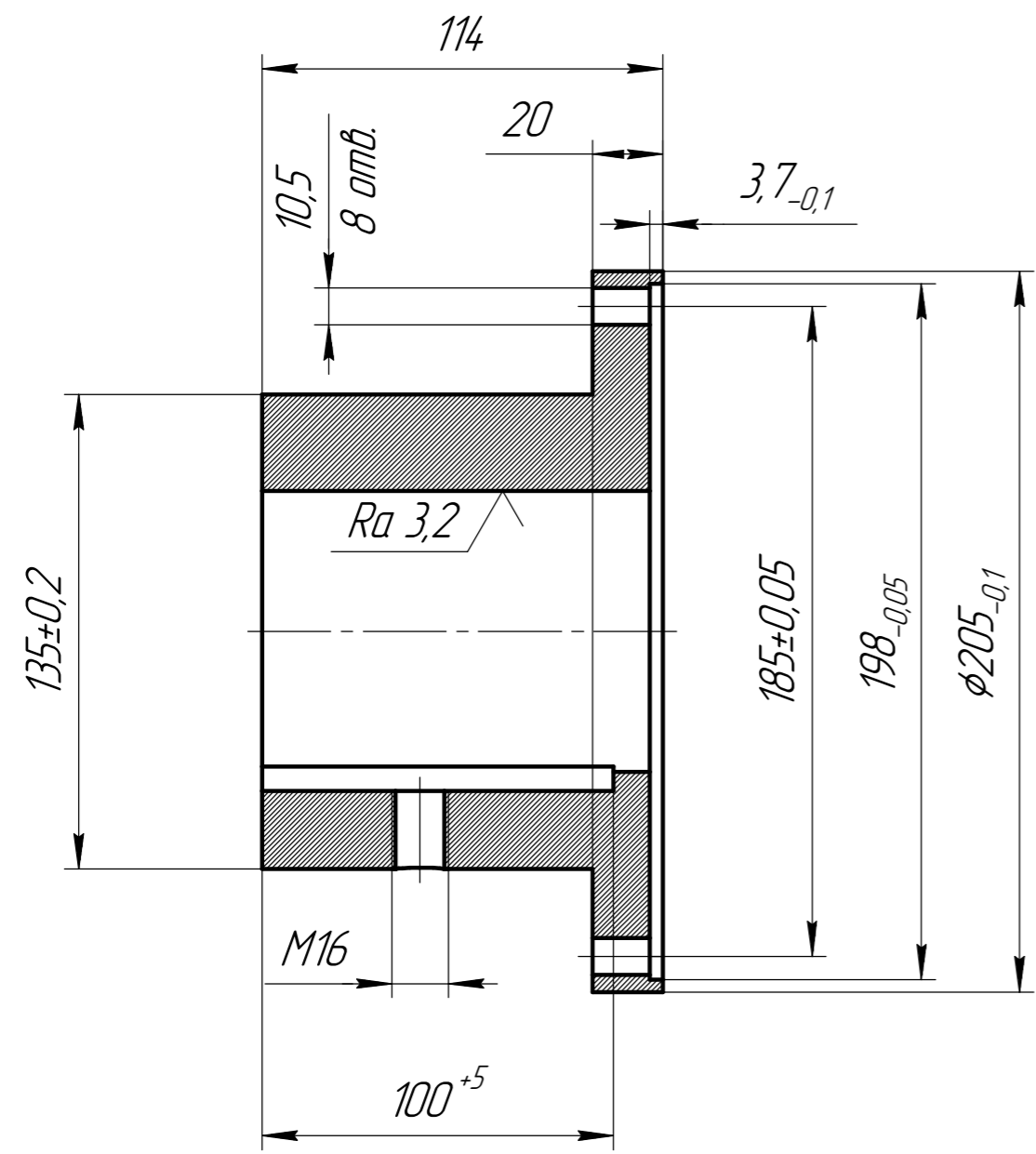

- 1 Изготовить муфту для карданного вала.
- 2 Фаски на отверстиях 0,5x45°.
- 3 Острые кромки зачистить.

				НИКО.01.014.001				
Изм.	Лист	№ докум.	Подп.	Дата	Муфта карданного вала формера	Лит.	Масса	Масштаб
Разраб.							10,28	1:2
Проб.						Лист	Листов 1	
Т.контр.						Сталь 40X/45X ГОСТ 4543-2016		
Н.контр.								
Утв.								

Перв. примен.
Справ. №
Подп. и дата
Инв. № дцкл.
Взам. инв. №
Подп. и дата
Инв. № подл.