

10-00'00.00-01

A-A

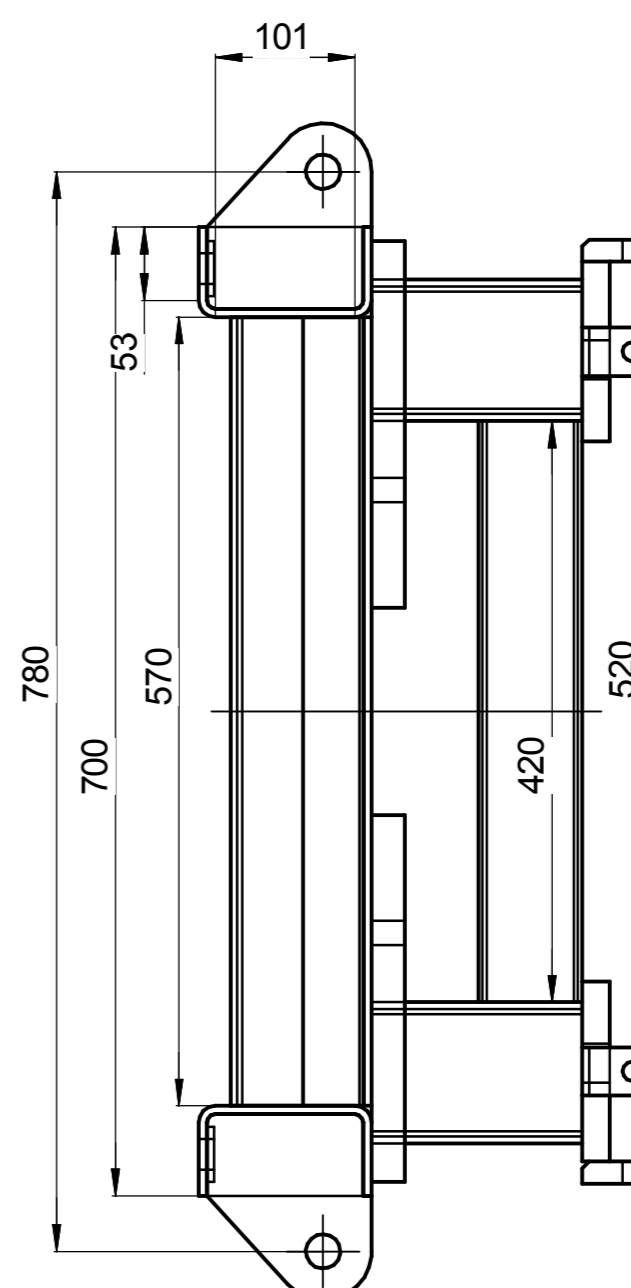
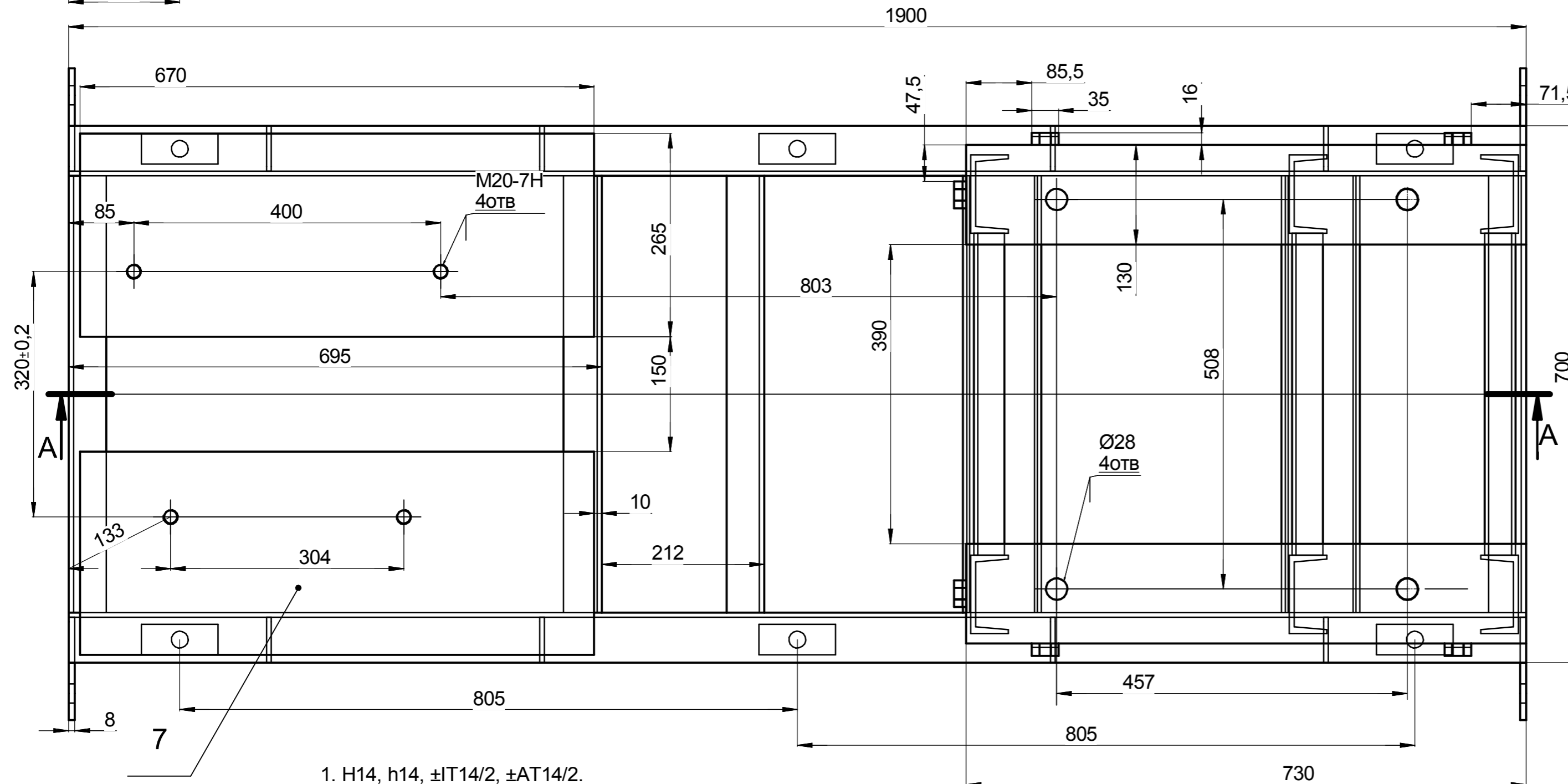
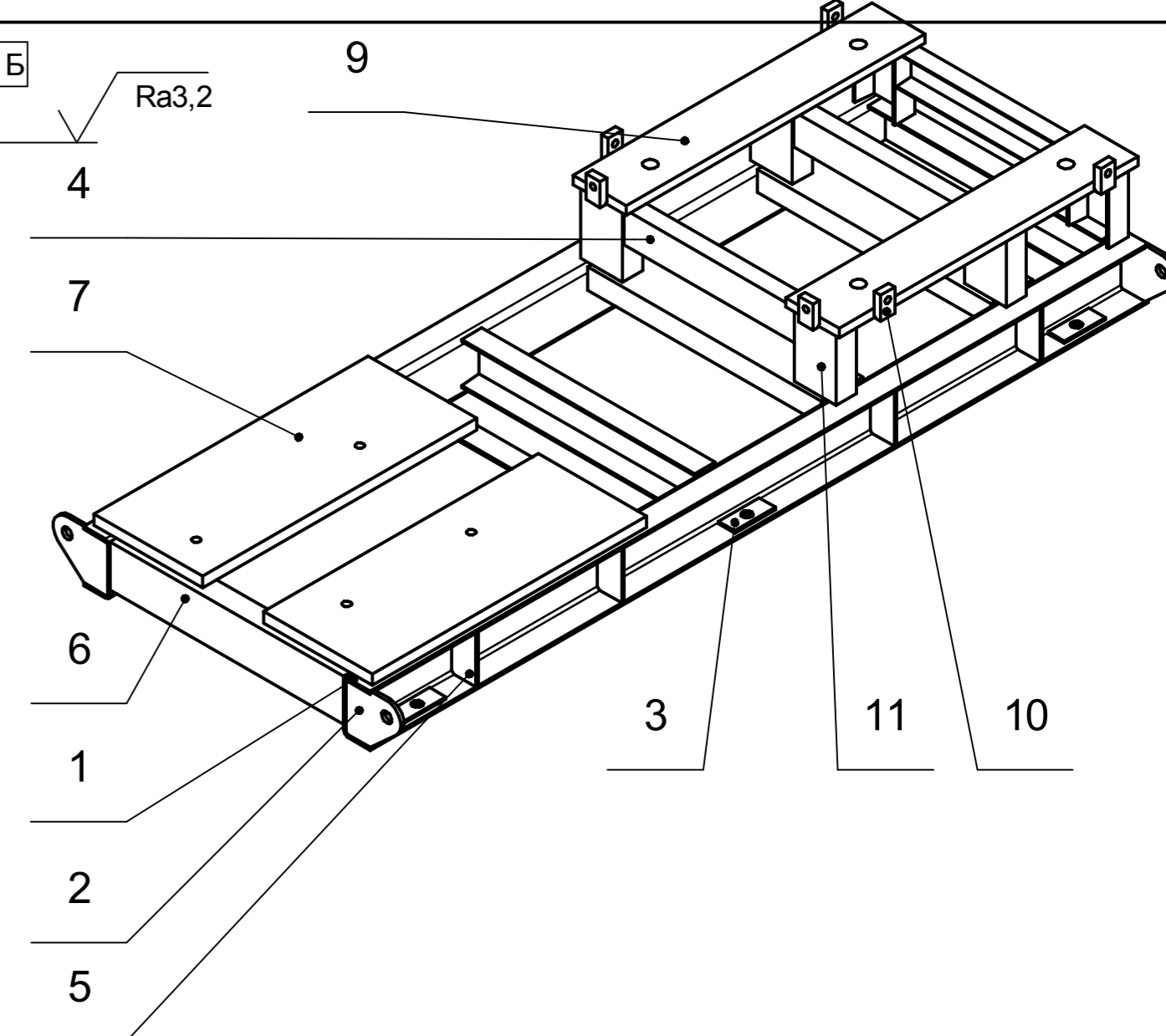
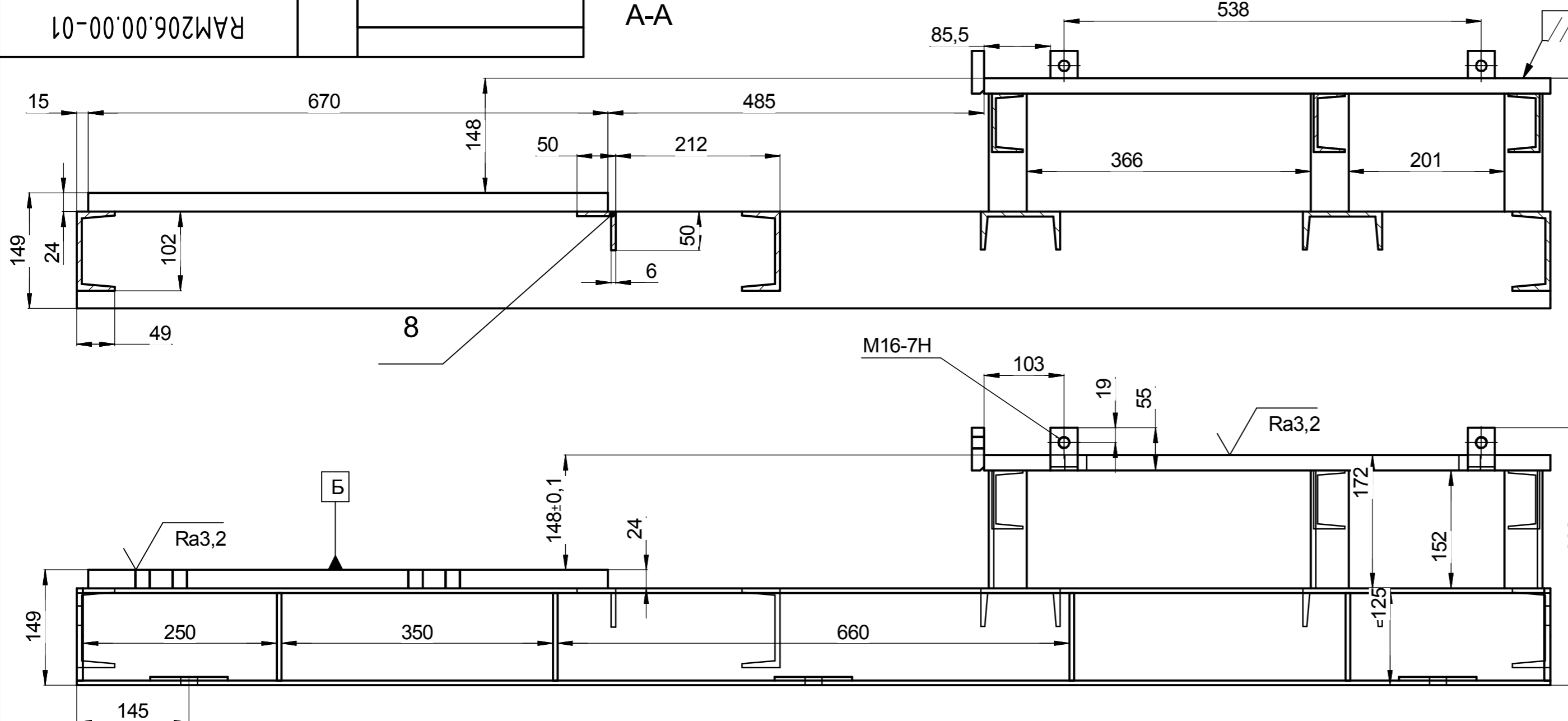

СПЕЦИФИКАЦИЯ

Поз.	Обозначение	Наименование	Кол-во
1	RAM202.00.01	Швеллер опорный	2
2	RAM202.00.02	Проушина (s=8)	4
3	RAM202.00.03	Шайба усиленная	6
4	RAM202.00.04	Швеллер 75x40x420	3
5	RAM202.00.05	Ребро	8
6	RAM202.00.06	Швеллер 102x49x570	5
7	RAM205.00.07	Пластина 670x265x24	2
8	RAM202.00.08	Уголок 50x50x6-570	1
9	RAM205.00.09	Пластина 730x130x20	2
10	RAM202.00.10	Пластина подъемная	6
11	RAM205.00.11	Швеллер -подставка	6

1. Н14, h14, ±IT14/2, ±AT14/2.
2. Все сопрягаемые детали соединить сваркой. Сварка ручная дуговая ГОСТ 5264-80. Катет сварных швов 5...8 мм.
3. Покрытие: краска порошковая, кроме фрезерованных поверхностей, PANTONE 334 (RAL 5021).
4. Острые кромки притупить.
5. Все фрезерованные поверхности должны быть обработаны за один установ.
6. *Размеры для справок

Изм./Лист				№ докум.				Подп.				Дата			
Разраб.				Изнатенко								19.05.17			
Проб.															
Т. контр.															
Н. контр.															
Утв.															

RAM206.00.00-01			
Рама SCP 200-460 HA-315SM	Лит.	Масса	Масштаб
		0,19 м	1 : 5,5
Лист	Листов	1	