

Выполнен по эскизам мастера ЦДР А. Поголоцкого. 1.03.19г. (ЦН-400-105-У4)

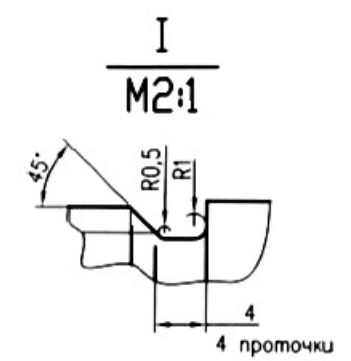
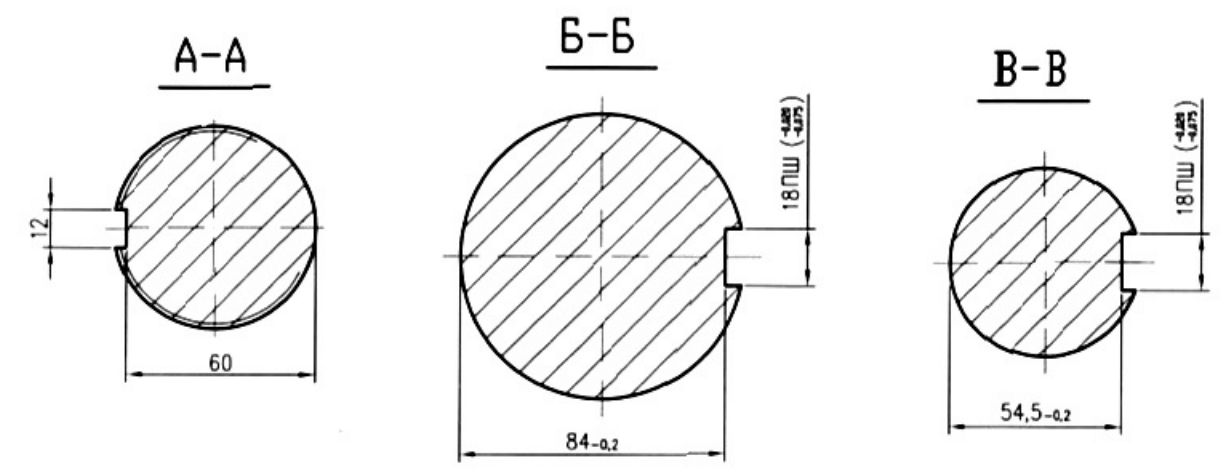
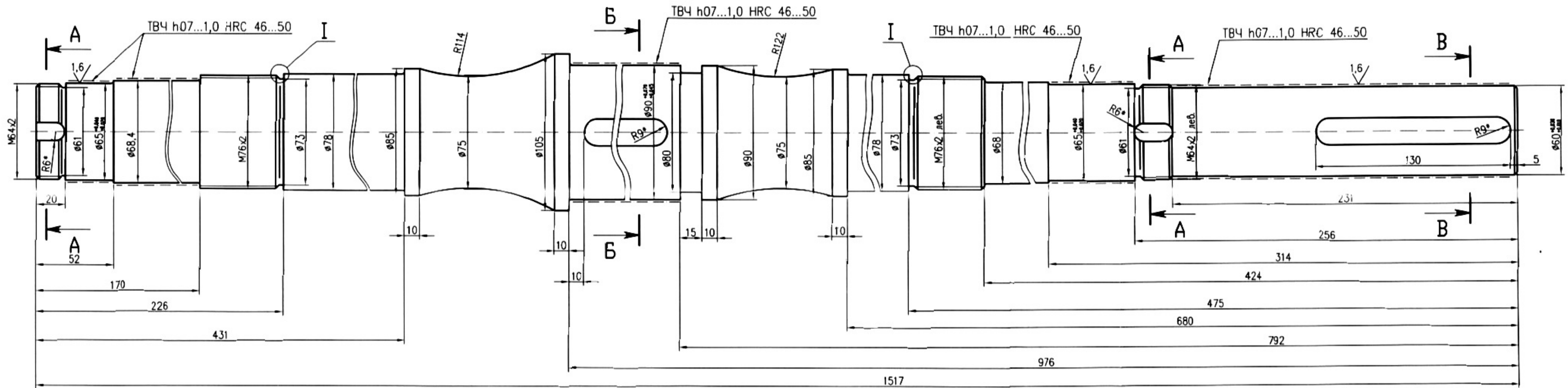

1. Неуказ пред. откл. размеров : отв. - по H14, валов - по h14, ост. по ±IT14/2.
2. С двух сторон выполнить отв. центровочные А4 ГОСТ 14034-74
3. Окончательную мех. обработку и калибровку резьб М64х2 провести после термообработки ТВЧ.
4. Острые кромки притупить фаской 0,5х45°.
5. *Размеры для справки.

					3736. В.00.00.01			Ком. и		
					Вал насоса			Литера	Масса	Масштаб
					(Реконструкция)				52,3	1:2
					Ст. 45 ГОСТ 1050-74			Лист	Листов 1	
Изм	Лист	N докум	Подписи	Дата						
Разраб		Недлюбов	<i>[Signature]</i>	1919г						
Проверил		Зичкапов	<i>[Signature]</i>							
Нач. цеха										
Нач. ПТО										
Н. контр.										
Утвердил										