

СО

СЕЧЕНИЕ А-А
МАСШТАБ 2 : 1

Ra 3.2

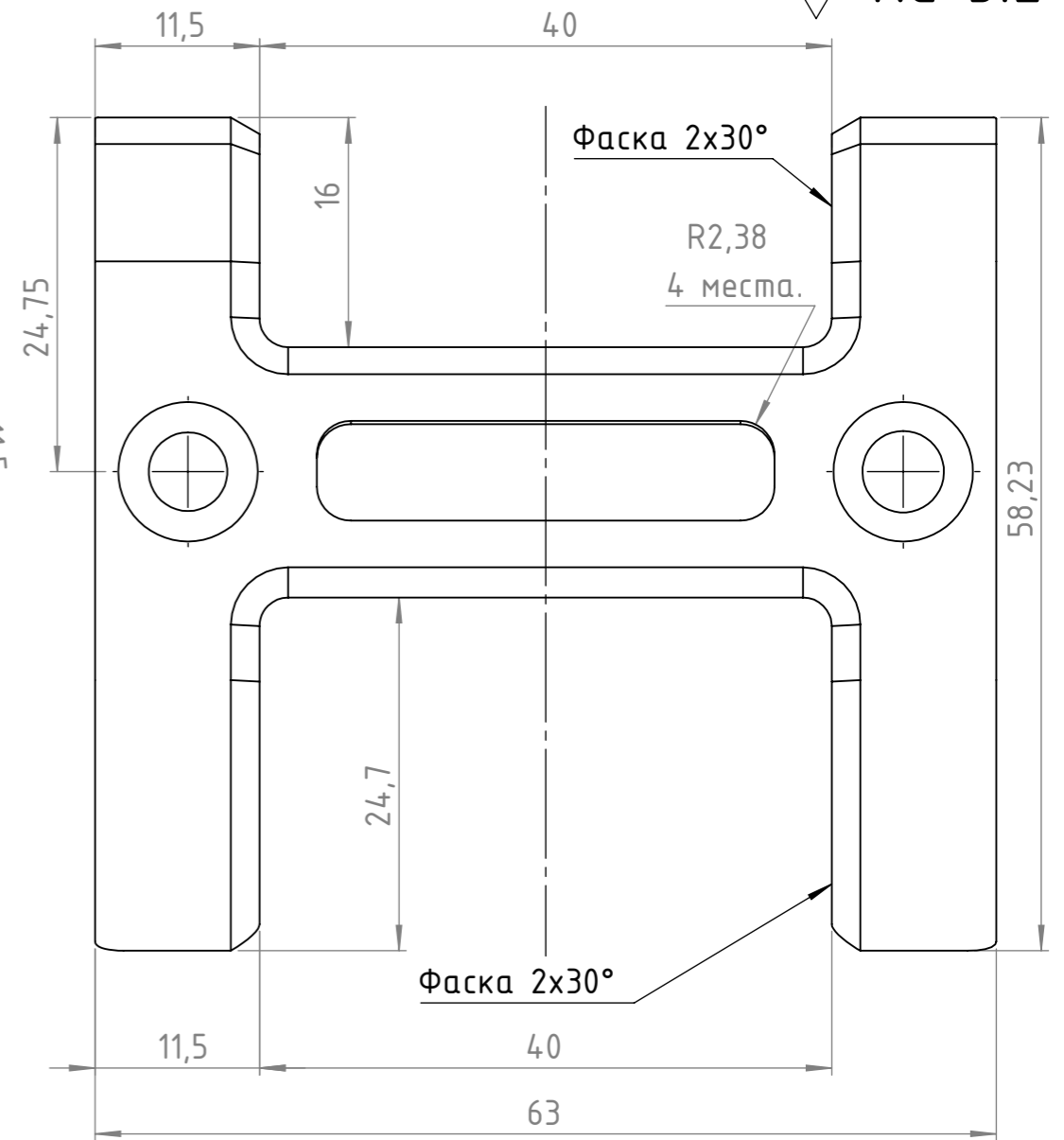
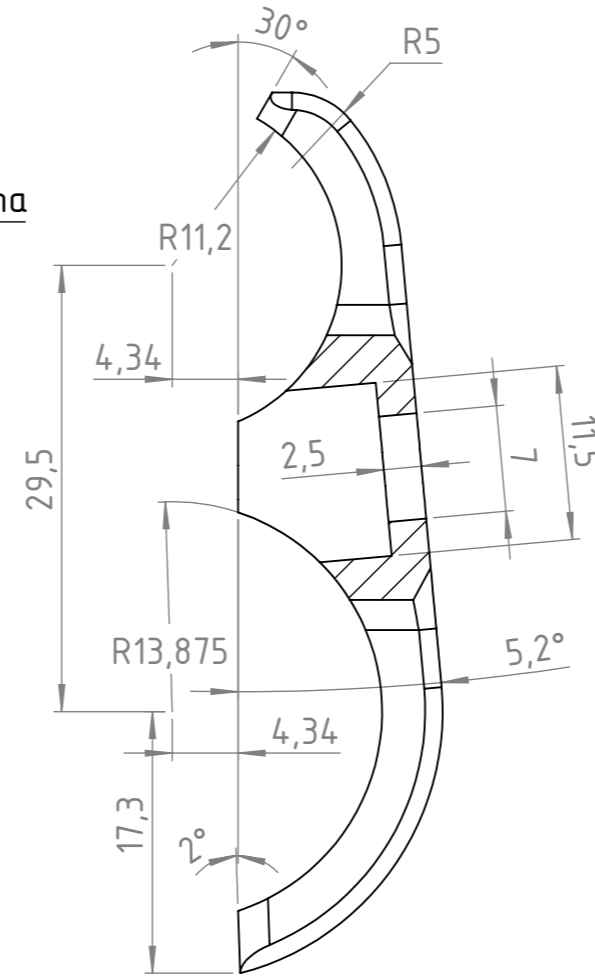
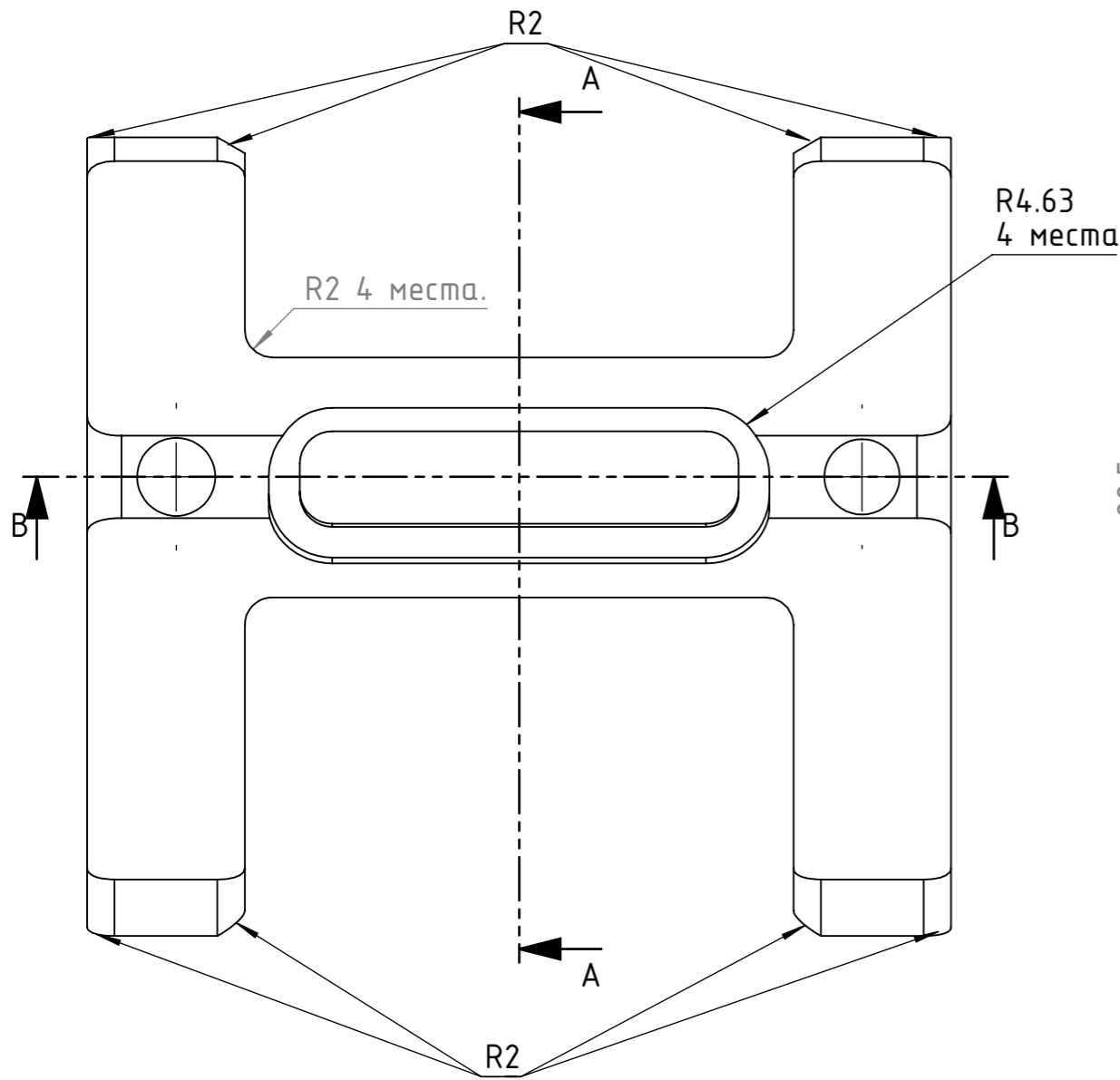

СЕЧЕНИЕ В-В
МАСШТАБ 2 : 1

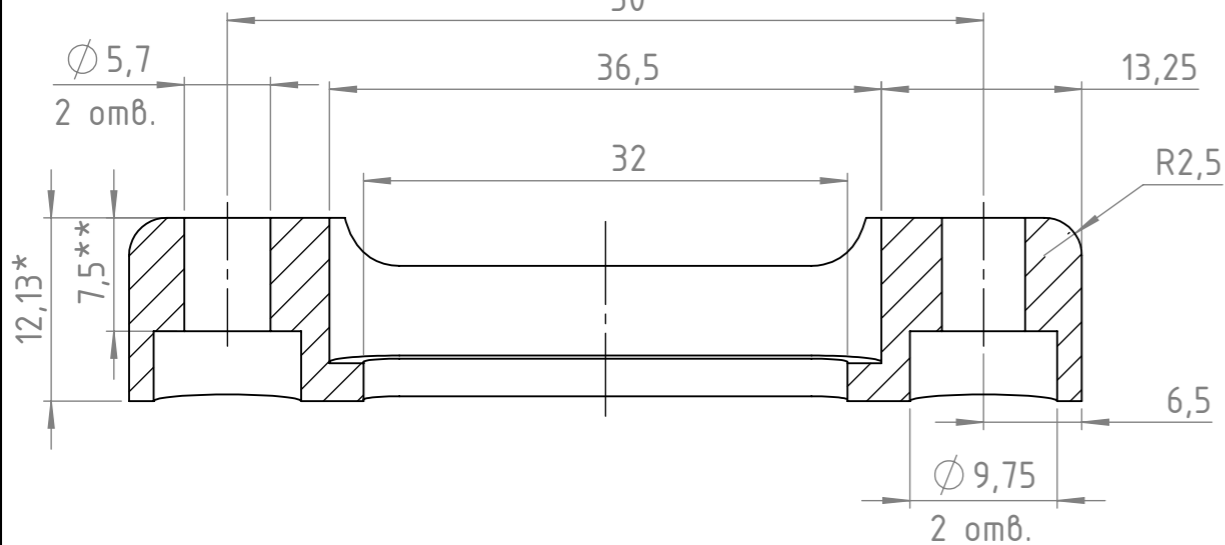

- *Размеры для справок
- Размеры актуальны для детали "02. Основа ответная часть" за искл. п.3
- ** Размер для детали "02. Основа ответная часть" = 9мм.
- Покрытие: твёрдое анодирование.
- Все кромки притупить R=0,2мм.
- Общие допуски по ГОСТ 30893.1-2002 -f.

Изм.	Лист	№ докум.	Подп.	Дата	01. Основа.	Лит.	Масса	Масштаб
Разраб.							27,7	2:1
Пров.						Лист 1	Листов 1	
Т. контр.						AMr6 ГОСТ 4784-97		
Н. контр.								
Утв.								

Перв. примен.

Справ. №

Подп. и дата

Инв. № дубл.

Взам. инв. №

Подп. и дата

Инв. № подл.