

PC-07.01.02.00.26

√ 6,3 (√)

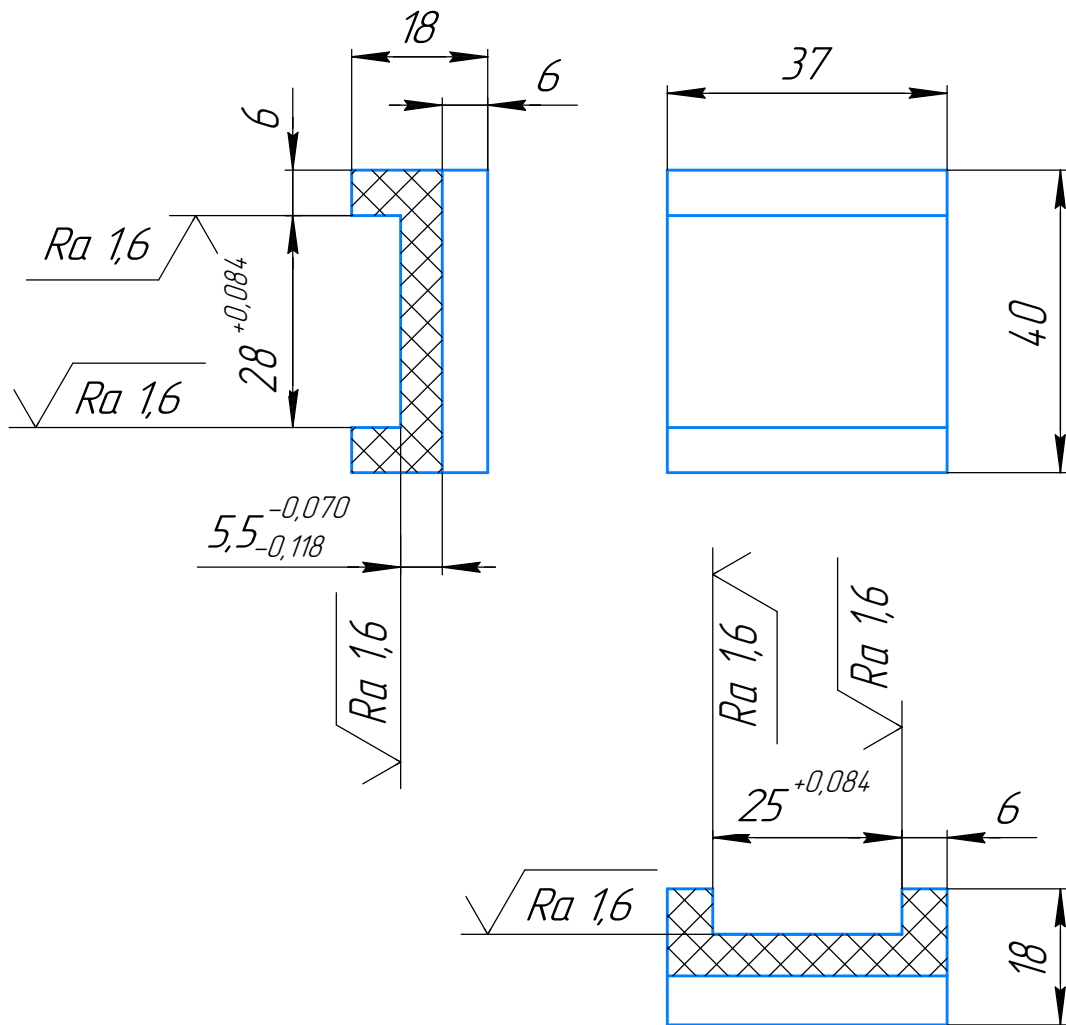

1. Острые кромки притупить  $R0,3$ .
2. Неуказанные предельные отклонения размеров:  $H16$ ,  $h16$ ,  $JS16$ ,  $\pm 30'$ .
3. Материал: Капрлон стержень маслонаполненный ПА-6, 40 x 500 мм, черный, ТУ 2224-001-78534599-2006.

Перв. примен.					PC-07.01.02.00.26		
Справ. №							
Подп. и дата					PC-07.01.02.00.26		
Инв. № дудл.							
Взам. инв. №					Лист		
Подп. и дата							
Инв. № подл.	Изм. Лист	№ докум.	Подп.	Дата	Масштаб		
	Разраб.	Муслимов		11.10.2022			
	Пров.				Лист		Листов
	Т.контр.						1
	Н.контр.				См. п. 4 т. т.		
	Утв.						