

СМ-РМП.02.03

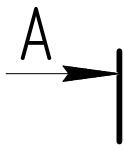

Rz 100 ✓(✓)

Перв. примен.
СМ-РМП.02.00

Справ. №

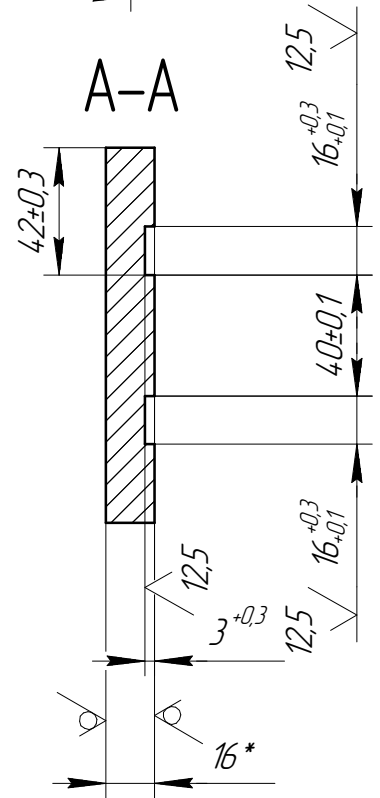
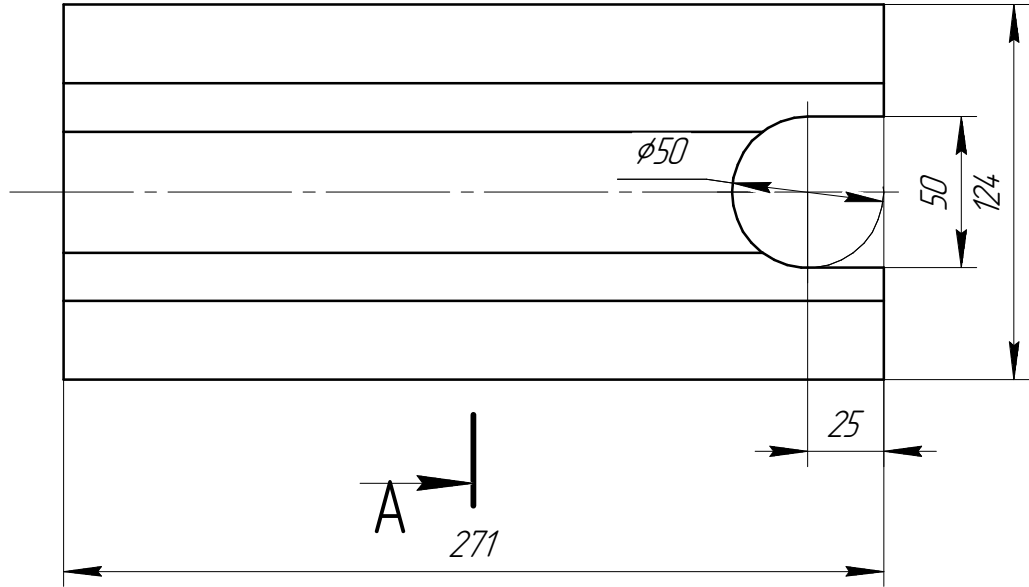

- 1 * Размеры для справок.
- 2 Контур вырезать на автомате (лазер), согласно файла .dwg.
- 3 Неуказанные допуски - согласно точности автомата.

Кол-во: 4 шт.

Подп. и дата

Инв. № дубл.

Взам. инв. №

Подп. и дата

Инв. № подл.

СМ-РМП.02.03

Изм.	Лист	№ докум.	Подп.	Дата
Разраб.		Андрушко		09.09.2022
Пров.				
Т.контр.				
Н.контр.				
Утв.				

Лыжа

Лит.	Масса	Масштаб
	3,74	1:2,5
Лист	Листов	1

Лист 16,0 ГОСТ 19903-74
Ст.3 ГОСТ 19281-2014

БМЗ

Копировал

Формат А4