

20-10-600

$\sqrt{Ra\ 6,3\ (\checkmark)}$

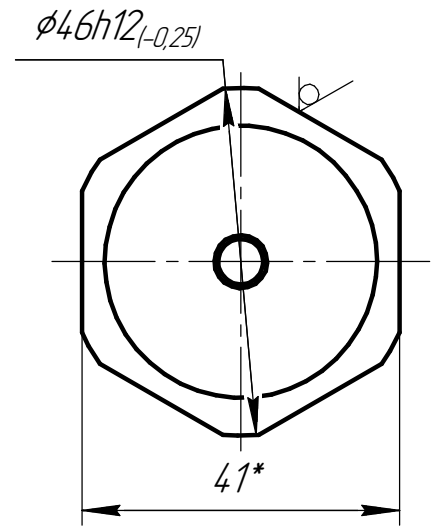
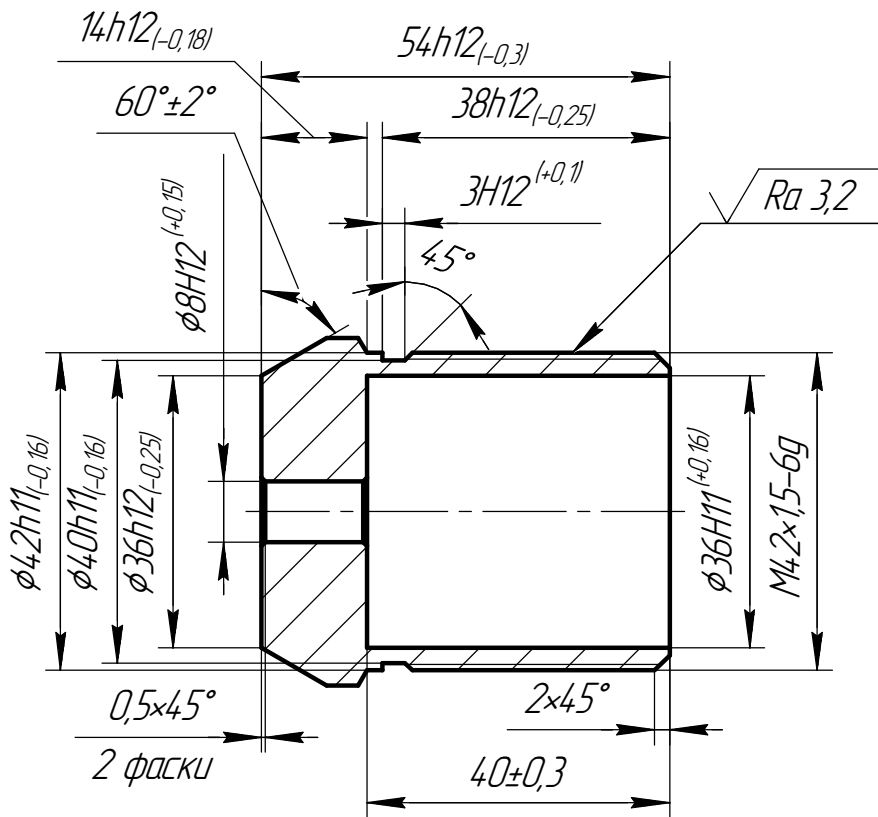

1. *Размер для справок.
2. Общие допуски по ГОСТ30893.1-2002-тк.
3. На резьбе М42 допускаются лыски.
4. Покрытие: Цб. хр.

Перв. примен.
Справ. №

Подп. и дата
Инв. № докл.
Взам. инв. №
Подп. и дата
Инв. № подл.

Изм.	Лист	№ докум.	Подп.	Дата
Разраб.				
Пров.				
Т.контр.				
Н.контр.				
Утв.				

009-01-02

Регулировочная
гайка

41-н12 ГОСТ 8560-78
Шестигранник 20-В-Н ГОСТ 1051-73

Лит.	Масса	Масштаб
	0,26	1:1
Лист		Листов 1

ООО "Атлант"