

8-7-5166 W

12,5 ✓ (✓)

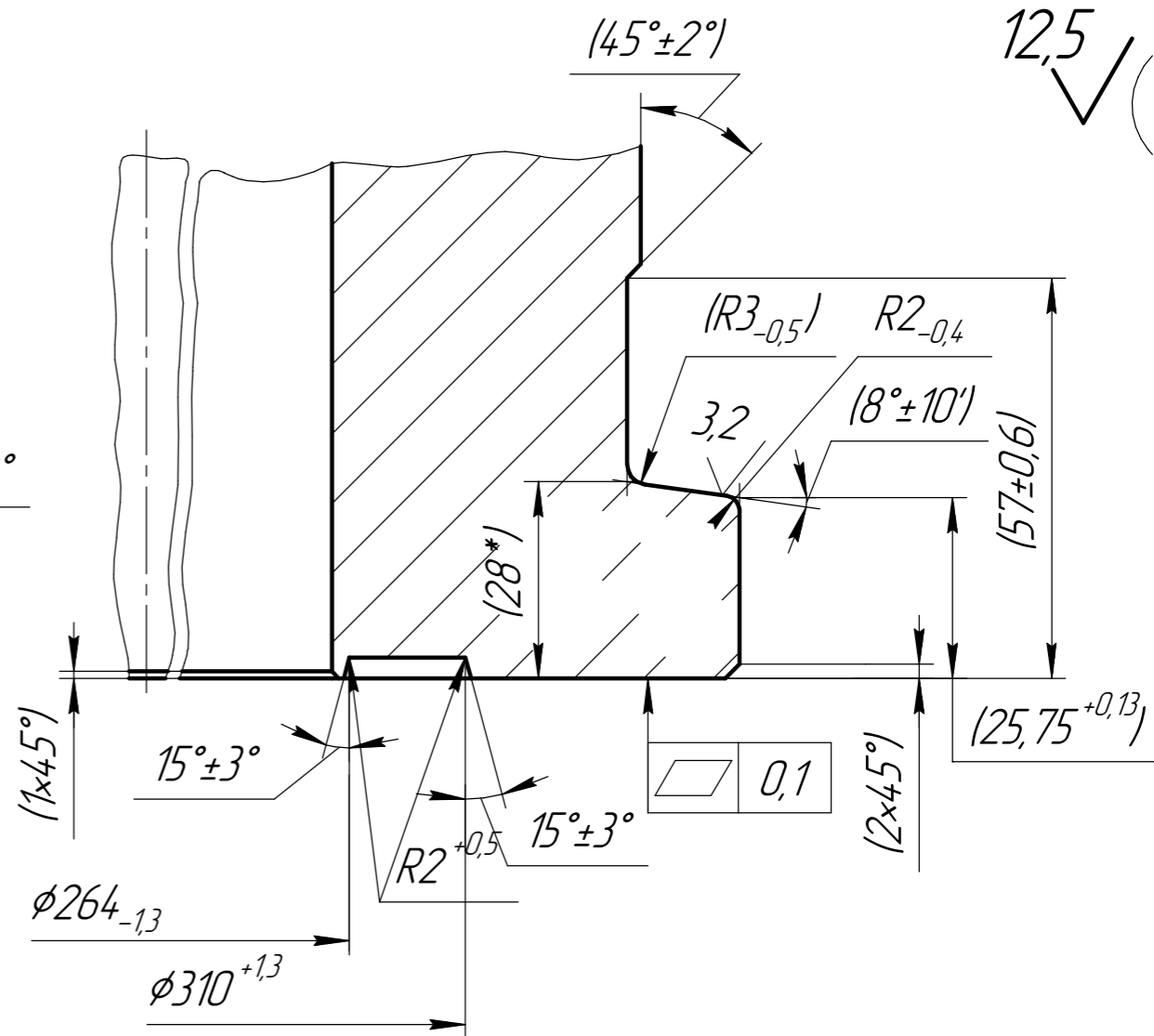
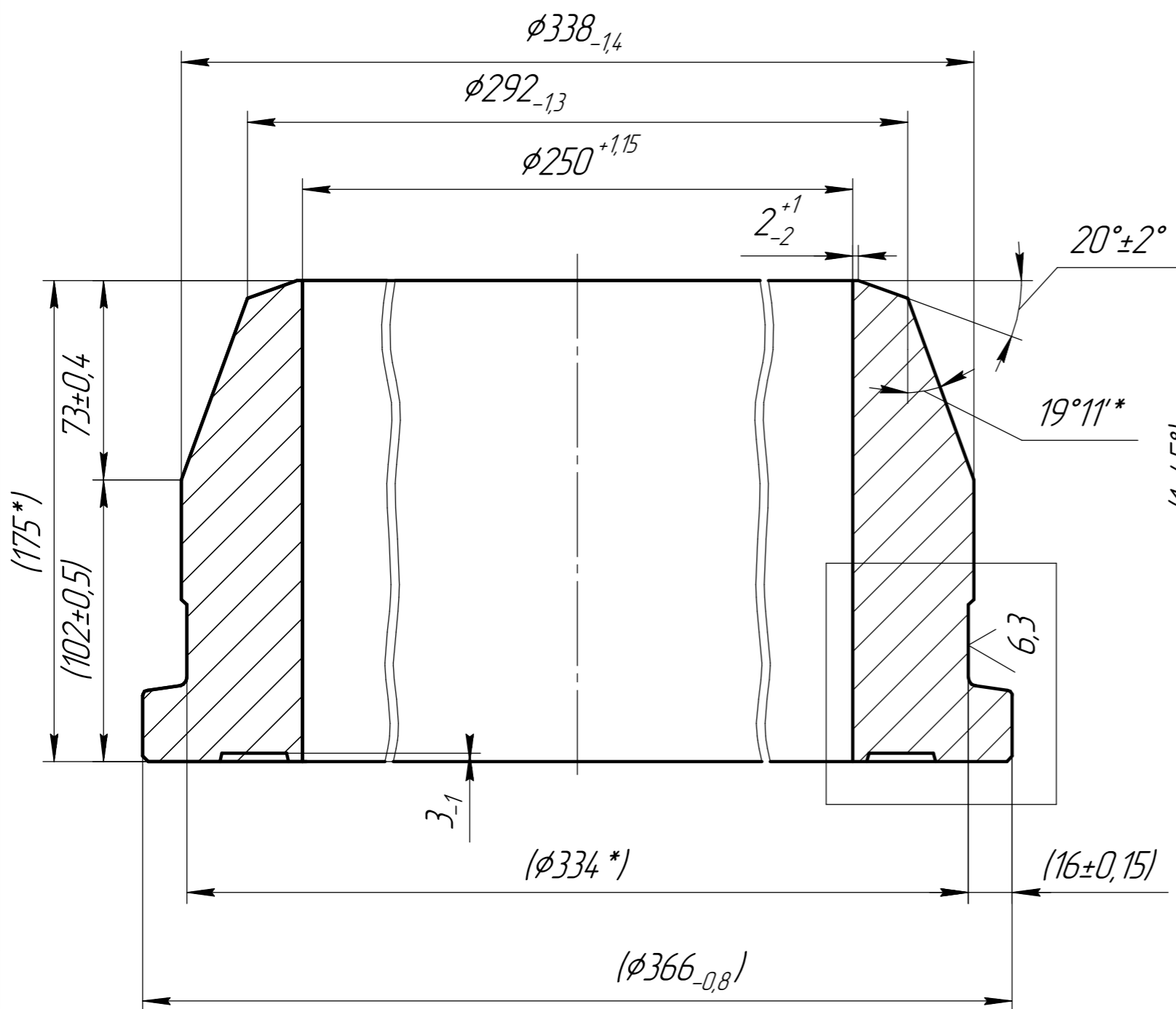

1. * Размеры для справок.
2. Размеры в скобках-после сборки.
3. Заготовка - поковка Гр. IV КП 345 ГОСТ 8479-70 в состоянии нормализации. Испытать на ударный изгиб при температуре минус 60 °С, КСУ≥34 Дж/см² (3,5 кгс.м/см²).
4. Поковку подвергнуть УЗК в объеме 100 %. Оценка качества согласно приложения 7 ОСТ 26-11-09-85.

5. Наплавленный металл Проволока 5 СВ-06Х25Н12ТЮ ГОСТ 2246-70

6. Контроль наплавки: визуальный осмотр с применением раствора медного купороса после механической обработки.

7. Контроль наплавки поз.2: стилоскопирование, твердость 170..220 НВ.

8. Контроль заготовки - 100 % УЗК.

9. Содержание мышьяка не должно быть более 0,08 %.

				М 9975-2-8		
				Фланец		
Изм. Лист	№ докум.	Подп.	Дата	Лит.	Масса	Масштаб
Разраб.	Зыкова		07.06.2021	И	56	1:2
Проб.	Ревин					
Т.контр.				Лист	Листов	1
Гл. спец.				Сталь 09Г2С ГОСТ 19281-2014		
Н.контр.						
Утв.	-	-	-			

Перв. примен.

Справ. №

Подп. и дата

Инд. № дробл.

Взам. инв. №

Подп. и дата

Инд. № подл.