

К5.07.ПП.00.009-1

√ Rz 40

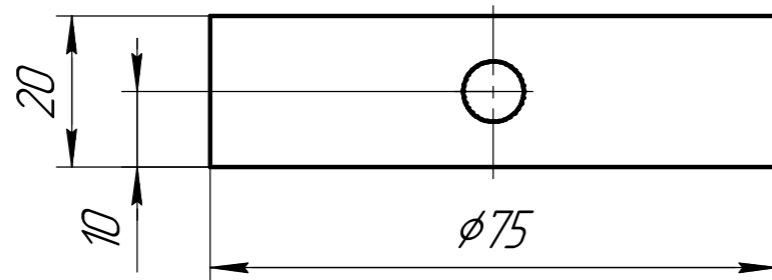
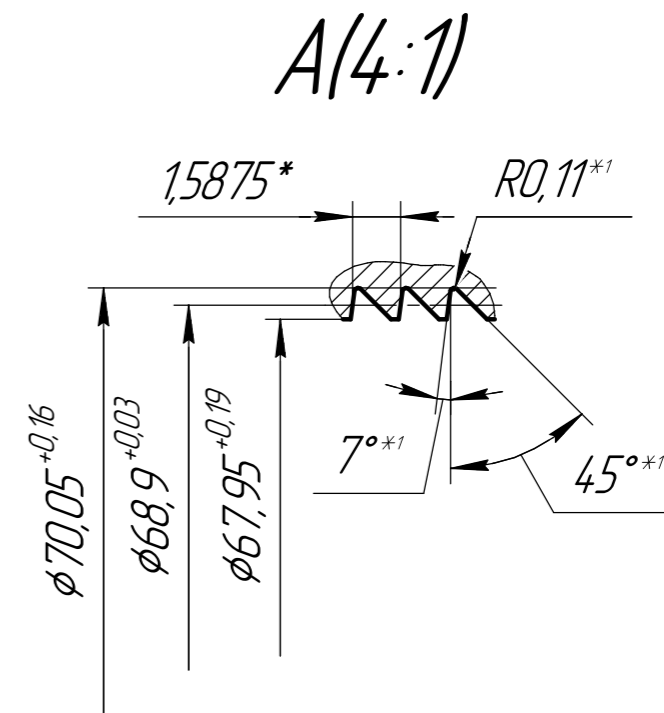
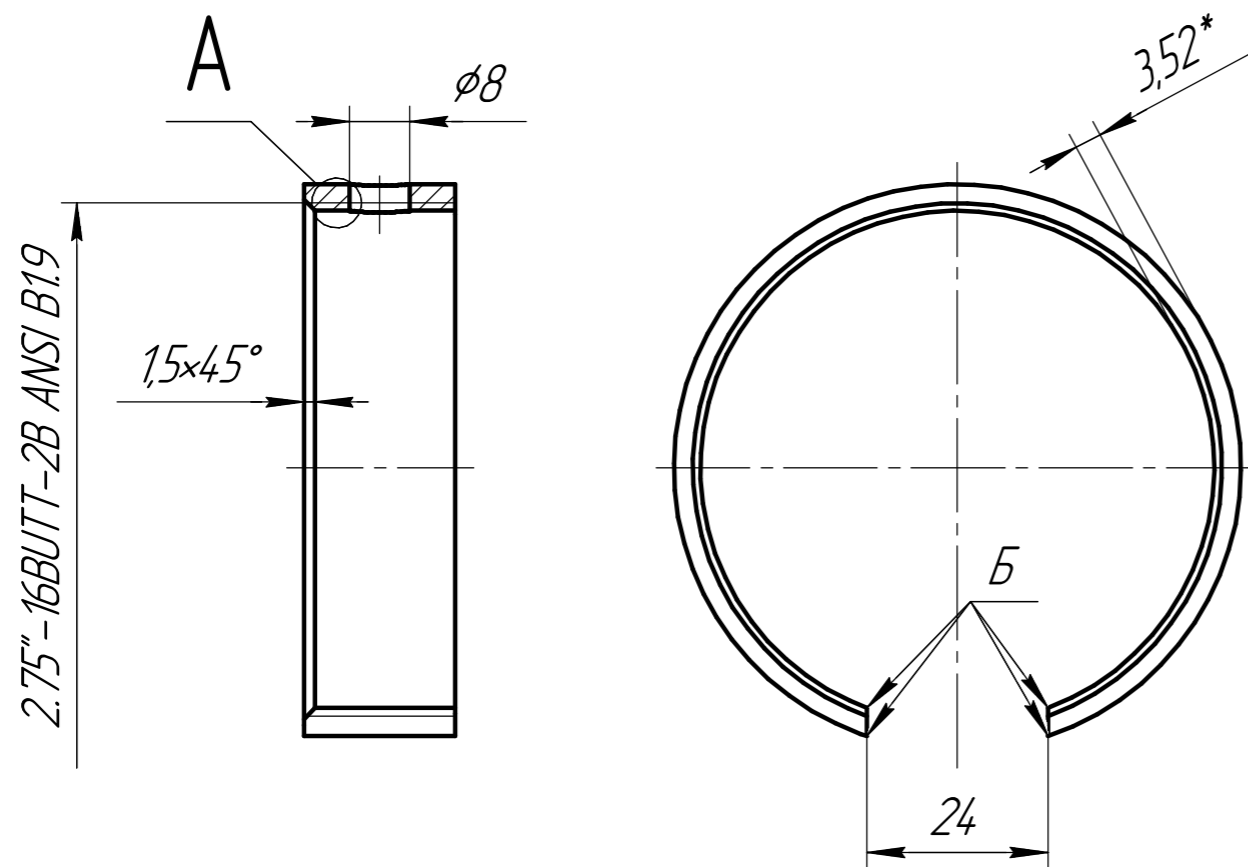

1. 40..45 HRC.
2. * Размер для справок.
3. *1 Размеры обеспеч. инстр.
4. Острые кромки Б притупить радиусом R0,5 или фаской 0,5x45°.
5. Покрытие: Хим.Окс.прм.
6. Общие допуски по ГОСТ 30893.1: H112, h112, ± $\frac{IT12}{2}$.

Перв. примен.

Справ. №

Подп. и дата

Изм. № дораб.

Взам. инв. №

Подп. и дата

Изм. № подл.

				К5.07.ПП.00.009-1				
Изм.	Лист	№ докум.	Подп.	Дата	Втулка резьбовая разрезная	Лит.	Масса	Масштаб
Разраб.		Агапитов					0,09	1:1
Проб.						Лист	Листов 1	
Т.контр.					Сталь 60С2А ГОСТ 14.959-2016	000 "К5"		
Н.контр.					Копировал			Формат А3
Утв.								