

К5.07.ПП.00.008-1

√ Rz 40

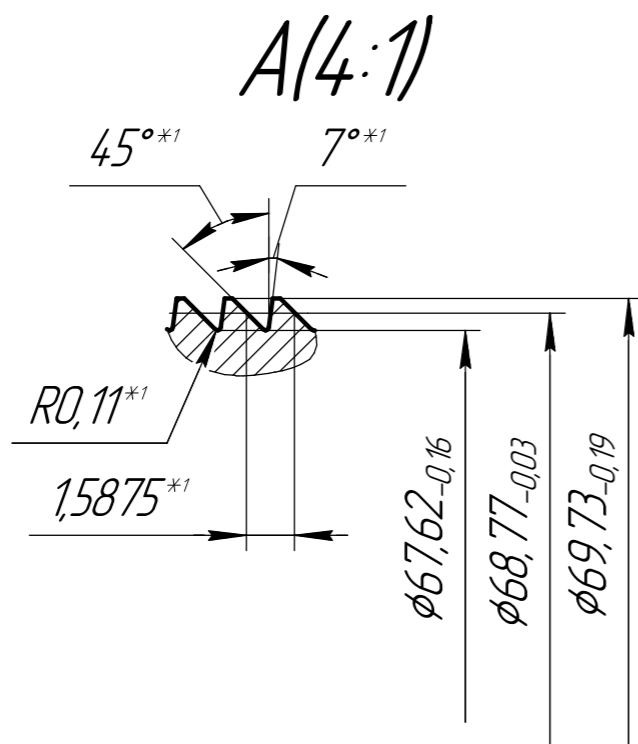
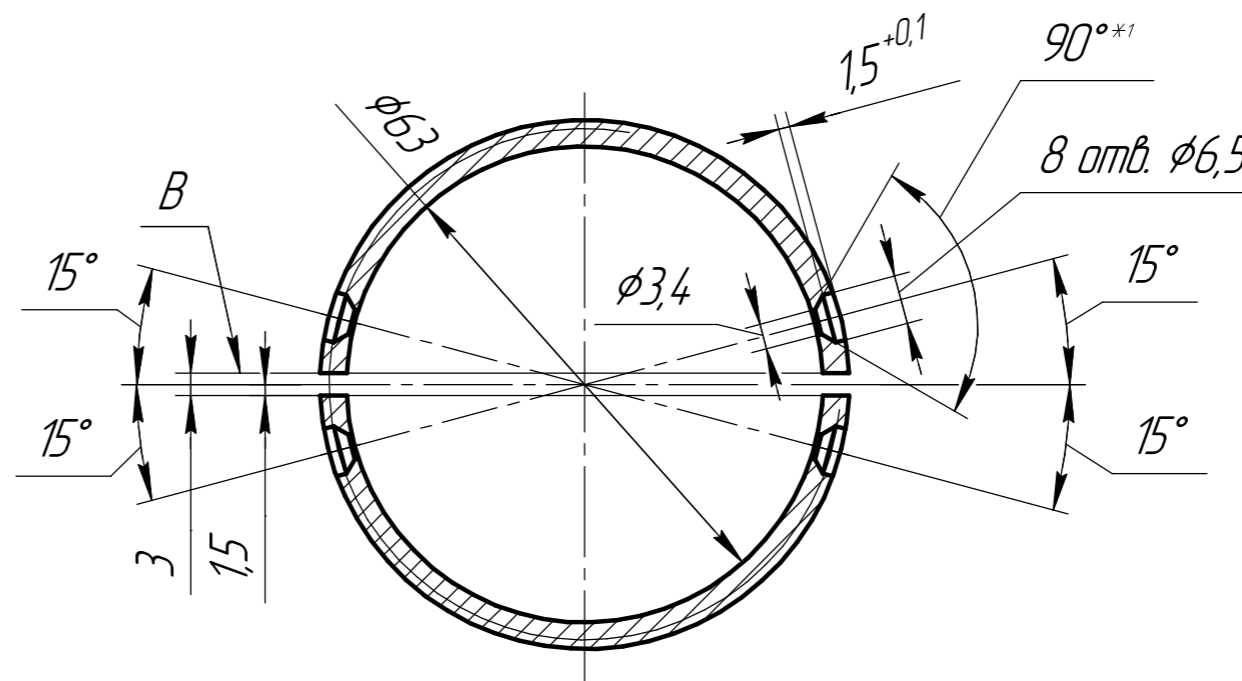
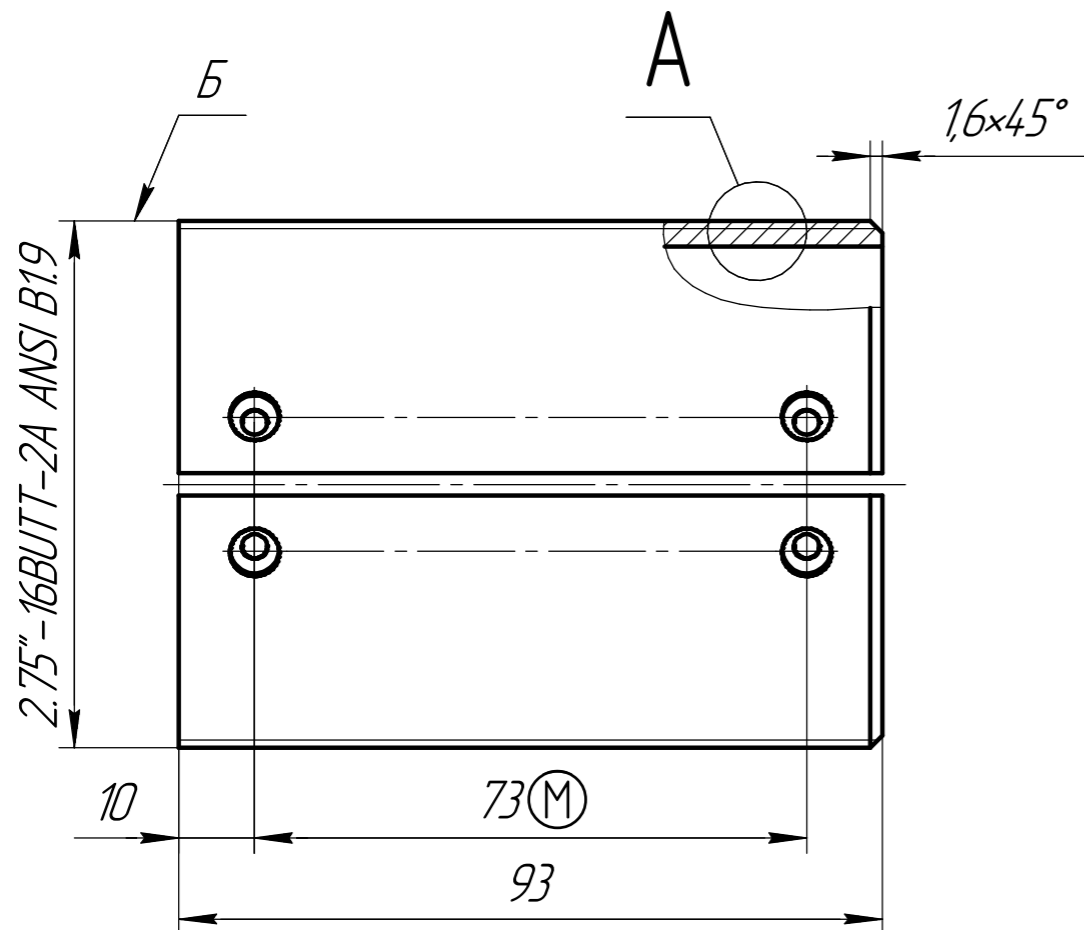

1. Материал-заменитель: сталь 38ХС ГОСТ 4543-2016.
2. 30...35 HRC.
3. * Размер для справок.
4. *1 Размеры обеспеч. инстр.
5. Резьбу Б нарезать в детали до выполнения разреза В. Острые кромки после выполнения разреза В притупить радиусом R0,5 или фаской 0,5x45°.
6. Покрытие: Хим.Окс.прм.
7. Общие допуски по ГОСТ 30893.1: H112, h112, ± $\frac{IT12}{2}$.

Перв. примен.	
Справ. №	
Подп. и дата	
Инд. № дюрл.	
Взам. инв. №	
Подп. и дата	
Инд. № подл.	

				К5.07.ПП.00.008-1					
Изм.	Лист	№ докум.	Подп.	Дата	Втулка резьбовая двоянная	Лит.	Масса	Масштаб	
Разраб.	Проб.	Т.контр.	Н.контр.	Утв.			0,5	1:1	
					Лист	Листов 1			
					Сталь 40Х ГОСТ 4543-2016		000 "К5"		