

$\sqrt{Ra\ 12,5}$

Модуль	<i>m</i>	3
Число зубьев	<i>z</i>	27
Угол наклона зубьев	$\beta$	16°16'
Направление линии зуба	-	левое
Исходный контур	-	ГОСТ 13755-2015
Коэффициент смещения	<i>x</i>	+0,2
Степень точности по ГОСТ 1643-81	-	7-Г
Длина общей нормали	<i>W</i>	32,682 <sup>-0,07</sup> <sub>-0,14</sub>
Делительный диаметр	<i>d</i>	84,378

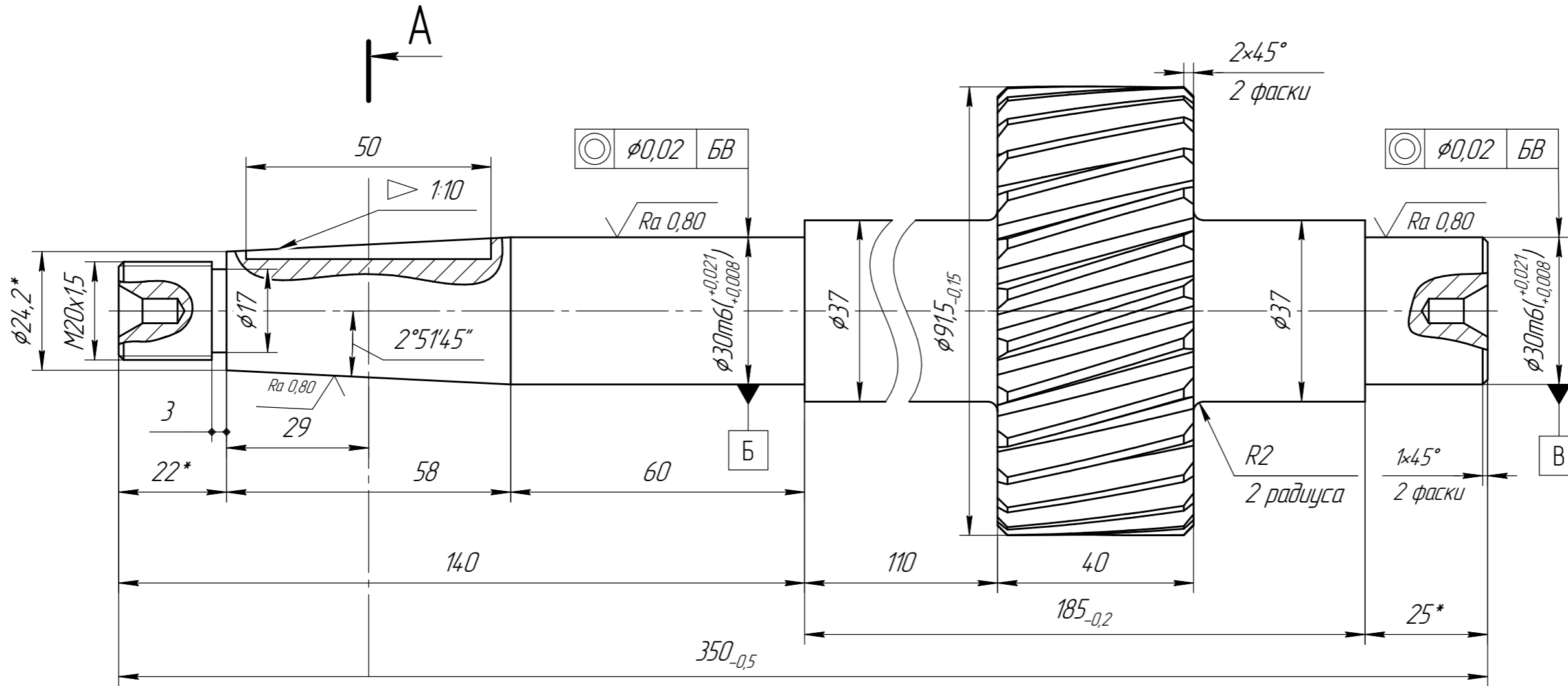

- \*Размеры для справок
- Центр. Отв. А5 ГОСТ 14034-74
- Общие допуски по ГОСТ 30893.2-тк
- Твердость поверхности зубьев 38...42 HRC
- Рабочая поверхность зубьев  $\sqrt{Ra\ 1,6}$

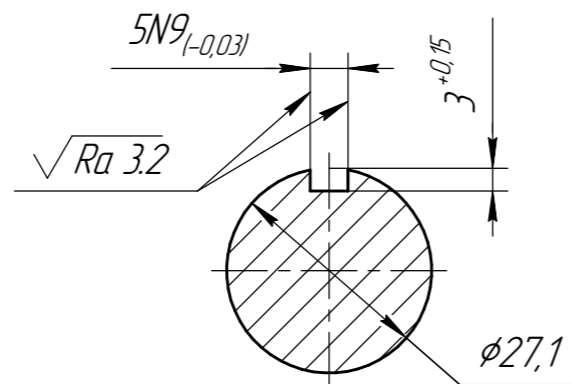

				1Ц 3У 250 (Кран 10 Q)-М			
Изм.	Лист	№ докум.	Подп.	Дата	Лит.	Масса	Масштаб
Разраб.		Маврин Е.Д.					
Проб.		Китаев Л.П.					
Т.контр.							
Н.контр.					Лист	Листов	1
Утв.					Сталь 45 ГОСТ 1050-2013		

Инд. № подл.	Подп. и дата
Взам. инв. №	Подп. и дата
Инд. № докл.	Подп. и дата