

КС.07.05.002

√ Ra 12,5 (√)

Перв. примен.

Справ. №

Подп. и дата

Инд. № дробл.

Взам. инв. №

Подп. и дата

Инд. № подл.

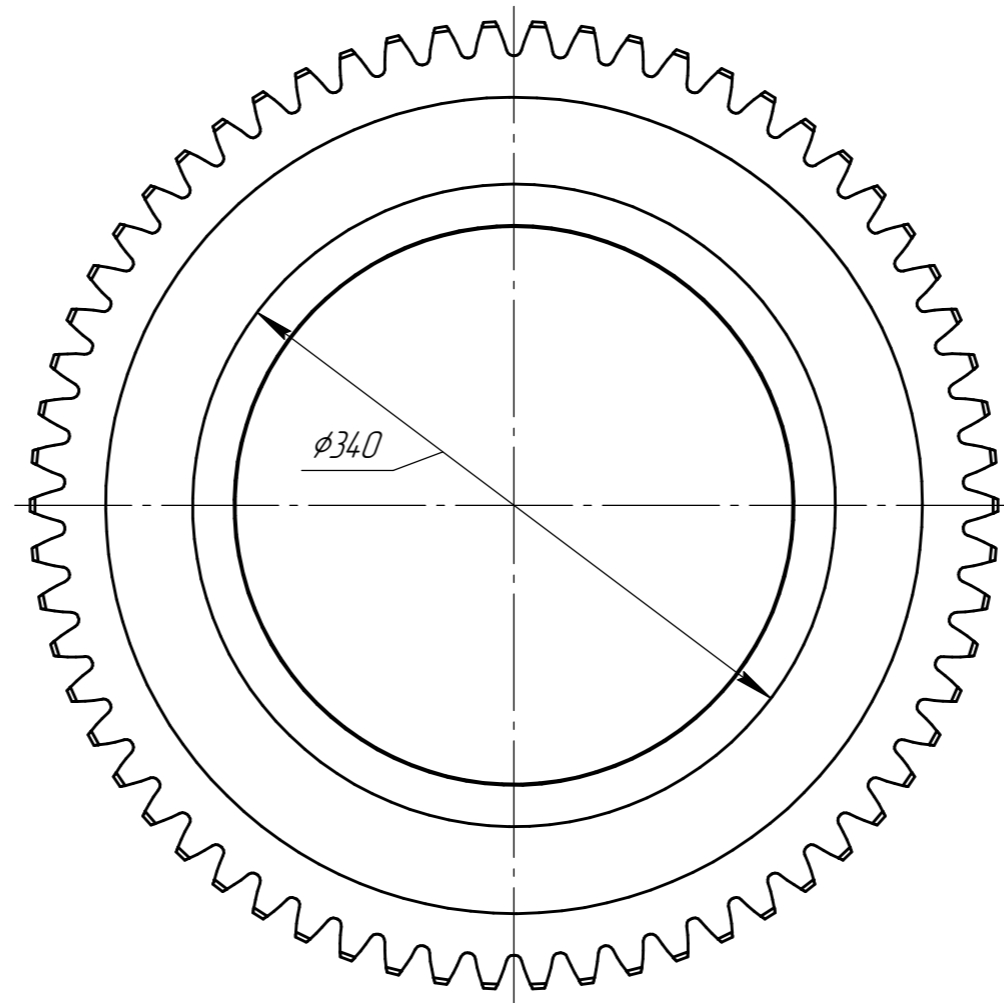
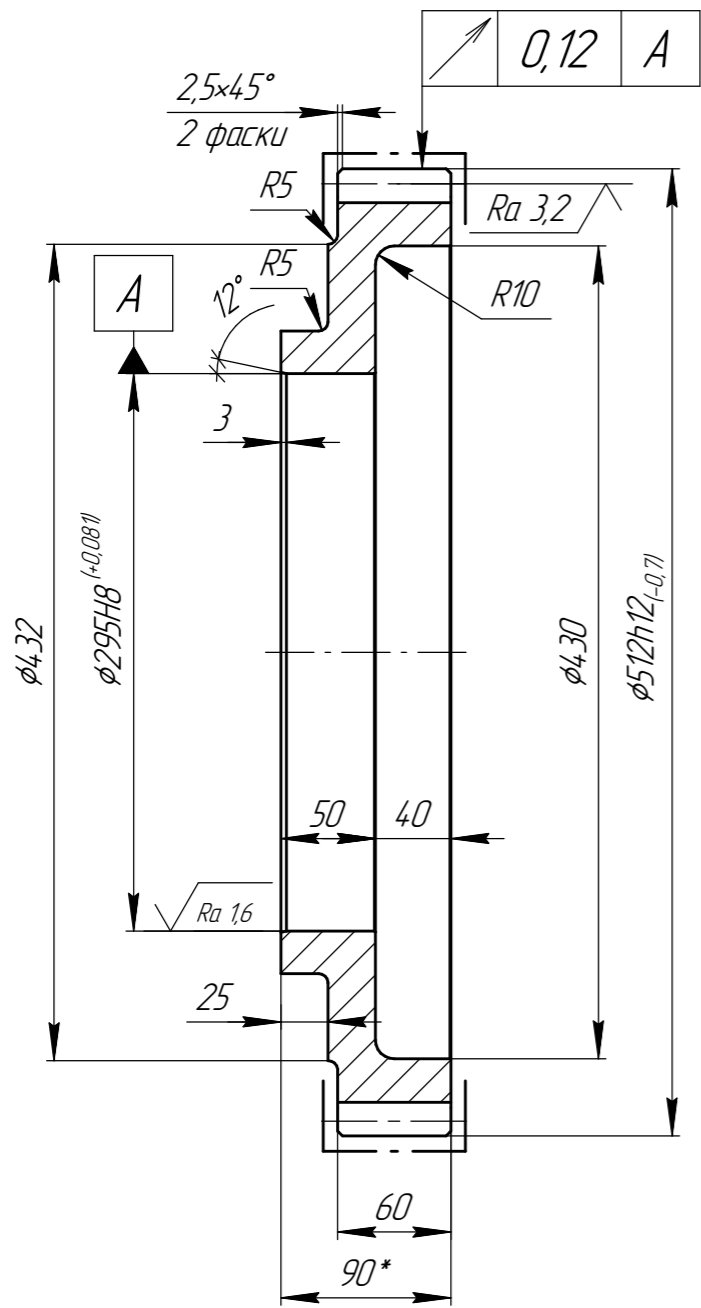

Модуль	<i>m</i>	8
Число зубьев	<i>z</i>	62
Исходный контур	-	ГОСТ 13755-2015
Коэффициент смещения	<i>x</i>	0
Степень точности по ГОСТ 1643-81	-	8-B
Межосевое расстояние	<i>a_w</i>	372±0.11
Коэффициент смещения исходного контура	<i>x</i>	0
Делительный диаметр	<i>d</i>	496
Диаметр впадин	<i>d_f</i>	476
Основной диаметр	<i>d_b</i>	466.088
Размер по роликам	<i>M</i>	516,133 ^{-0,597} _{-0,919}
Длина общей нормали	<i>W</i>	160,458 ^{-0,2} _{-0,38} Z7
Обозначение чертежа сопряженного зубчатого колеса		КС.07.08.004

- 1 Точность отливки 11-11Т ГОСТ 26645-85
- 2 Отливка 2 группы ГОСТ 977-88
- 3 *Размеры для справок
- 4 Общие допуски по ГОСТ 30893.2-тк
- 5 Зубья по рабочему профилю и впадине 34...38 HRC
- 6 Неуказанные фаски 0,5 мм

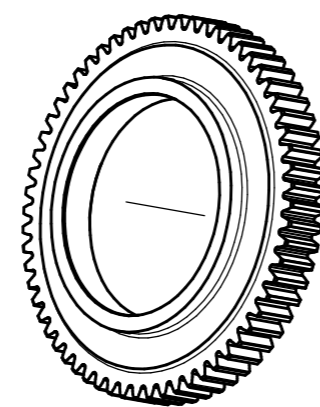

				КС.07.05.002			
Изм.	Лист	№ докум.	Подп.	Дата	Лит.	Масса	Масштаб
Разраб.						42	1:4
Проб.					Лист	Листов	1
Т.контр.					Сталь 45 ГОСТ 1050-2013		
Н.контр.							
Утв.							