

КС.07.05.000

√ Ra 12,5 (√)

Перв. примен.
Справ. №
Подп. и дата
Инв. № дробл.
Взам. инв. №
Подп. и дата
Инв. № подл.

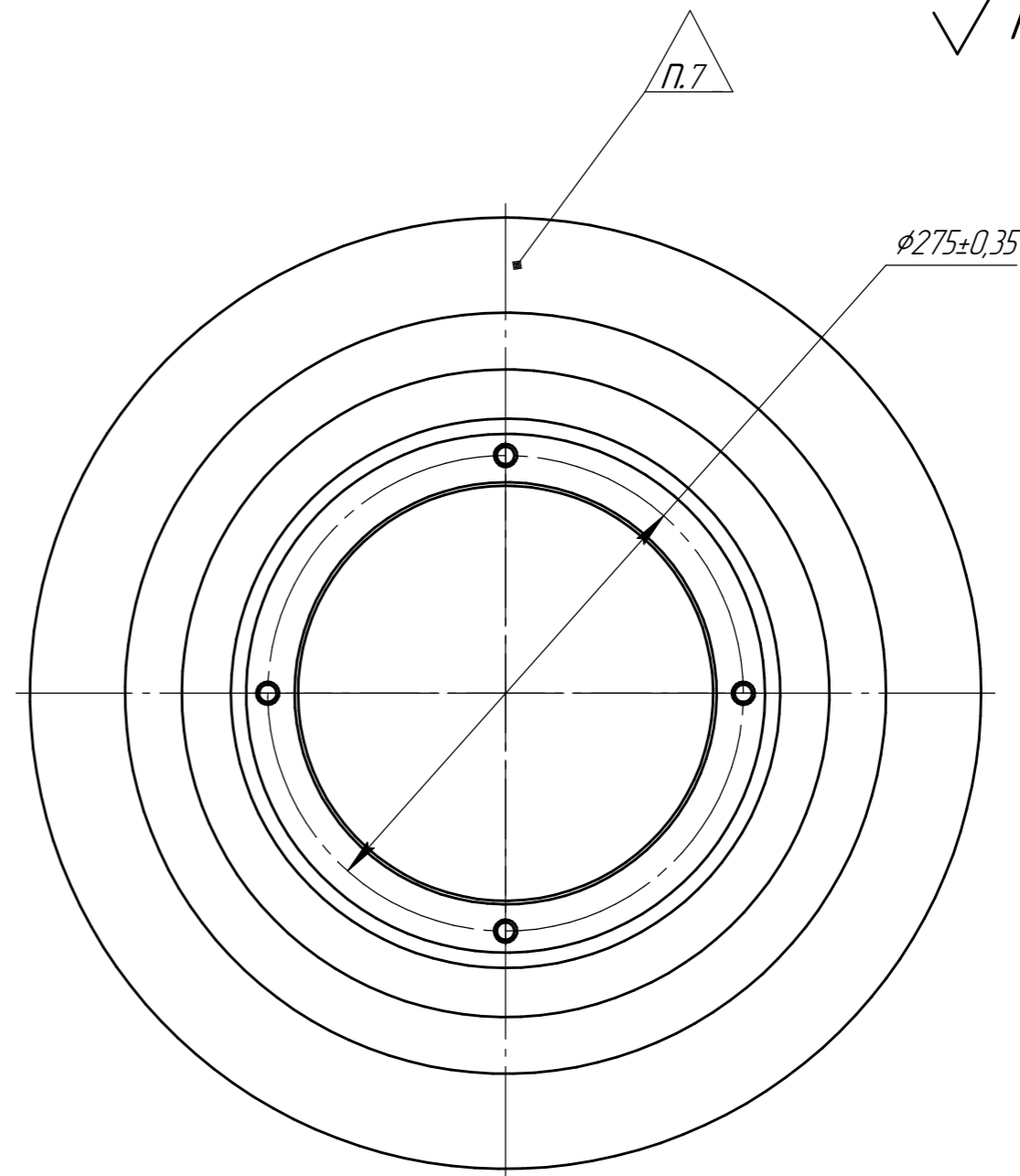
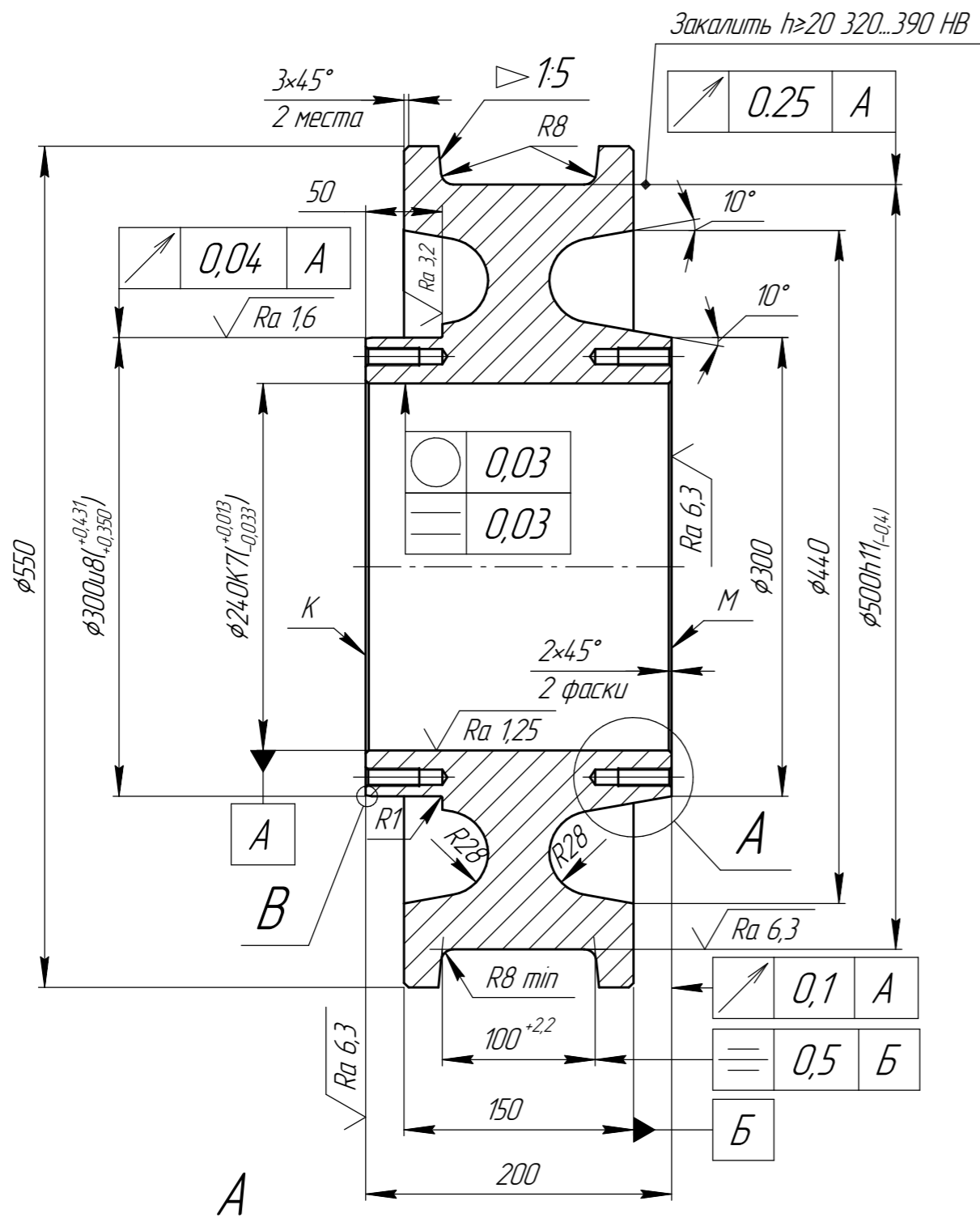

- 1 Поковка Гр. II HB 223...262 ГОСТ 8479-70
- 2 Допуски, припуски и кузнечные напуски на штамповку по ГОСТ 7505-89
- 3 Допускается изготавливать из стали марки 2 по ГОСТ 10791-81
- 4 Острые кромки притупить
- 5 Общие допуски по ГОСТ 30893.2-тк
- 6 Торцевое биение поверхностей К и М не более 0,4 мм.
- 7 Ударным способом: Клеймо ОТК- 500x100

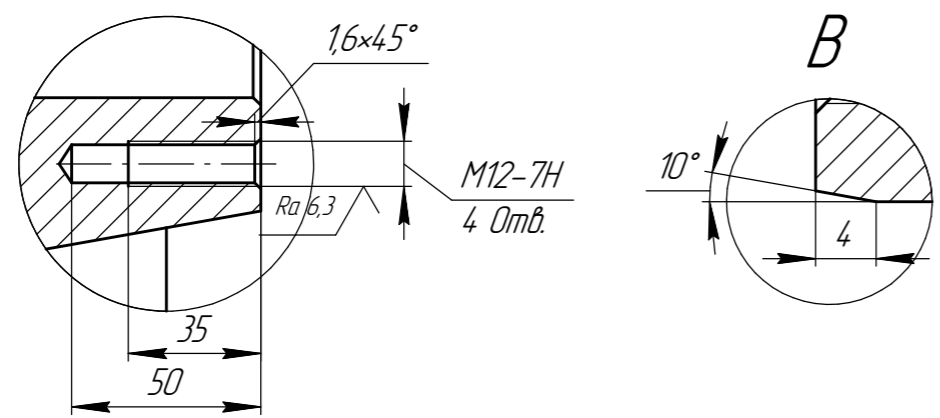

				КС.07.05.000			
Изм.	Лист	№ докум.	Подп.	Дата	Лит.	Масса	Масштаб
Разраб.						149,6	1:4
Проб.					Лист	Листов	1
Т.контр.					Сталь 65Г ГОСТ 14959-2016		
Н.контр.							
Утв.							