

ККС-0.01

$\sqrt{Ra\ 6,3}$  (✓)

Перв. примен.

Справ. №

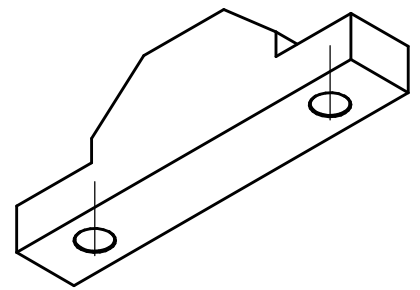
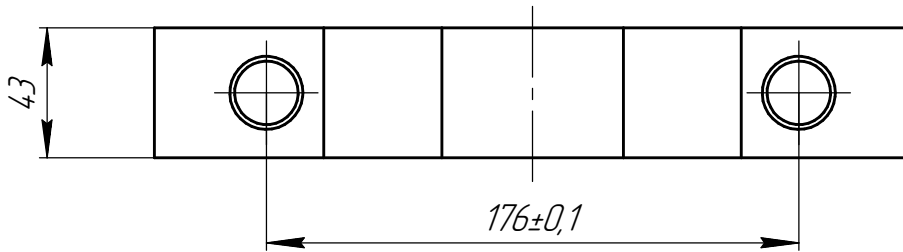
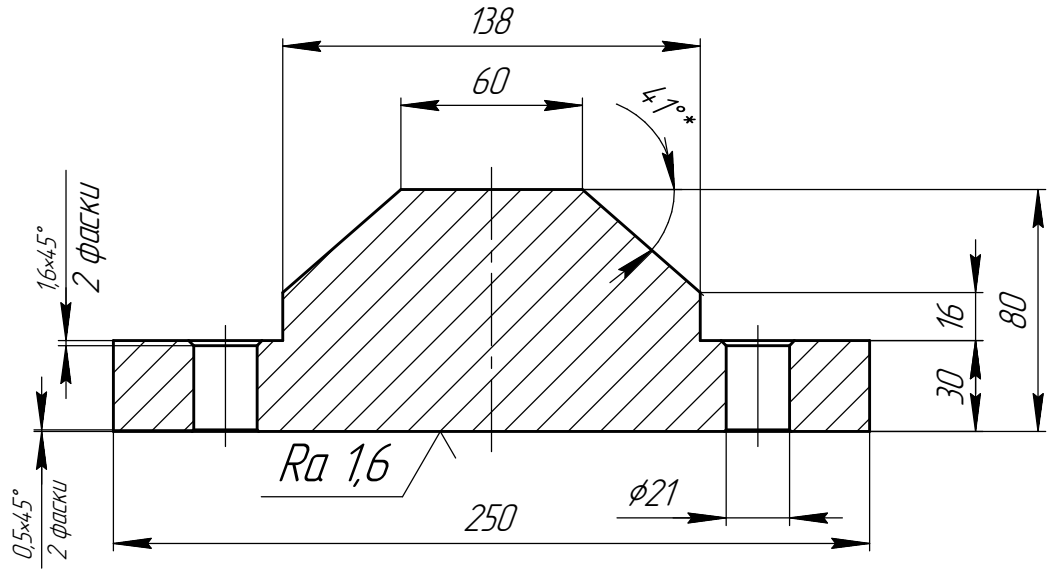

1 \*Размеры для справок  
2 Общие допуски по ГОСТ 30893.2-тк

Подп. и дата

Инд. № дробл.

Взам. инв. №

Подп. и дата

Инд. № подл.

ККС-0.01

Изм.	Лист	№ докум.	Подп.	Дата
Разраб.				
Пров.				
Т.контр.				
И.контр.				
Утв.				

Крышка

Сталь 45 ГОСТ 1050-2013

Лит.	Масса	Масштаб
	4,24	1:2,5
Лист	Листов	1