

B

B (1 : 2)

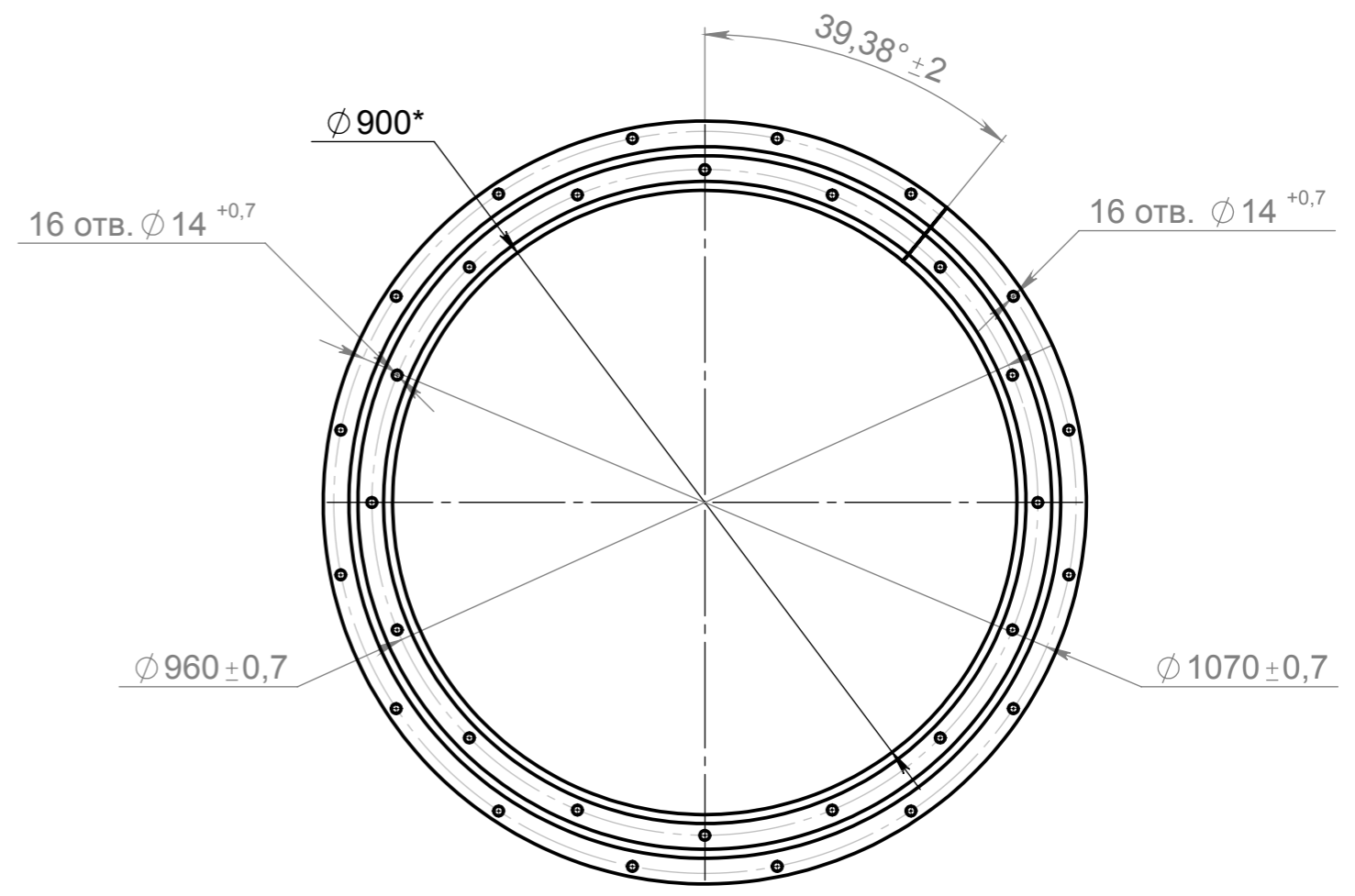
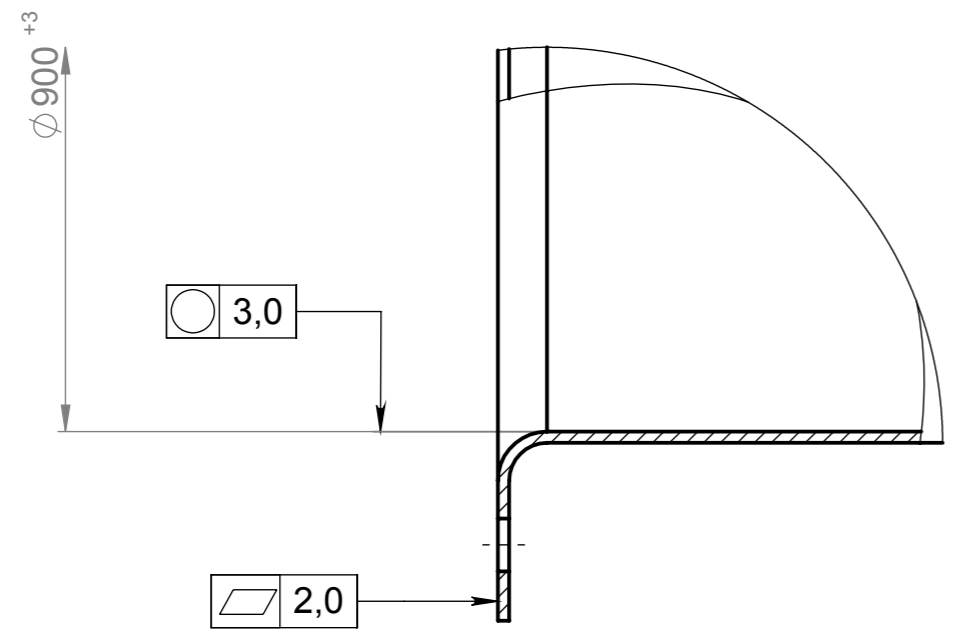

- * Размеры для справок.
- Неуказанные предельные отклонения по ГОСТ 30893.2: тК.
- Допускается снятие усиления сварного шва в местах радиусов R70 и R10.
- Допускается изготовление из частей, в месте стыковки Фланца ф1000 и обечайки внутр. ф900мм. Приварить сварным швом ГОСТ 14771-76 - У5.
- Покрытие: горячее цинкование 100...150 по ГОСТ 9.307-89
- Допускается изготовление из оцинкованного листа по ГОСТ 14918-2020 с последующим восстановлением покрытия в местах сварных швов.

Справ. №	Подп. и дата	Инв. № дубл.	Взам. инв. №	Подп. и дата	Инв. № подл.

Изм	Лист	№ докум.	Подп.	Дата	Корпус вентилятора	Лит	Масса	Масштаб
Разраб.	Пров.	Т. контр.	Н. контр.	Чтв		Лист 1	32.85	1:10
Лист Б-ПН-3 ГОСТ 19904-90						Листов 1		
Сталь Ст3 ГОСТ14637-89								