

РФ-100.00.00.003

Перв. примен.  
60010006VB

Справ. №

Подп. и дата

Изм. № дораб.

Взам. инв. №

Подп. и дата

Изм. № подл.

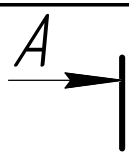

$\sqrt{Ra 12,5 (\checkmark)}$

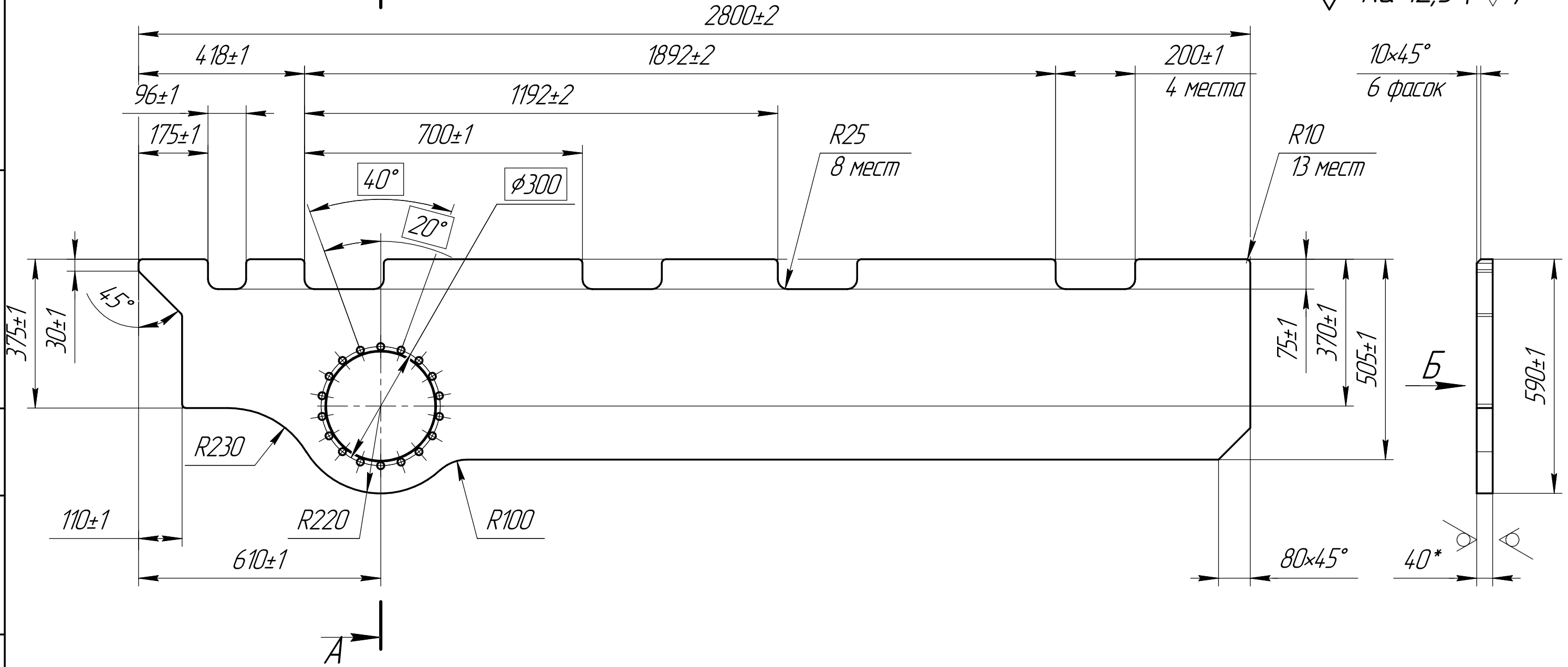

A-A(1:2) Ⓞ

$\phi 275F7^{(+0,108)}$   
 $\phi 260$  до мех.обработки\*

$\sqrt{Ra 0,05}$

$\sqrt{Ra 1,6}$

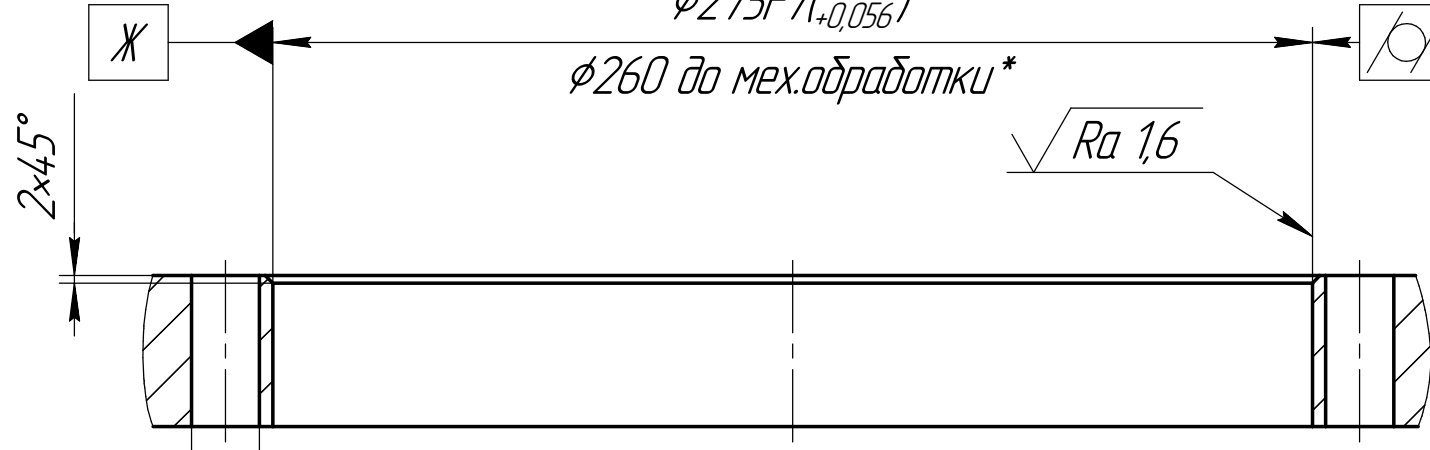

18 отв. φ18

$\phi 0,2(M)$  Ж

1. H14, h14, ± IT14/2.
2. \*Размеры для справок.
3. \*\*Размеры обеспеч. инстр.
4. Острые кромки притупить фаской 1x45°.

					РФ-100.00.00.003			
Изм.	Лист	№ докум.	Подп.	Дата	Щека правая	Лист	Масса	Масштаб
Разраб.	Бабин						382,8	1:10
Пров.					Лист 1		Листов 2	
Т.контр.					40 ГОСТ 19903			
Принял					Лист 09Г2С ГОСТ 19281			
Н.контр.					ООО "ВЛ БУРЕНИЕ"			
Утв.					Формат А3			

POF-100.00.00.003

Б

Б

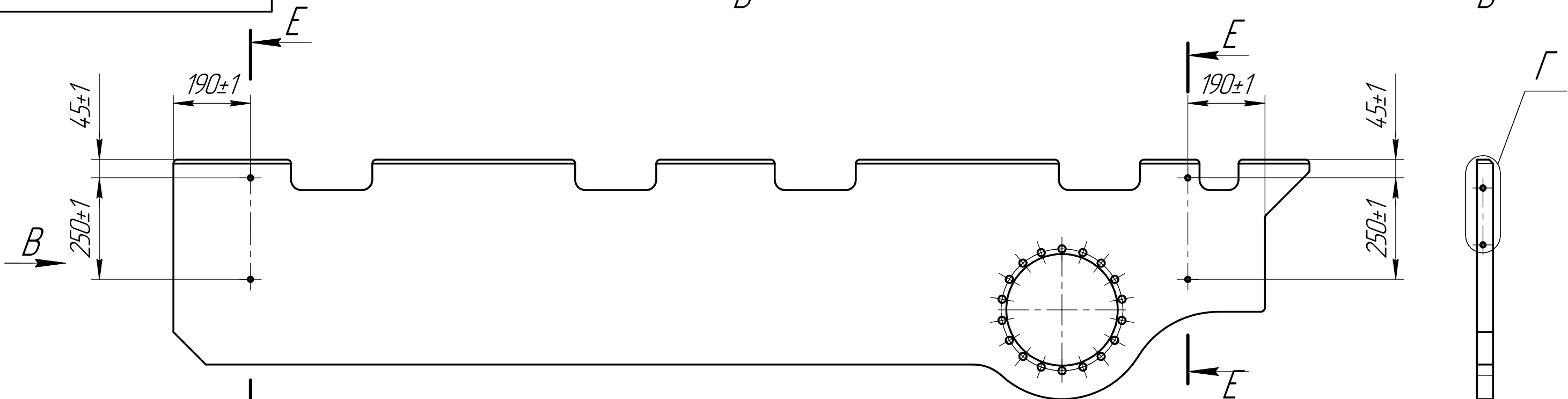

Г(1:2) Д-Д(1:2)

Е-Е(1:2)

(1:15)

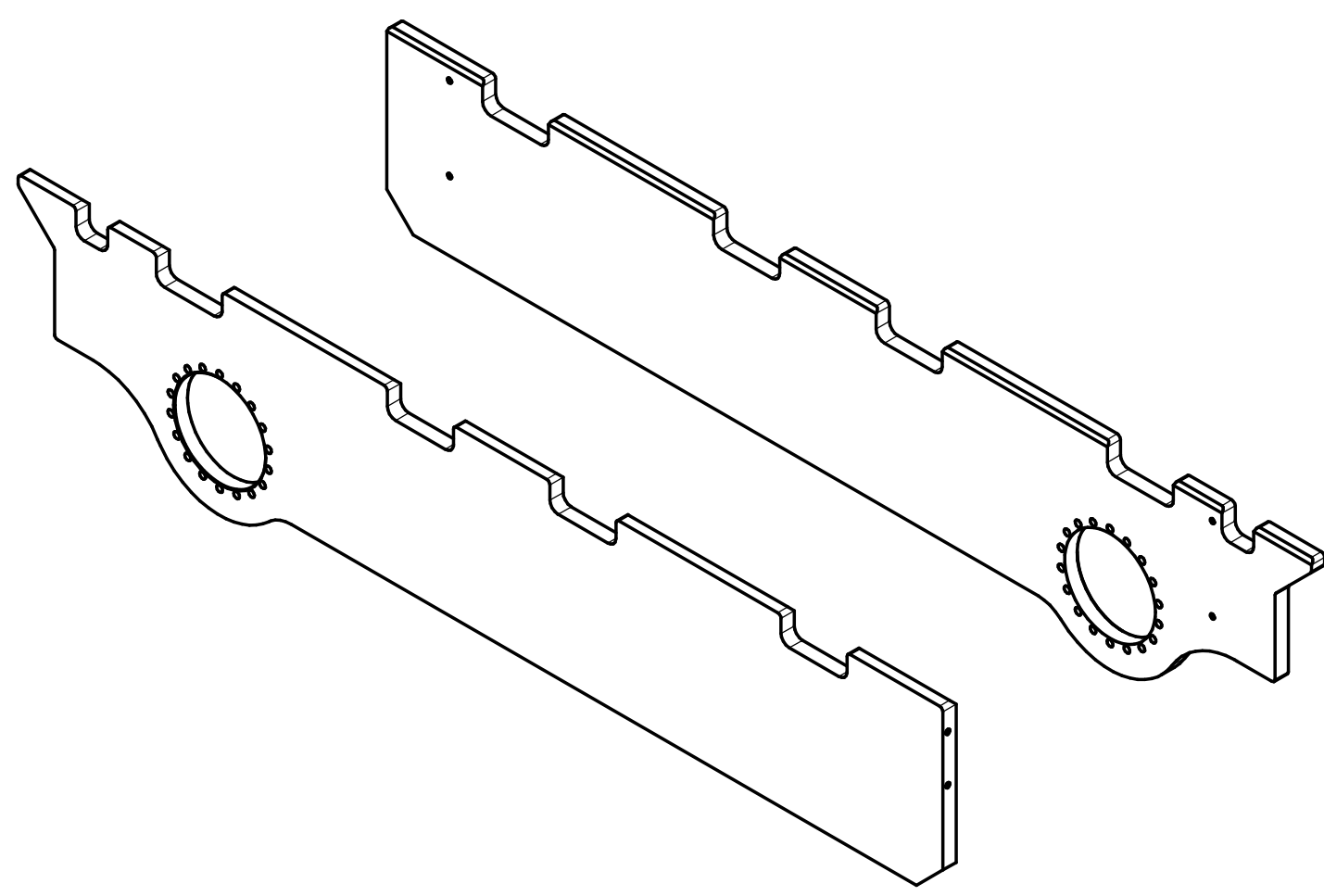
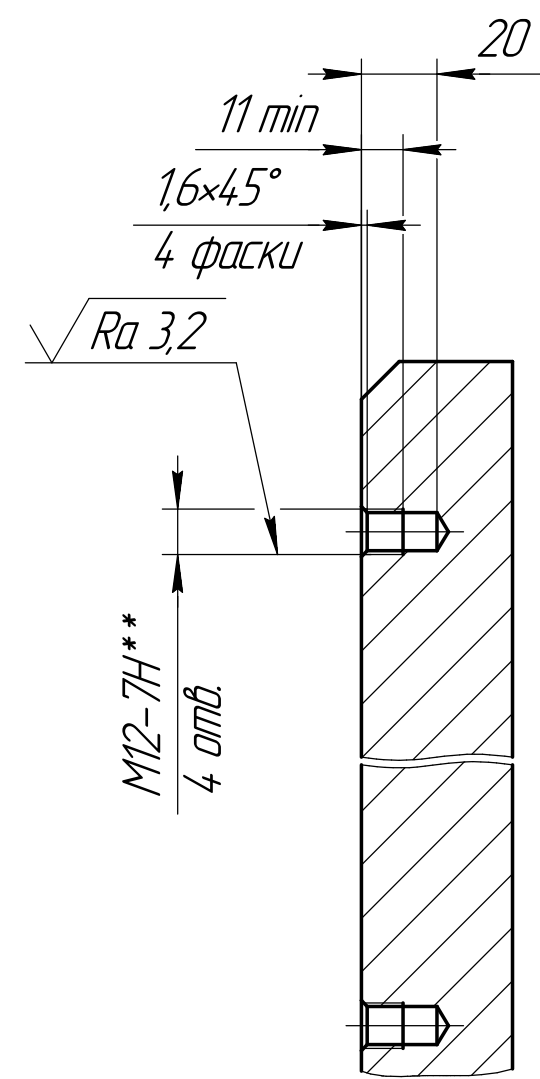
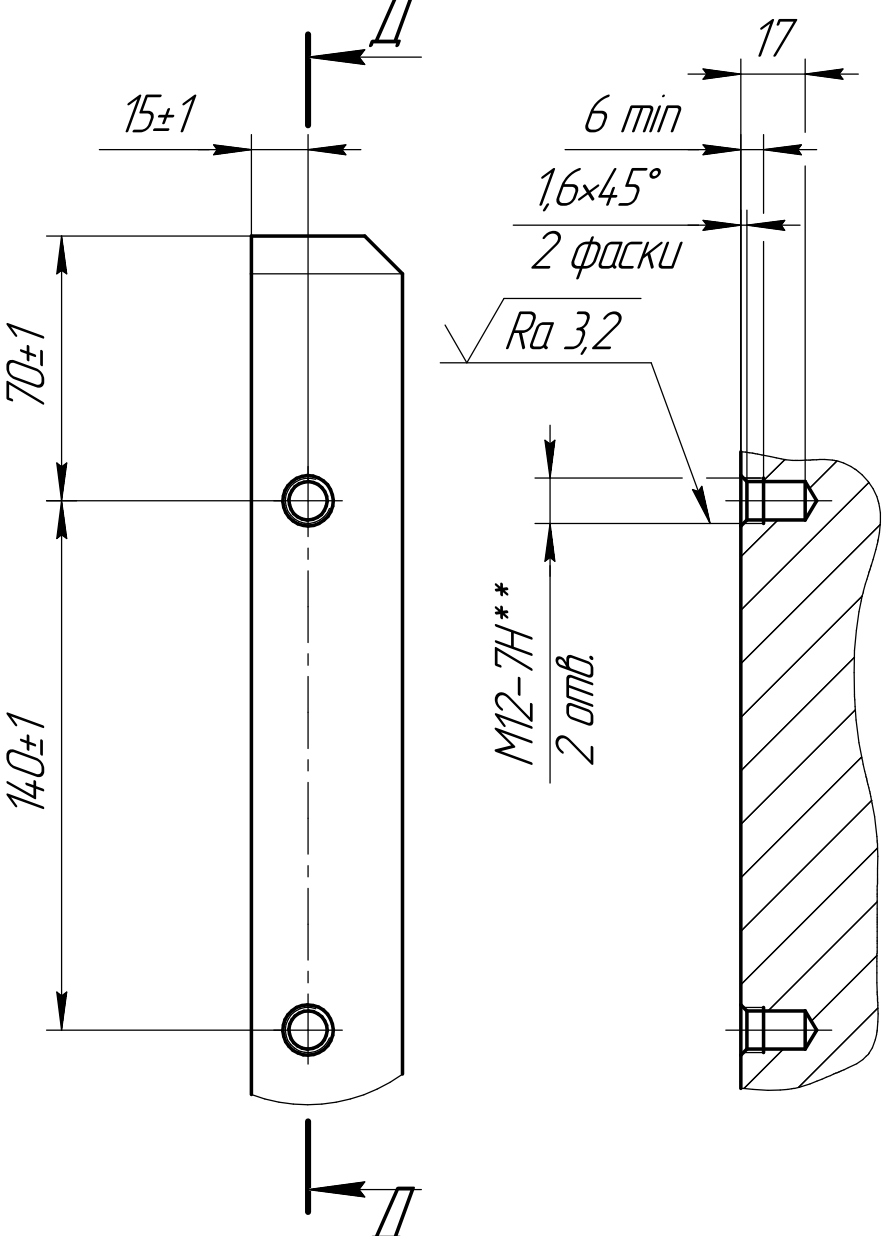

Изм. № подл.	Подп. и дата	Взам. инв. №	Инд. № дубл.	Подп. и дата

Изм.	Лист	№ докум.	Подп.	Дата

POF-100.00.00.003

Лист 2

Копировал

Формат А3