

Б (4 : 1)
Профиль резьбы 8,25-025P-0,5L-ACME-2G

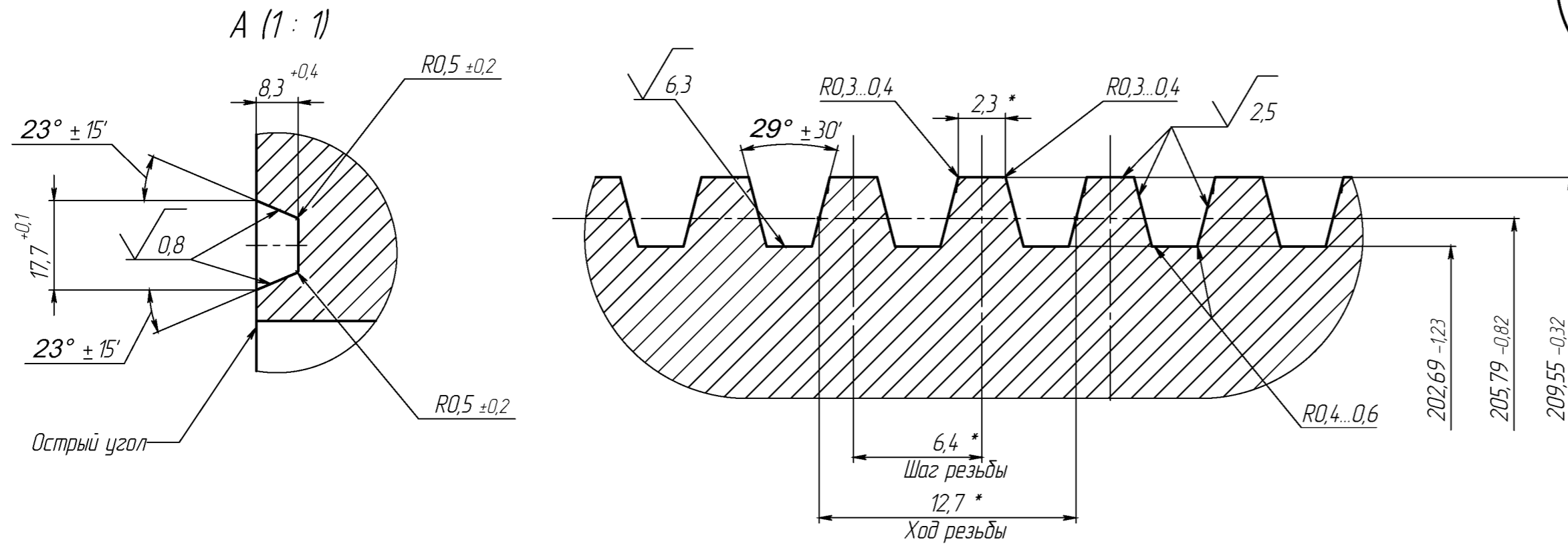

- 187, 229 HRC
- *Размеры для справок
- Покрытие: Химокс прм. или Ц6
- Испытать на прочность и герметичность пробным давлением $P_{пр} 157$ МПа и на работоспособность и герметичность рабочим давлением $P_r 105$ МПа

				H.8.25-0,25P-0,5L-Ф100x105		
Изм/лист	№ докум.	Подп.	Дата	Лист	Масса	Масштаб
Разраб	Дьяченко			1	70,44	1:2
Проб.				Лист 1		Листов 1
Т.контр.						
Н.контр.						
Созл.	Метляков					
Утв.	Каделев					
				Переходник		
				Сталь 30ХМА ГОСТ 4543-2016		
				ООО "АНМИ"		

Изм. № подл. Подпись и дата. Взам. инв. №. Инв. № докл. Подпись и дата.