

КПОП.01.003

$\sqrt{Ra6,3}$  (  $\sqrt{\quad}$  )

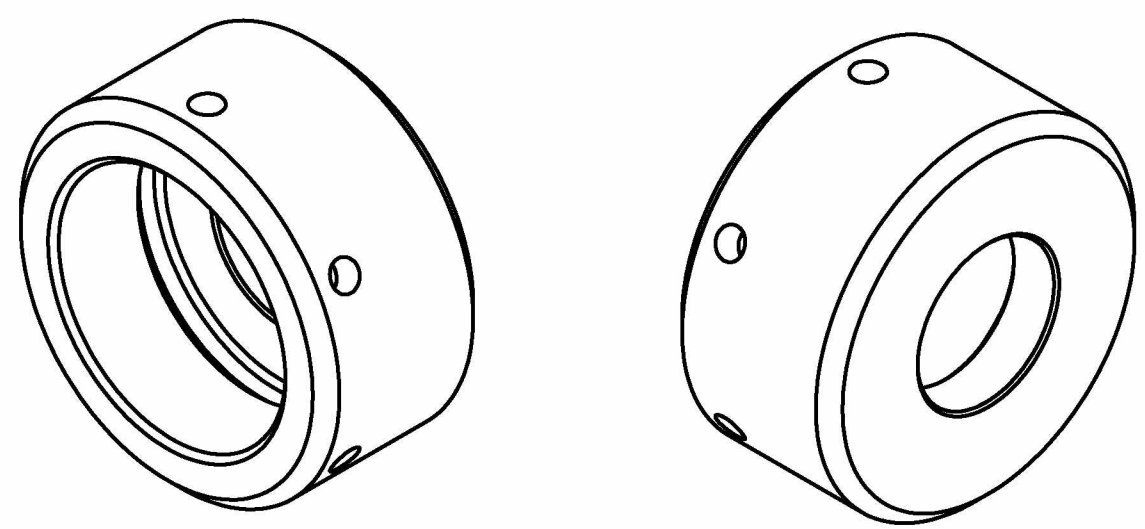
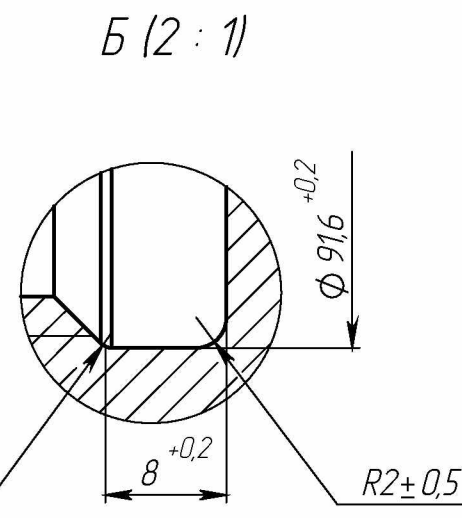
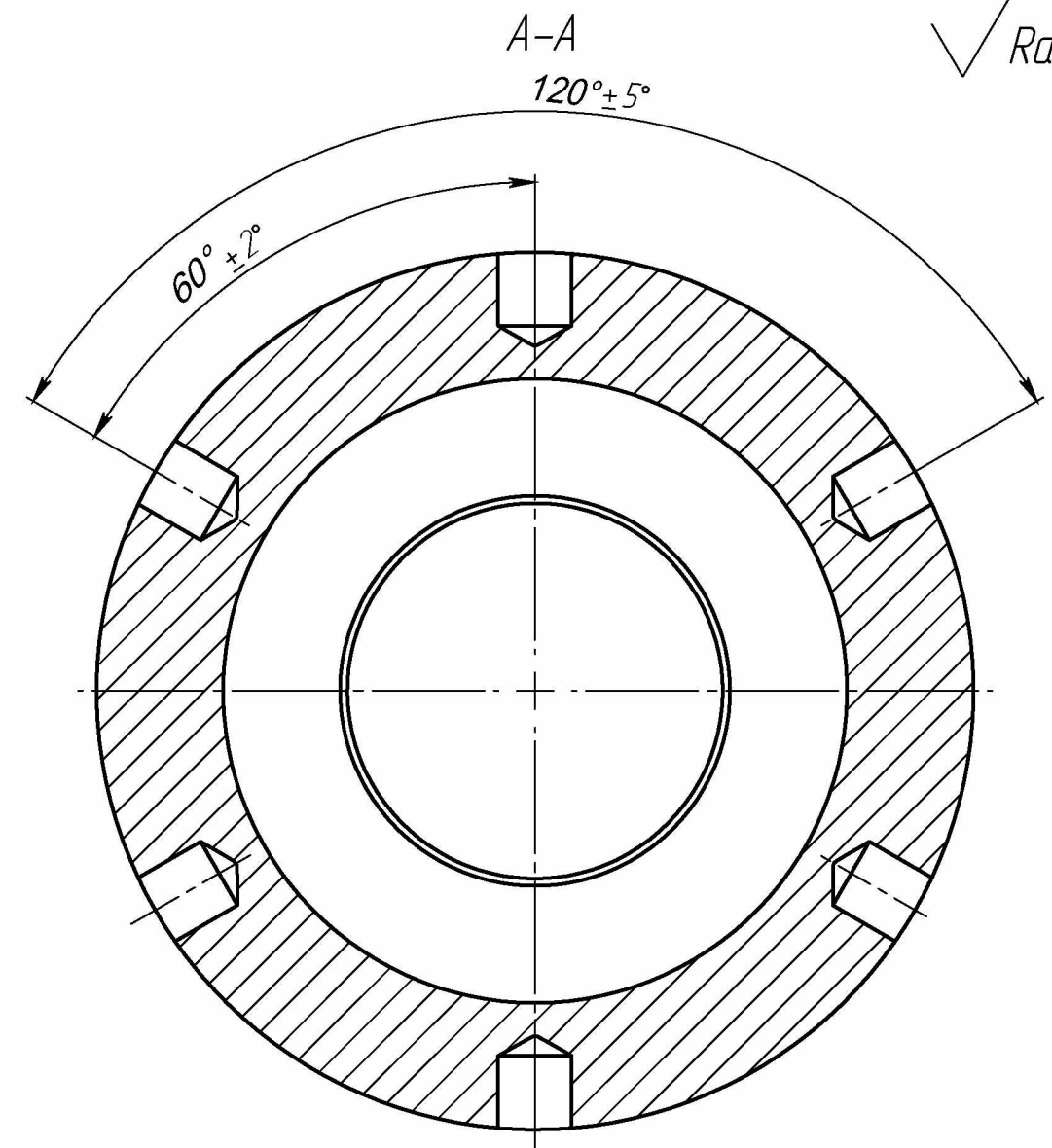
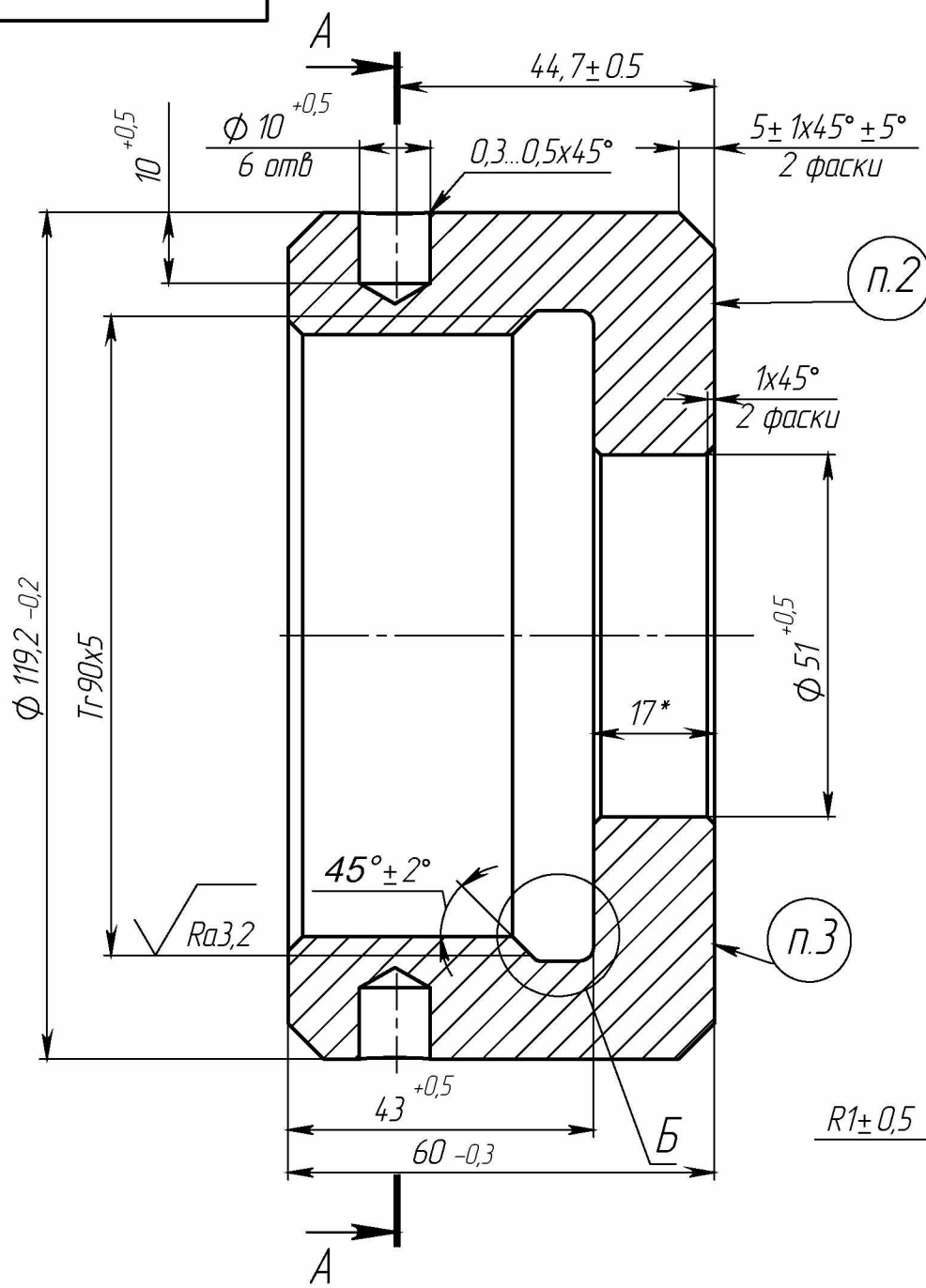

- \*Размеры для справок.
- Маркировать текст "КПОП.01.003" устройством ударно-точечной маркировки шрифтом высотой 8...10 мм, глубина маркировки 0,2...0,6 мм.
- Маркировать информацию о заводе-изготовителе устройством ударно-точечной маркировки шрифтом высотой 8...10 мм, глубина маркировки 0,2...0,6 мм. Допускается маркировать буквенно-цифровыми клеймами. Информация о заводе-изготовителе должна состоять из месяца изготовления (2 цифры), года изготовления (2 последние цифры) и цифрового кода завода-изготовителя (3 цифры). (Пример: 11.16.111). Цифровой код заводу-изготовителю присваивается разработчиком.

Инв. № подл. Подпись и дата. Взам. инв. № Инв. № дубл. Подпись и дата.

				<b>КПОП.01.003</b>			
Изм/Лист	№ док.м.	Подп.	Дата	<b>Гаўка</b>	Лит.	Масса	Масштаб
Разраб.	Метляков					2.8	1:1
Пров.	Панфилова				Лист 1	Листов 1	
Т.контр.							
Н.контр.							
Согл.	Николаев			БрАЖ9-4 ГОСТ 18175-78			
Утв.	Коделев			ООО "АНМИ"			