

100101001X

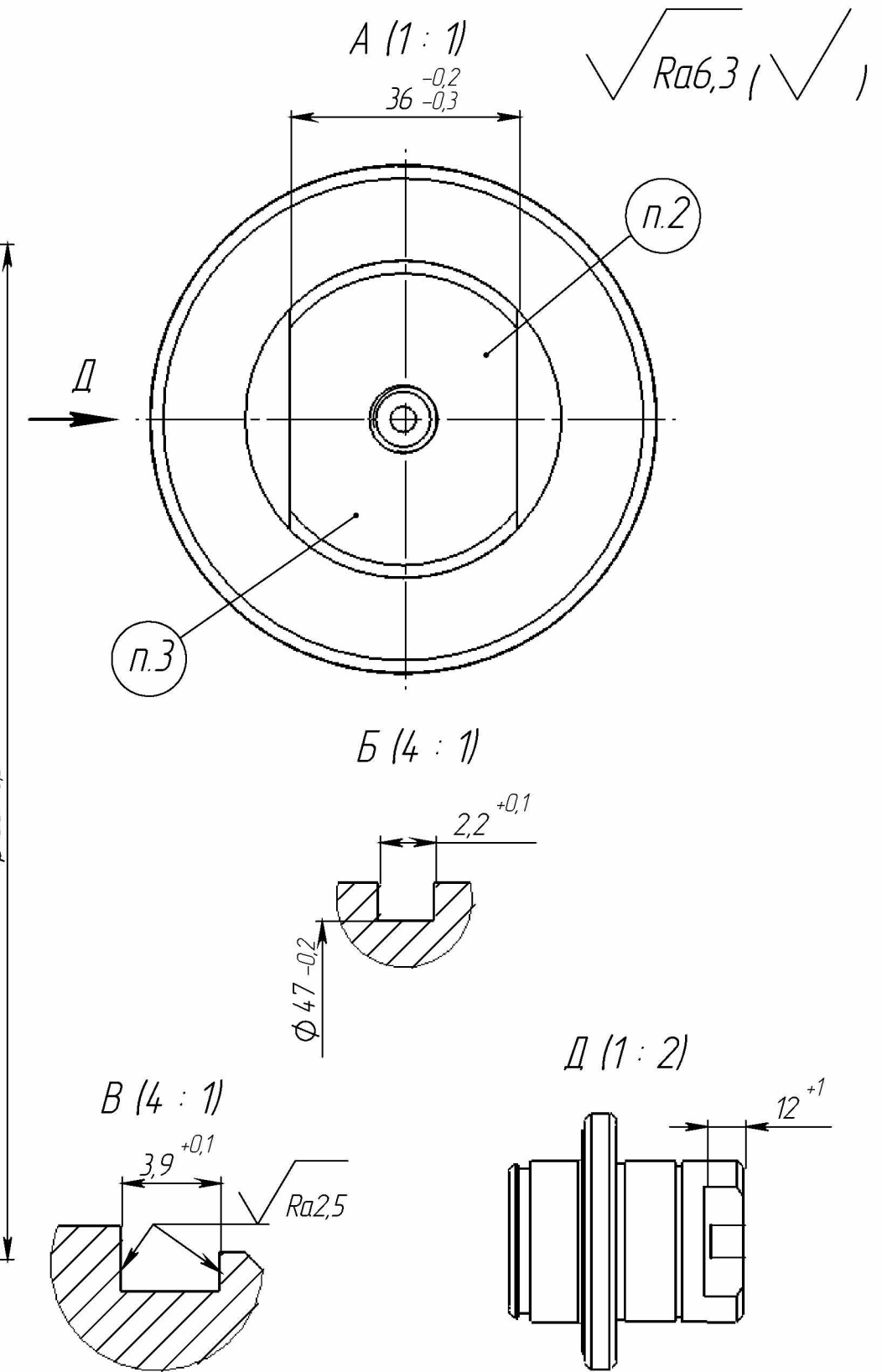
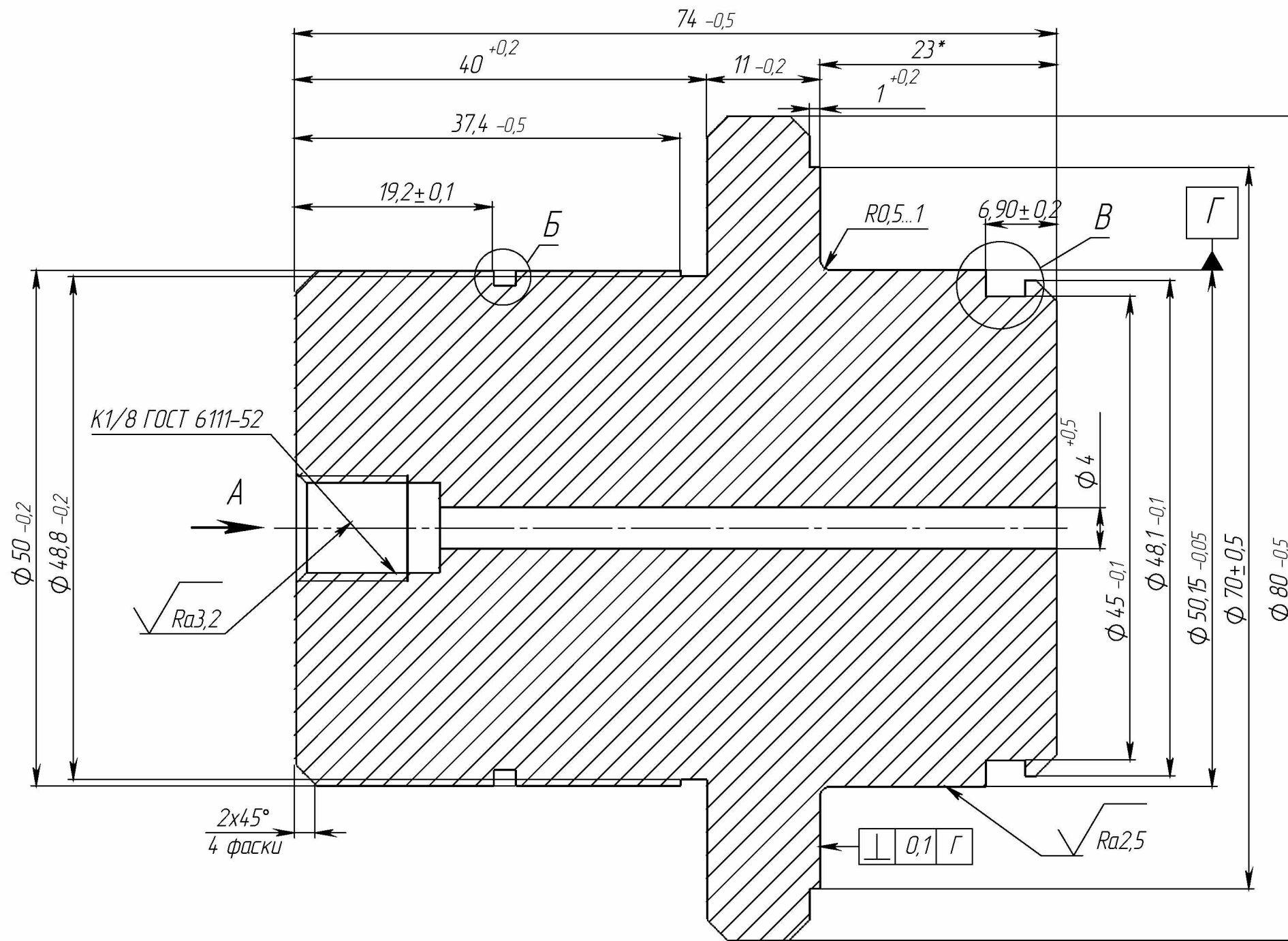

Инв. № подл. Подпись и дата
 Взам. инв. № Инв. № дробл. Подпись и дата

- *Размеры для справок.
- Маркировать текст: "КПОП.01.001" устройством ударно-точечной маркировки шрифтом высотой 8...10 мм, глубина маркировки 0,2...0,6 мм.
- Маркировать информацию о заводе-изготовителе устройством ударно-точечной маркировки шрифтом высотой 8...10 мм, глубина маркировки 0,2...0,6 мм. Допускается маркировать буквенно-цифровыми клеймами. Информация о заводе-изготовителе должна состоять из месяца изготовления (2 цифры), года изготовления (2 последние цифры) и цифрового кода завода-изготовителя (3 цифры). (Пример: 11.16.111). Цифровой код заводу-изготовителю присваивается разработчиком.
- Острые кромки притупить радиусом R0,2...0,5 или фаской 0,2...0,5x45° ± 2°.

				КПОП.01.001			
Изм/Лист	№ докум.	Подп.	Дата	Пробка	Лит.	Масса	Масштаб
Разраб.	Метляков					1.3	2:1
Пров.	Панфилова						
Т.контр.					Лист 1	Листов 1	
Н.контр.				12X18H10T ГОСТ 4543-71			ООО "АНМИ"
Согл.	Николаев						
Утв.	Кобелев						