

АЈСС1.01-6

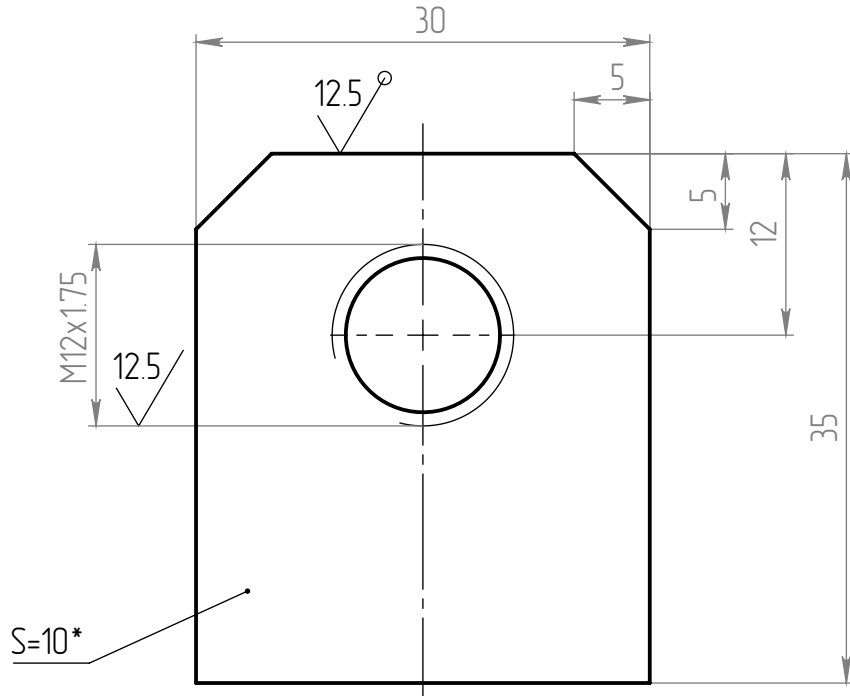

Перв. примен.

Справ. №



Подл. и дата

Инд. № дубл.

Взам. инд. №

- *Размер для справок.
- h14; H14; $\pm IT14/2$.
- Маркировать номером чертежа.

- *Dimensions for reference.
- Unspecified limits on h14; H14; $\pm IT14/2$.
- The part to mark with the drawing number.

Подл. и дата

Инд. № подл.

АЈСС1.01-6

Пластина Plate

Лист Sheet S=10
AISI 304

Лист	Масса Mass	Масштаб Scale
Лист Sheet 1	0.08	2:1
Листов Total Sheets 1		

КБ "ГРАНИТ"
DD "GRANITE"