

АЈСС1.01-5



Перв. примен.

Справ. №

Подп. и дата

Изм. № дубл.

Взам. инв. №

Подп. и дата

Изм. № подл.

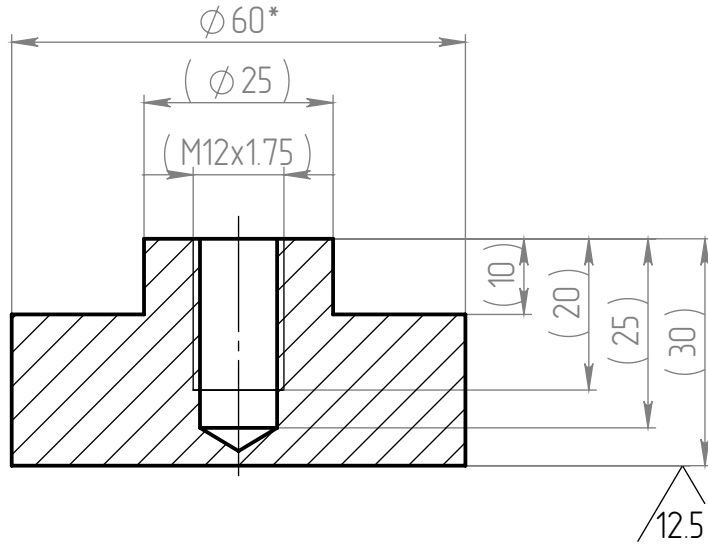

1. *Размер для справок.
 2. Обработку по размерам в скобках выполнить после сварки.
 3. h14; H14; ±IT14/2.
 4. Маркировать номером чертежа.
1. *Dimensions for reference.
 2. Dimensional treatment in parentheses is done after welding.
 3. Unspecified limits on h16; H16; ±IT16/2.
 4. The part to mark with the drawing number.

АЈСС1.01-5

Ось Axis

Круг Round bar Ø25 S=30
AISI 304

Лист	Масса Mass	Масштаб Scale
1	0.47	1:1
Листов Sheet 1		Листов Total Sheets 1

КБ "ГРАНИТ"
DD "GRANITE"