

ЭКФ-КМЗ-600-063.03.0102

√ Ra6,3 (√)

Вариант исполнения внутренней поверхности ЭКФ-КМЗ-600-103.03.0102-01

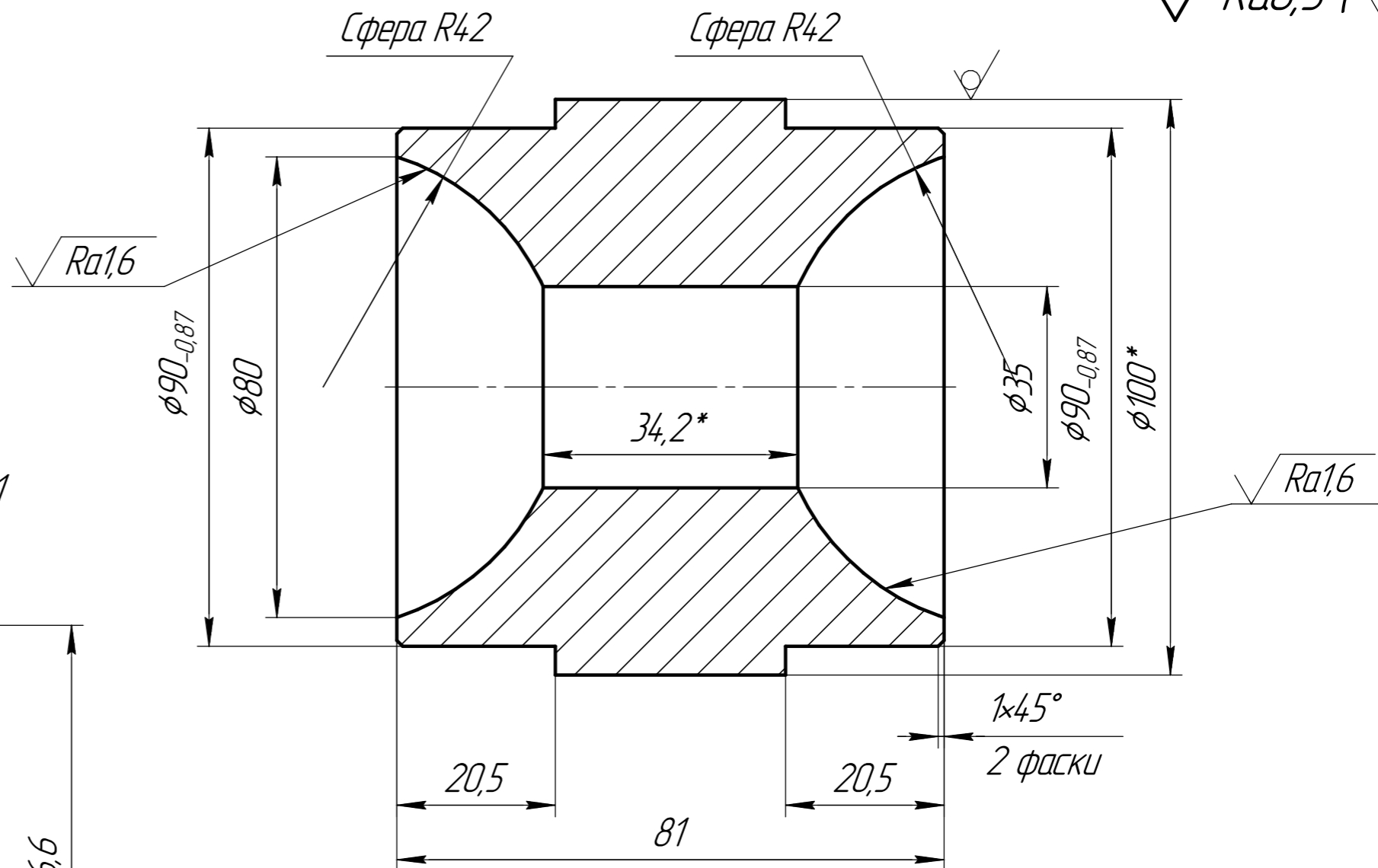
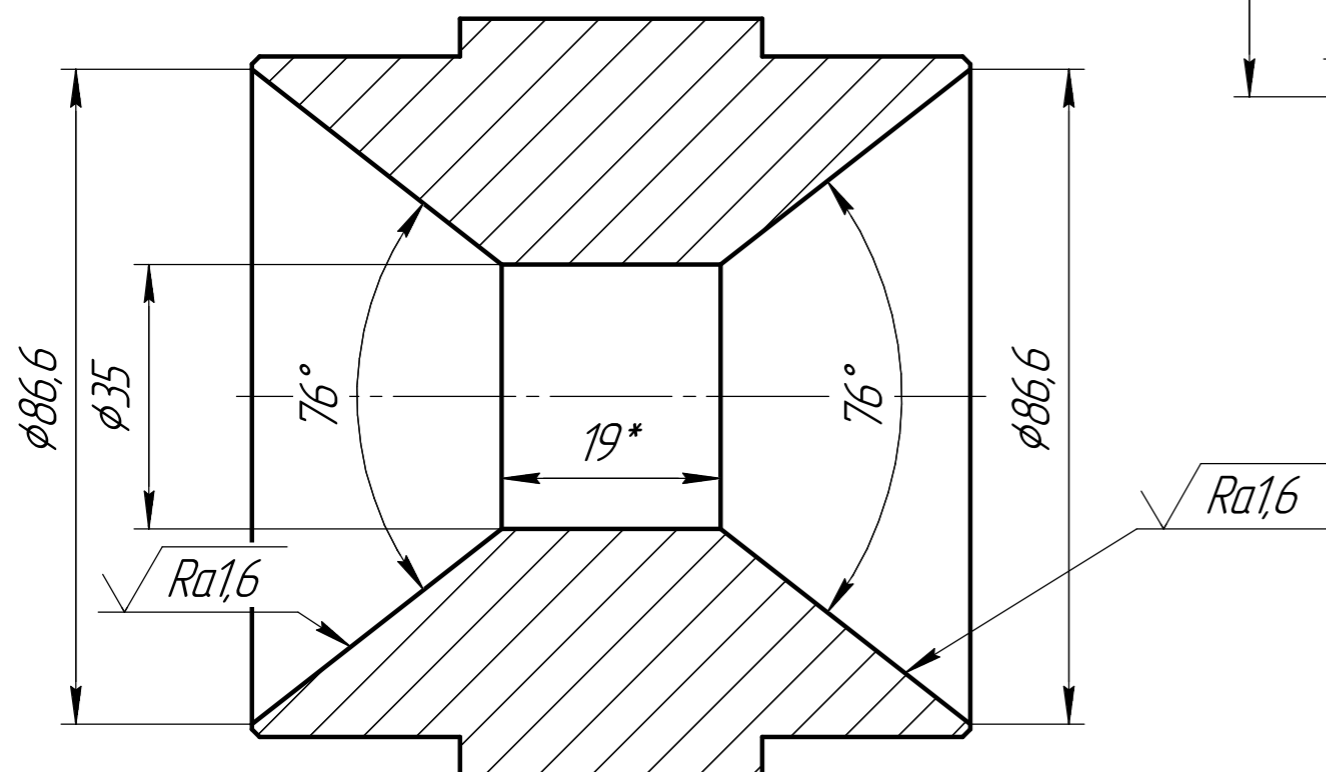

- 1 Неуказанные предельные отклонения размеров: отверстий H14, валов h14, остальные $\pm \frac{IT14}{2}$ по ГОСТ 2.307-2011.
- 2 Неуказанные допуски формы и расположения поверхностей по ГОСТ 25069-81.
- 3 *Размер для справок.

Перв. примен.

Справ. №

Подп. и дата

Изм. № дораб.

Взам. инв. №

Подп. и дата

Изм. № подл.

				ЭКФ-КМЗ-600-063.03.0102				
Изм.	Лист	№ докум.	Подп.	Дата	Втулка траверсы	Лист	Масса	Масштаб
Разраб.		Близнюк					3	1:1
Проб.						Лист	Листов	1
Т.контр.								
Н.контр.					Круг	100 ГОСТ 2590-2006		
Утв.		Ангилогов				20 ГОСТ 1050-2013		
						ООО "КМЗ"		

Копировал

Формат А3