

1. Размеры для справки.

		9		Шайба 36 65Г ГОСТ 6402-70	24	
		8		Болт М36х160.6.6 ГОСТ 7798-70	24	
		7		Гайка М36.6 ГОСТ 5915-70	24	
		6				
A4		5	3653.С.00.00.04	Прокладка	2	
A4		4	3653.С.00.0003	Пробка М16х1,5	2	
A4		3	3653.С.00.00.02	Прокладка	2	
A4		2	3653.С.00.00.01	Кольцо монтажное	1	
A3		1	3653.С.00.01.00Сб	Фланец с патрубком	2	
Форм	Зона	Позиц	Обозначение	Наименование	Кол	Примеч

					3653.С.00.00.00Сб			Турб. ц
					Соединение фланцевое для дисковых измерительных диафрагм трубопроводов Ду 700; Ру 25.			Литера
								Масса
								Масштаб
Изм	Лист	N докум	Подписи	Дата				923,7 1:5
Разраб.		Нелюбов	<i>Влад</i>	11.17г.				
Проверил		Вичкапов	<i>Вичкапов</i>					
Нач. цеха								
Нач. ПТО								
Н. контр.								Лист
Утвердил								Листов 1

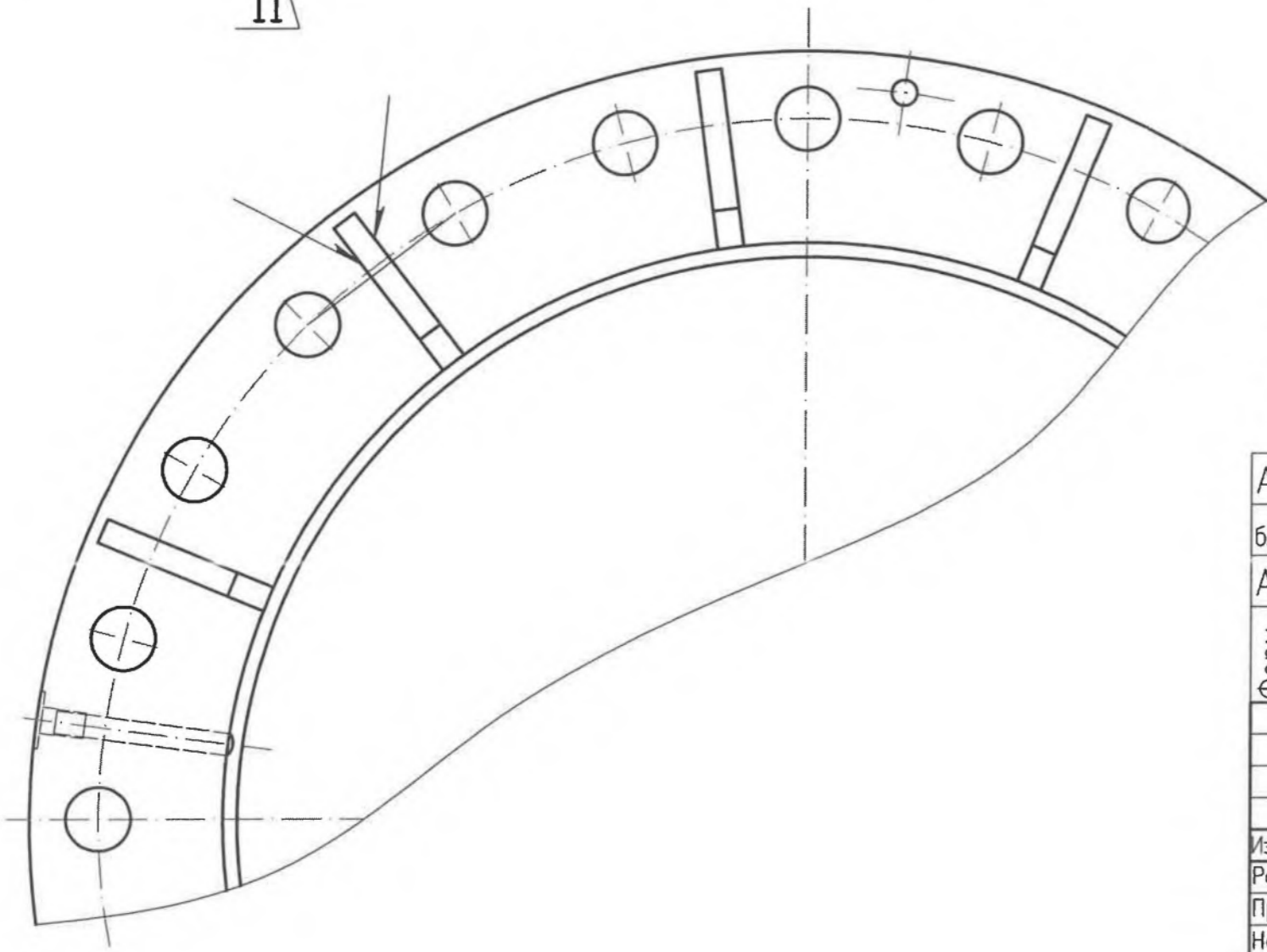
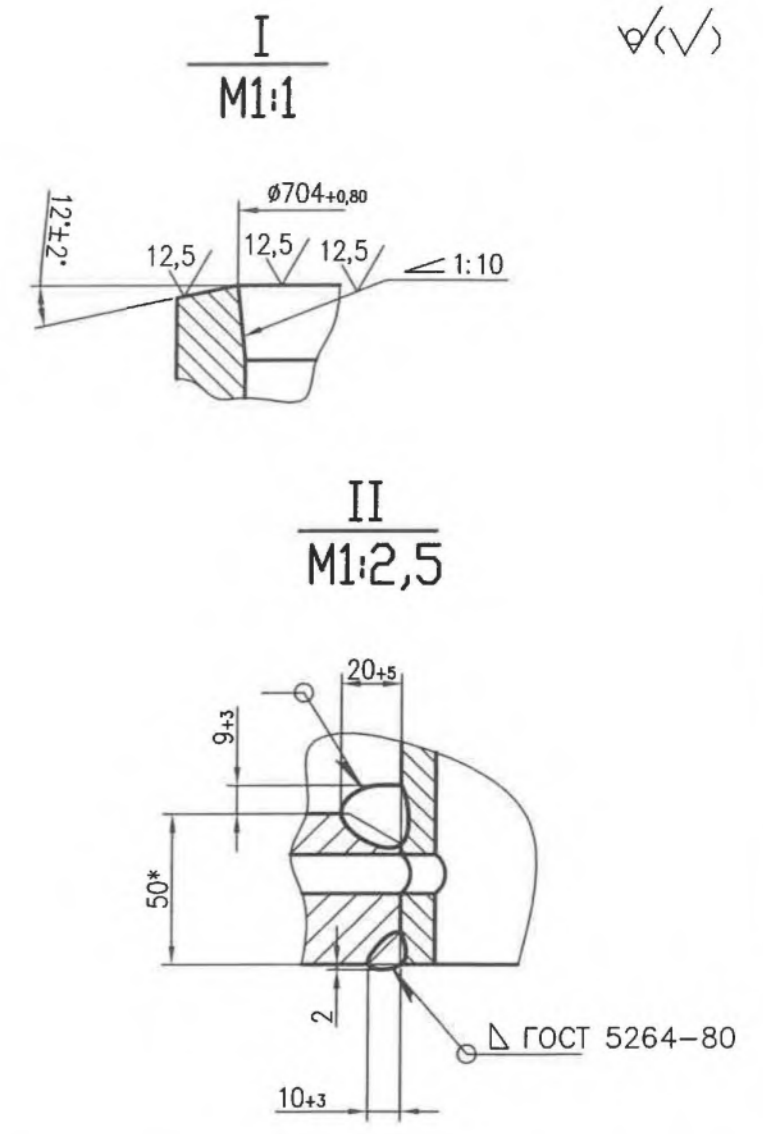
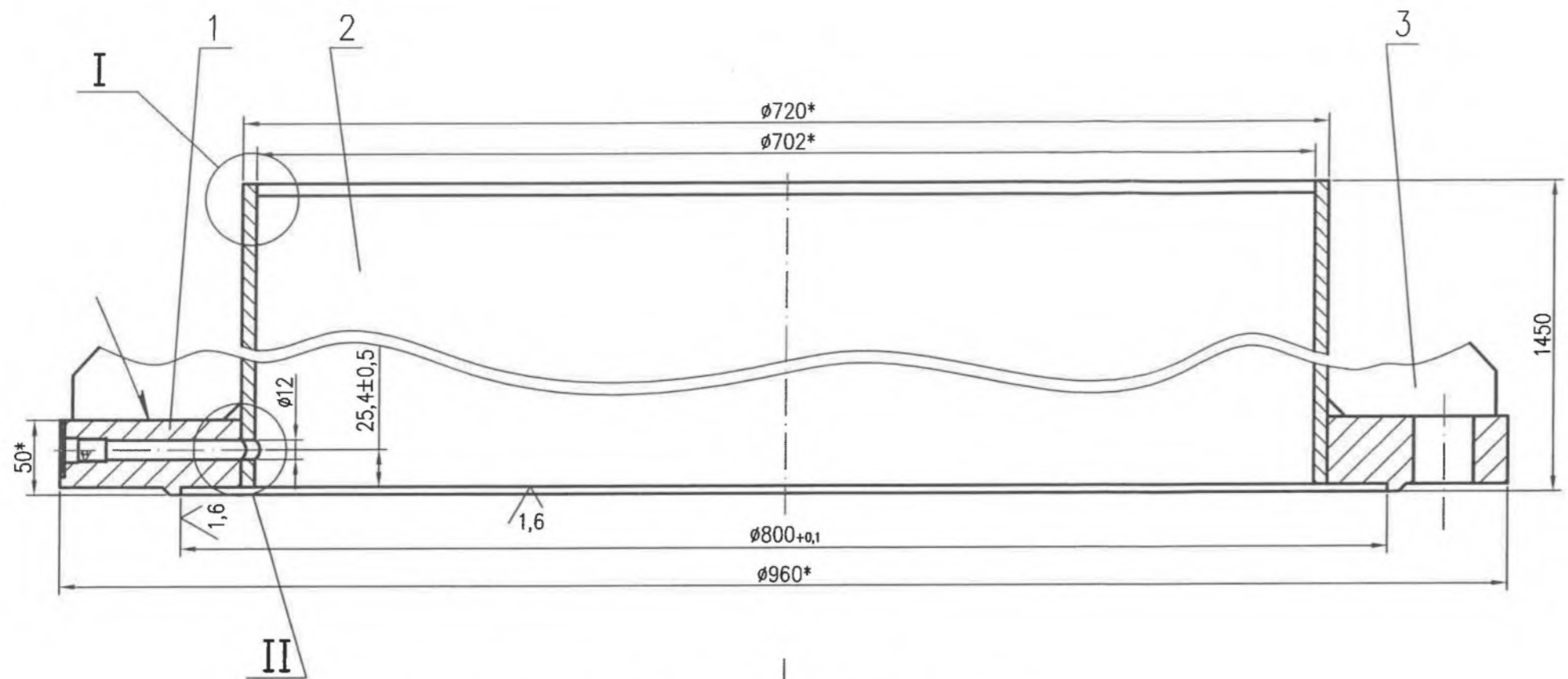

1. Неуказ. пред. откл. размеров : отв. – по H14, валов – по h14, ост. по  $\pm IT14/2$ .
2. Выносной элемент II показан для приварки патрубка к фланцу.
- 3.\* Размеры для справки.

A4	3	3653. C.00.01.03	Ребро	12			
б.ч	2	3653. C.00.01.02	Патрубок <i>ГОСТ 10204-91</i> <i>ГОСТ 20295-85</i>	1	291,3 кг		
A3	1	3653. C.00.01.01	Фланец	1			
Форм	Зона	Позиц	Обозначение	Наименование	Колл	Примеч	
				<b>3653. C.00.01.00 СБ</b> Турб. и			
Изм	Лист	N докум	Подписи	Дата	Литера	Масса	Масштаб
Разраб.	Нелюбов		<i>[Signature]</i>	11.17г.		413,4	1:4
Проверил	Вичкапов		<i>[Signature]</i>				
Нач. цеха					Лист	Листов 1	
Нач. ПТО					Фланец с патрубком Сборочный чертеж		
Н. контр.							
Утвердил							

Rz 80  $\sqrt{\text{V}}$

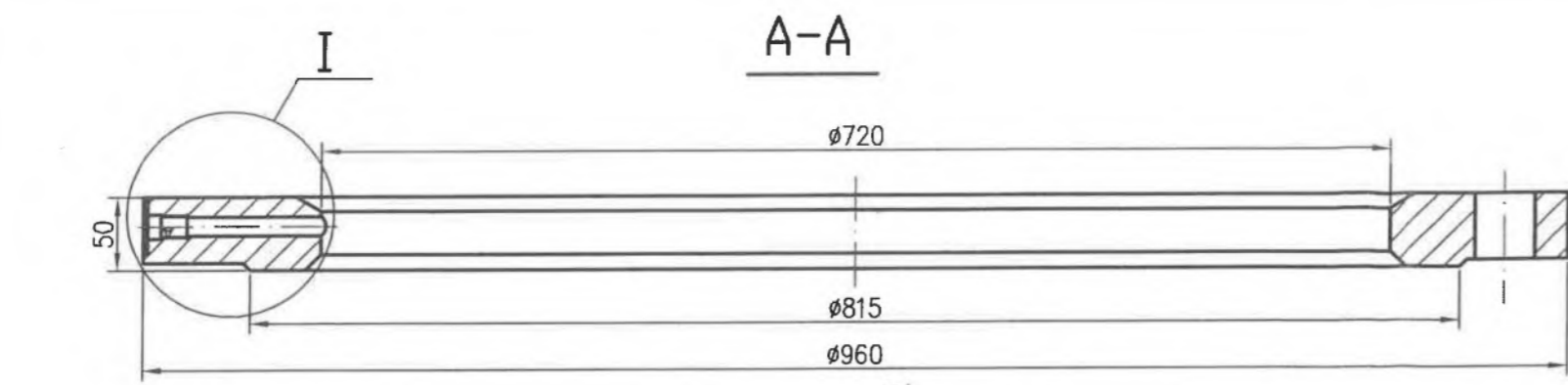

I  
M1:1

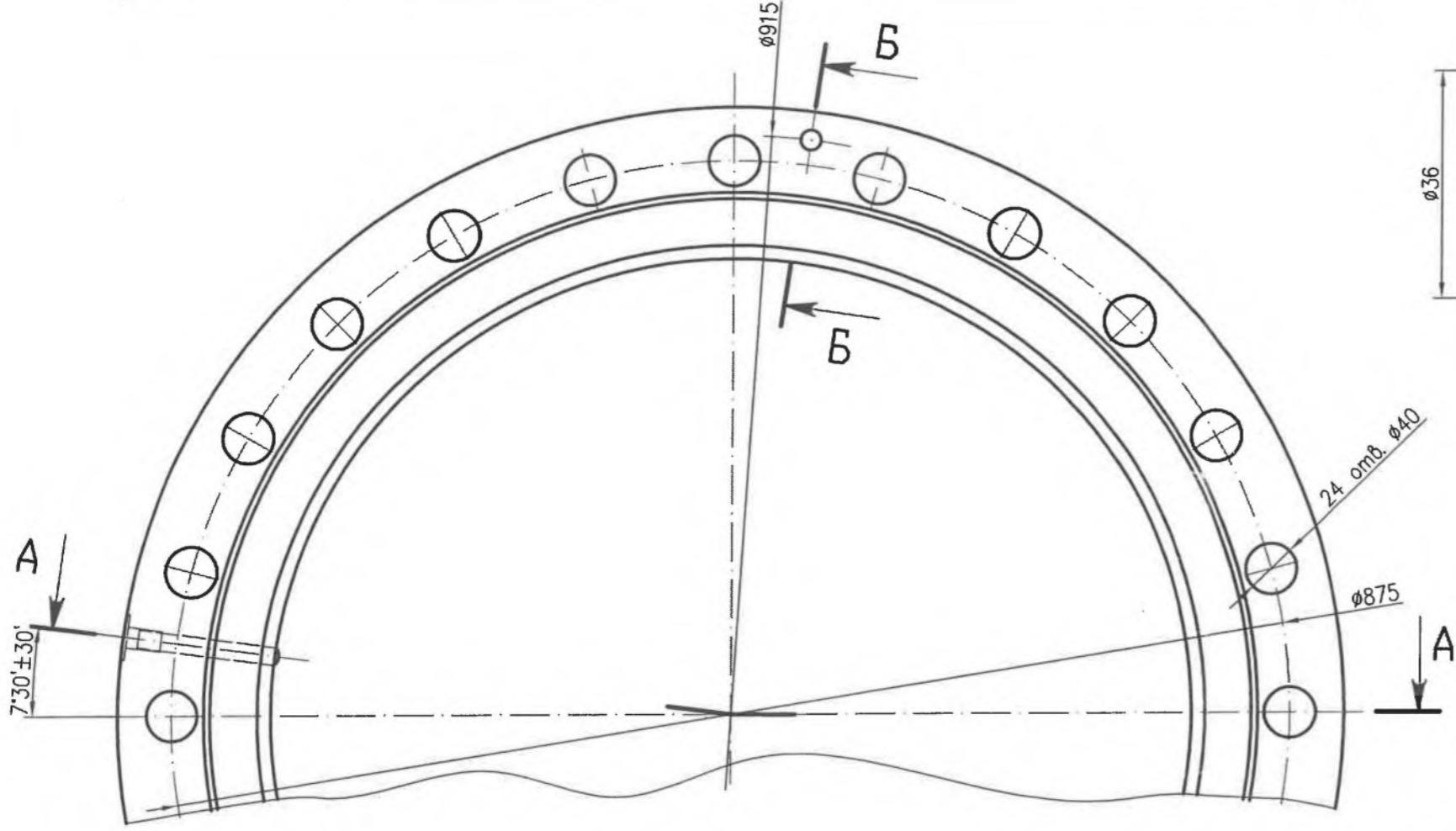
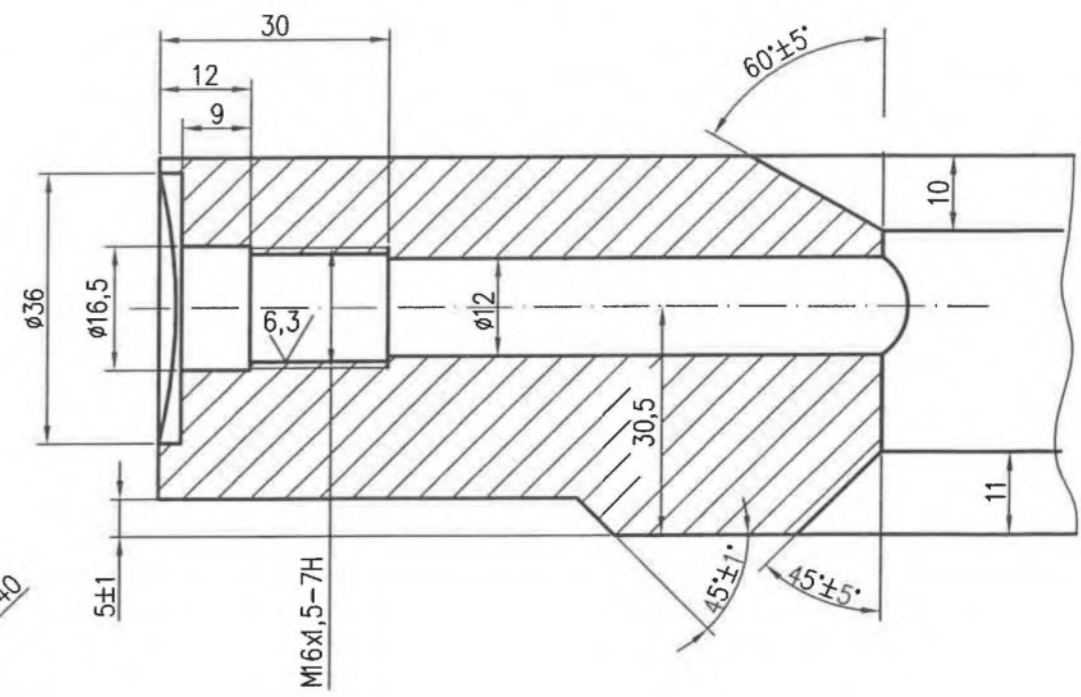

B-B  
M1:1

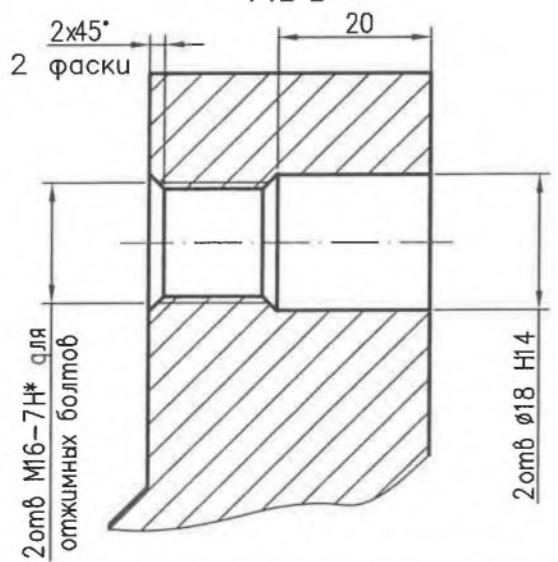

1. Неуказ пред. откл. размеров : отв. - по Н14, валов - по h14, ост. по  $\pm IT14/2$ .
2. \*Размер для справки.

					3653.С.00.01.01			Турб. ц	
Изм	Лист	№ докум	Подписи	Дата	Фланец	Литера	Масса	Масштаб	
Разраб.		Нелюбов	<i>Влад</i>	11.17г.			111,3	1:5	
Проверил		Вичкапов	<i>Вичкапов</i>						
Нач. цеха						Лист	Листов 1		
Нач. ПТО									
Н. контр.					Всч.3сч5 ГОСТ 380-71				
Утвердил									

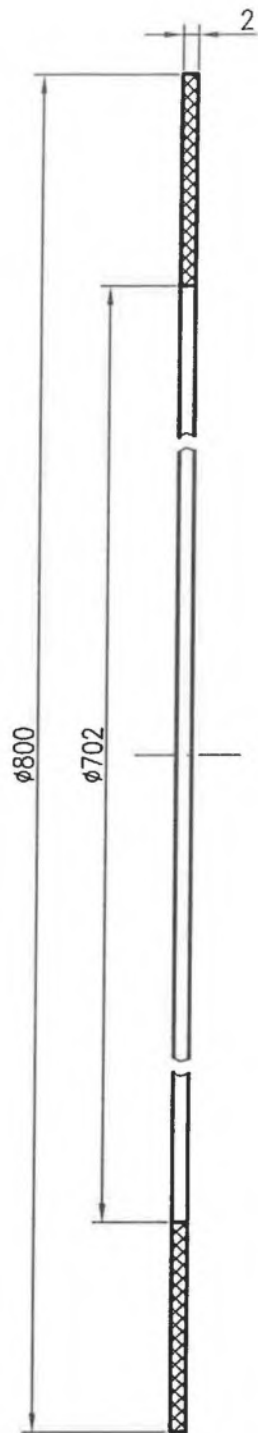

1. Предельные отклонения размеров  $\pm$  JT14/2

2.\*Размер для справок

					3653. С.00.00.02			Тур.ч		
					Прокладка			Литера	Масса	Масштаб
Изм	Лист	N докум	Подписи	Дата						0,5
Разраб.		Нелюбов	<i>В.И.И.</i>	11.17г.				Лист	Листов 1	
Проверил		Вичкапов	<i>В.И.И.</i>							
Нач. цеха										
Нач. ПТО										
Н. контр.					Паронит ПОН 2,0 ГОСТ 481-80					
Утвердил										

Rz 20/√(√)

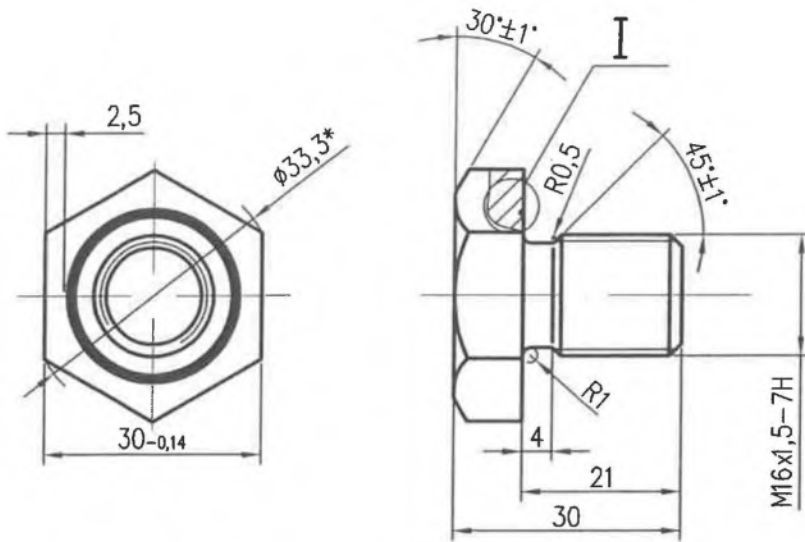

I  
M5:1

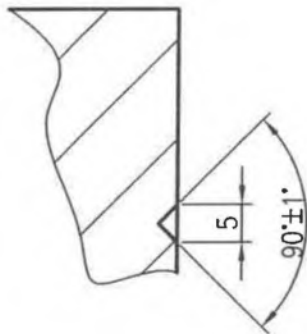

1. Предельные отклонения размеров – ± JT14/2

2.\*Размер для справок

					3653. С.00.00.03			Тур.ц		
					Пробка М16х1,5			Линера	Масса	Масштаб
									0,09	1:1
Изм	Лист	№ докум	Подписи	Дата				Лист	Листов 1	
Разраб.		Нелюбов	<i>Влад</i>	11.17г.						
Проверил		Вичкапов	<i>Вичкапов</i>							
Нач. цеха										
Нач. ПТО										
Н. контр.										
Утвердил					Всм.3сн5 ГОСТ 380-71					

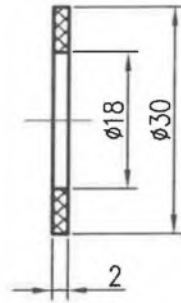

1. Предельные отклонения размеров –  $\pm IT14/2$

2.\*Размер для справок

					3653. С.00.00.04			
							Тур.ц	
Изм	Лист	№ докум	Подписи	Дата	Прокладка	Литера	Масса	Масштаб
Разраб.	Нелюбов	<i>В.Мед</i>	11.17г.				0,014	1:1
Проверил	Вичкапов	<i>Вичкапов</i>						
Нач. цеха						Лист	Листов 1	
Нач. ПТО								
Н. контр.					Паронит ПОН 2,0 ГОСТ 481-80			
Утвердил								



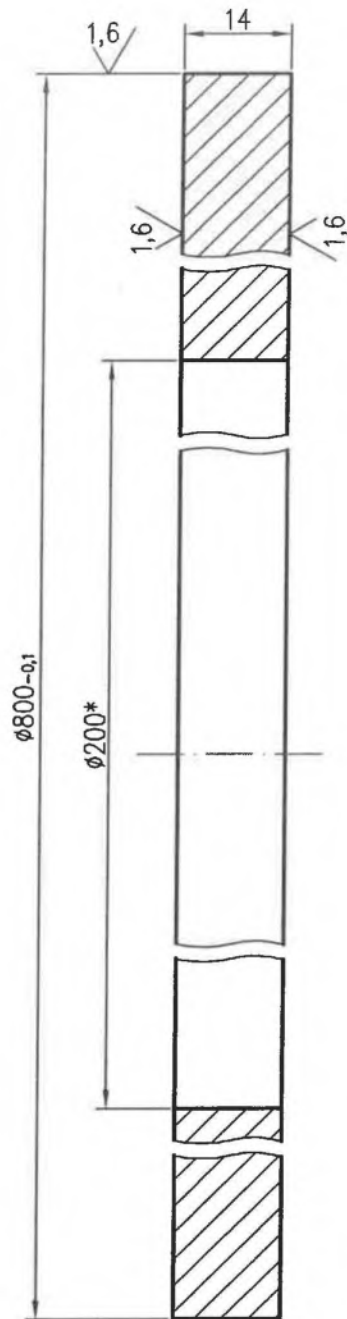

Rz 20  $\sqrt{(\sqrt{V})}$

1. Предельные отклонения размеров –  $\pm IT14/2$
- 2.\*Размер внутреннего отверстия черновой. Окончательная обработка по расчетам.
3. Допускается замена материала по требованию заказчика.

					3653.С.00.00.01			Тур.ц	
Изм	Лист	№ докум	Подписи	Дата	Кольцо монтажное	Литера	Масса	Масштаб	
Разраб.		Нелюбов	<i>В.Нелюбов</i>	11.17г.			51,46	1:1	
Проверил		Вичкапов	<i>В.Вичкапов</i>						
Нач. цеха						Лист	Листов 1		
Нач. ПТО					Сталь 12X18H9T ГОСТ 5632-72				
Н. контр.									
Утвердил									

Rz 80/√(√)

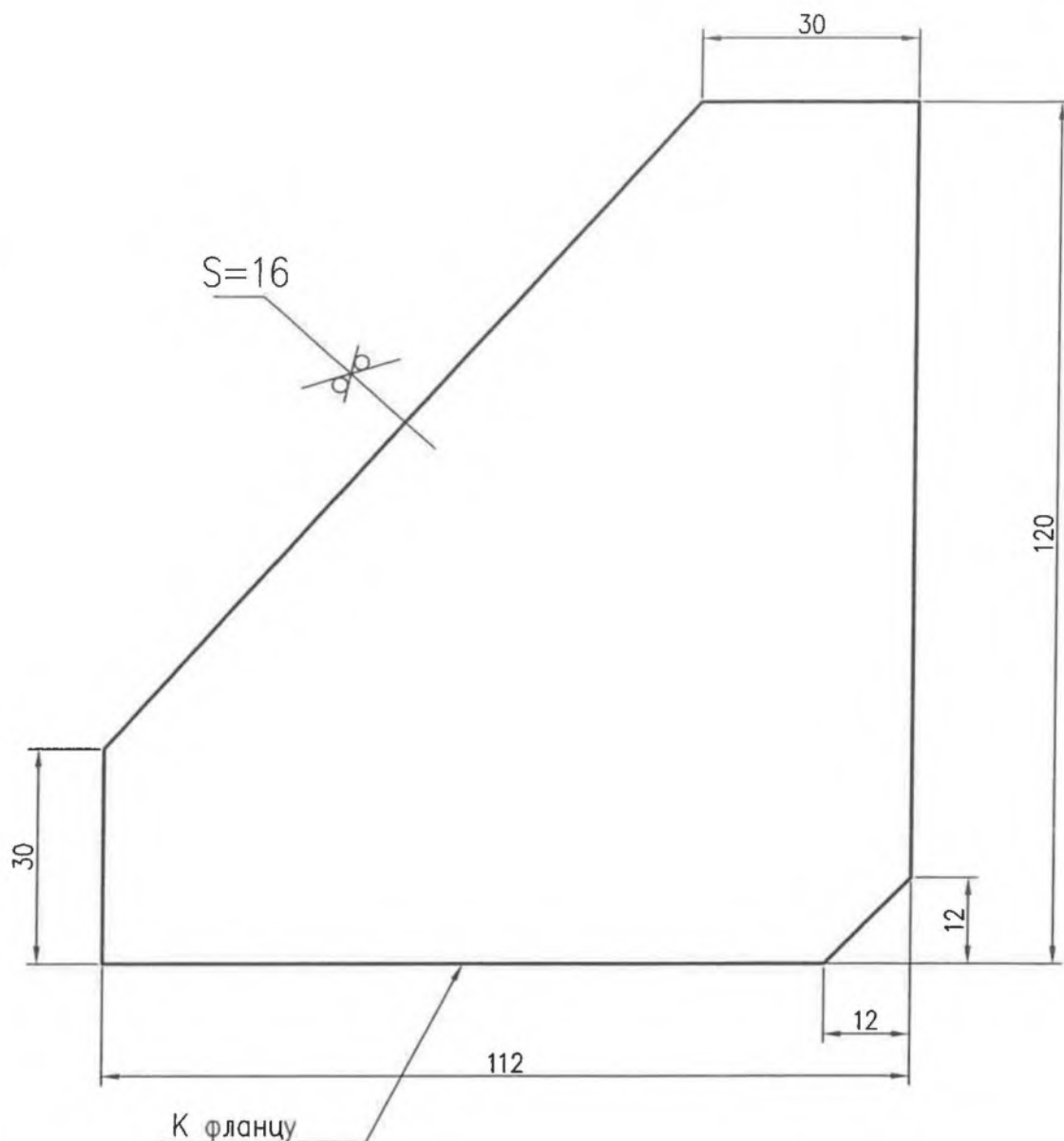

1. Предельные отклонения размеров –  $\pm IT14/2$

2.\*Размер для справок

					3653.С.00.01.03		
					Тур. 4		
					Линера	Масса	Масштаб
						1,21	1:1
					Лист	Листов 1	
Изм	Лист	N докум	Подписи	Дата	Ребро		
Разраб.		Нелюбов	<i>Нелюбов</i>	11.17г.			
Проверил		Вичкапов	<i>Вичкапов</i>				
Нач. цеха							
Нач. ПТО							
Н. контр.					ВСт.3сн5 ГОСТ 380-71		
Утвердил							