

Перв. примен.

Справ. №

Подп. и дата

Инв. № дубл.

Взам. инв. №

Подп. и дата

Инв. № подл.

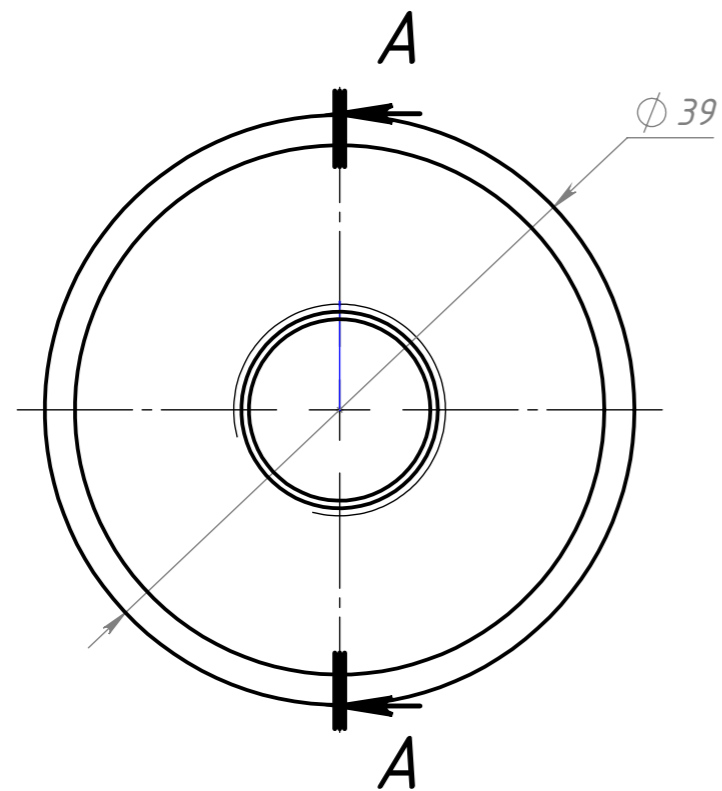

*B (10 : 1)*

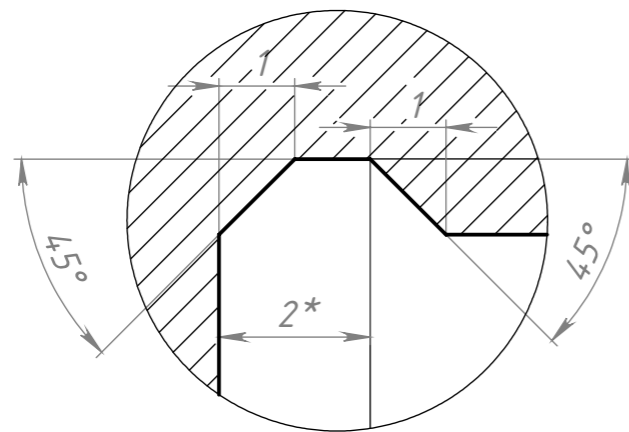

A-A

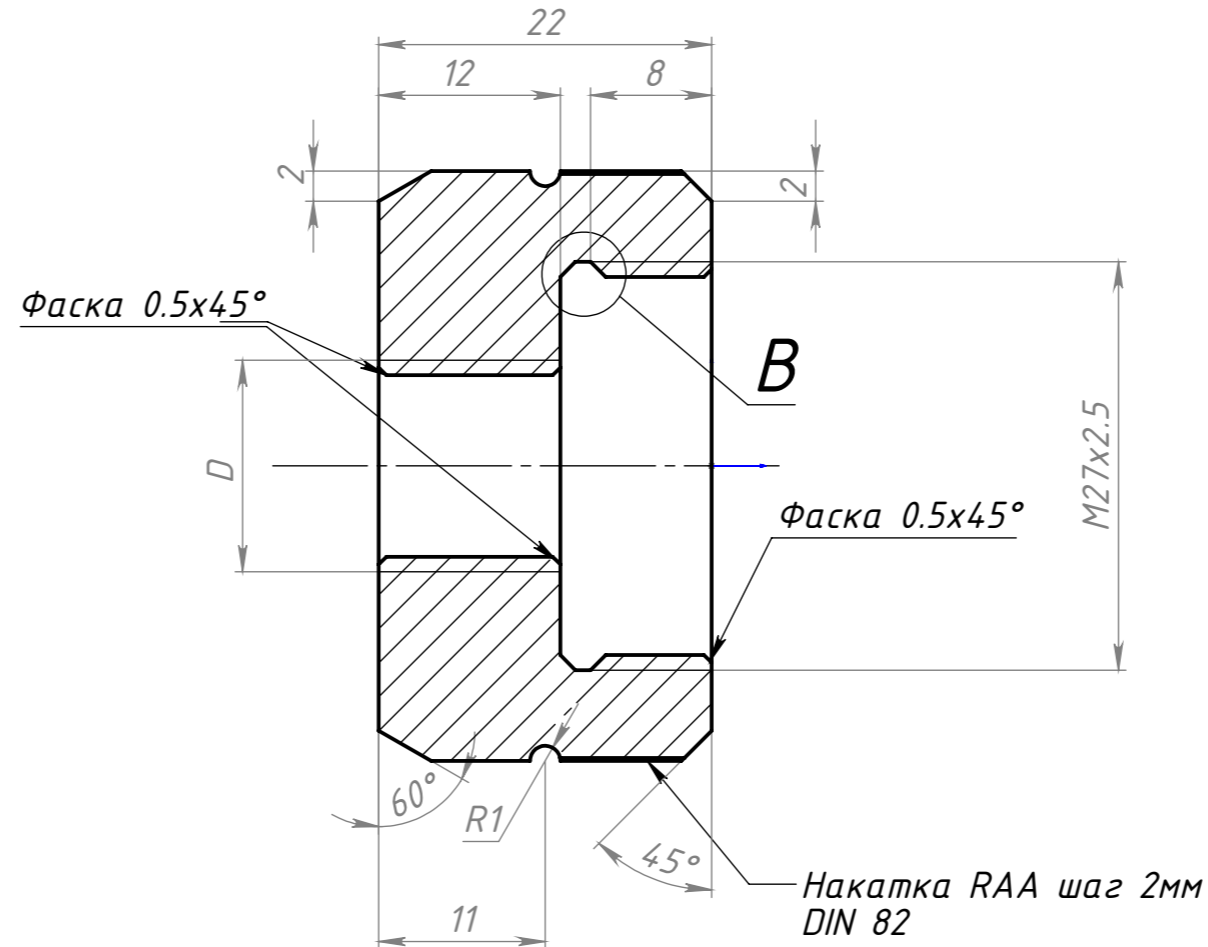

✓ Ra 6.3

Исполнение	D
1	24x1,5 RH
2	14x1 LH
3	15x1 RH
4	16x1 RH
5	18x1 RH
6	1/2-28
7	1/2-20
8	5/8-24
9	M22x0.75 RH

- \*Размер для справок
- H12, h12, IT12/2.
- Острые кромки притупить R0.2

Изм.	Лист	№ докум.	Подп.	Дата	<b>Уловитель патчей</b>	Лит.	Масса	Масштаб
Разраб.								2:1
Пров.						Лист 1	Листов 1	
Т. контр.								
Н. контр.								
Утв.					АМГ6 ГОСТ 4784-2019			