

10.10.01.059-3360

$\sqrt{Ra\ 3,2}$ (✓)

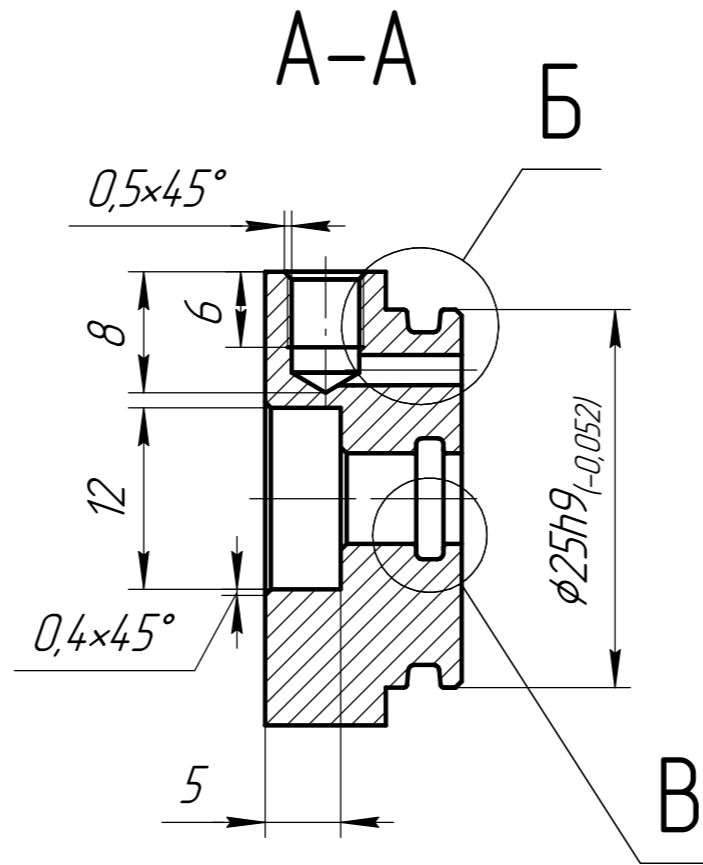
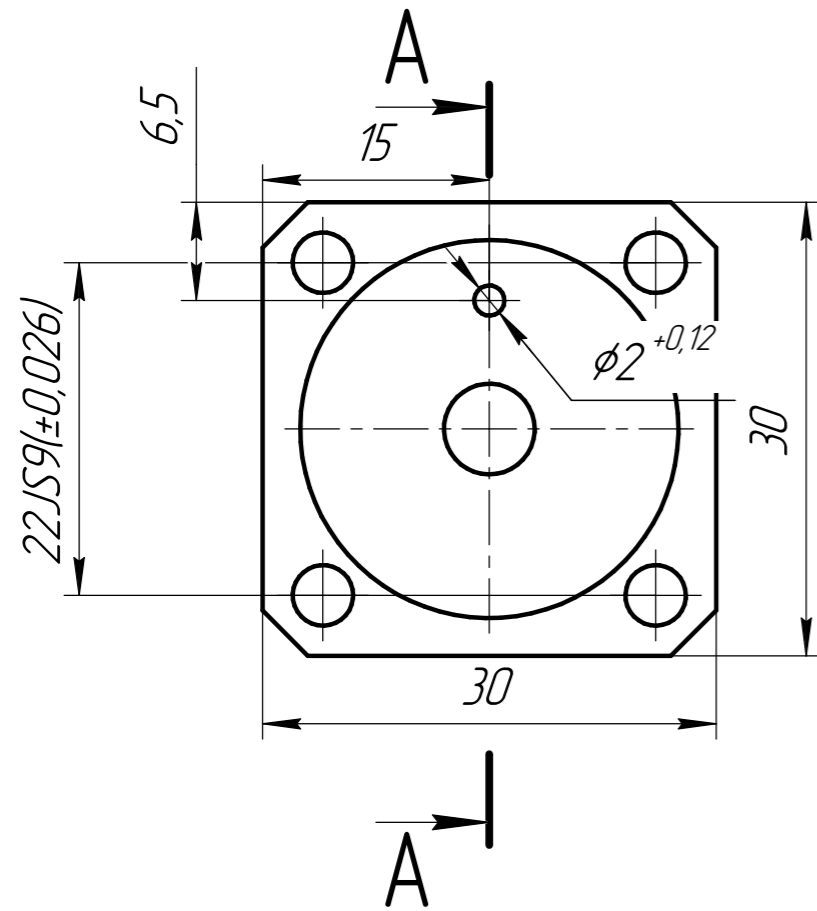

Б(5:1)

R0,2 2 радиуса
R0,4 2 радиуса

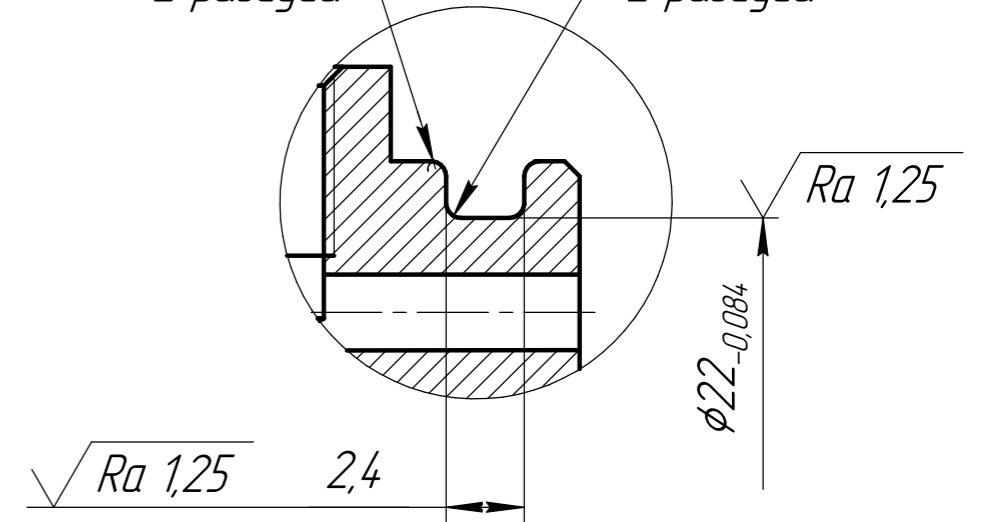

В(5:1)

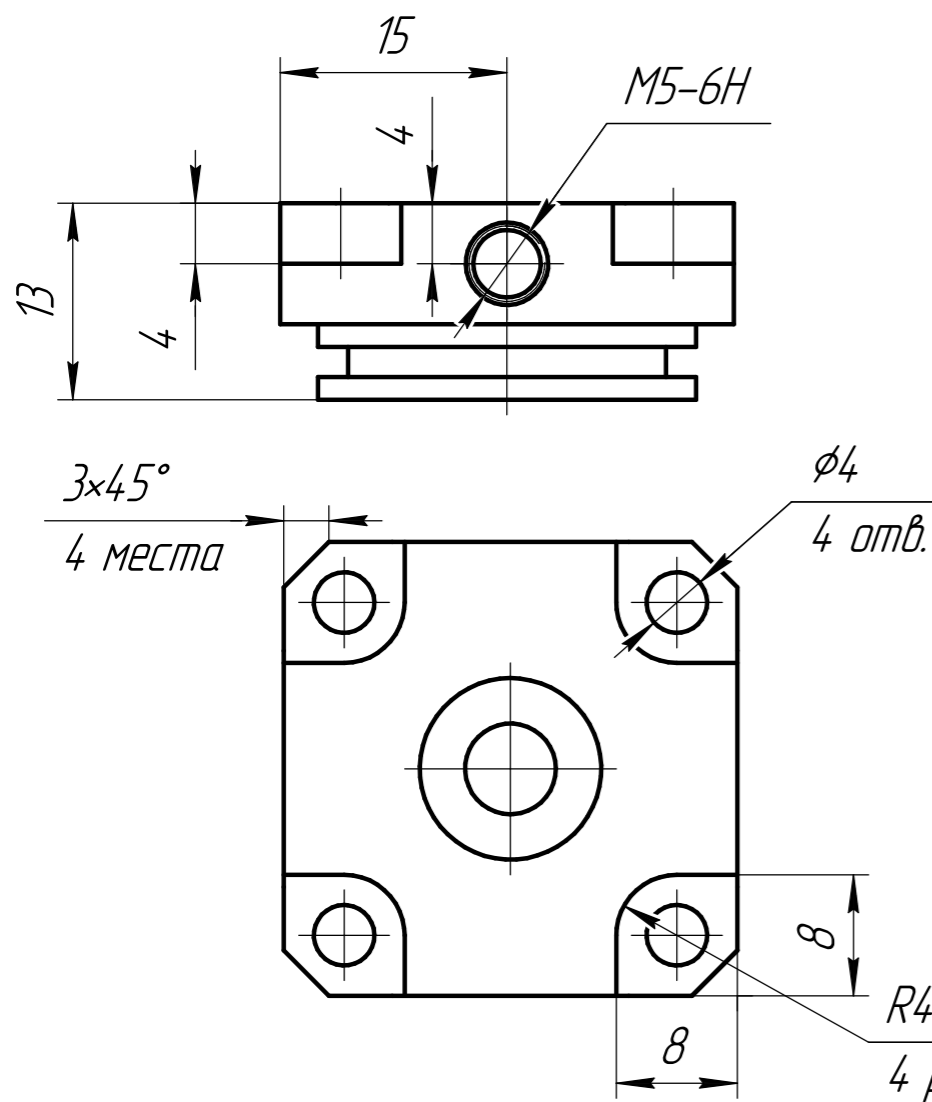
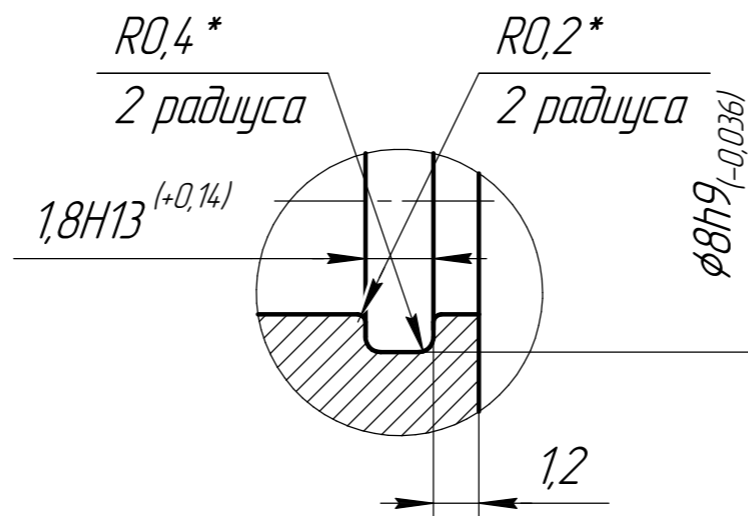

- 1 Общие допуски по ГОСТ 30893.2 ТК
- 2 Предельные отклонения между осями двух любых отверстий по диагонали 0,1
- 3 Ан.Окс (синий)
- 4 Маркировать К на бирке

				ДУСС-650.10.01.01			
Изм.	Лист	№ док.им.	Подп.	Дата	Лит.	Масса	Масштаб
Разраб.	Зайкин А.А.					0,02	1:1
Пров.					Лист 1		
Т.контр.					Листов 1		
Н.контр.					ООО "Фильтрационные технологии"		
Утв.							
Крышка цилиндра							
Д16 ГОСТ 4784-2019							

Перв. примен. / Справ. № / Подп. и дата / Инв. № дробл. / Подп. и дата / Взам. инв. № / Подп. и дата / Инв. № подл.