

1720.4016.2020-H01-00.02.001

Перв. примен.

Справ. №

Подп. и дата

Изм. № докум.

Взам. инв. №

Подп. и дата

Изм. № подл.

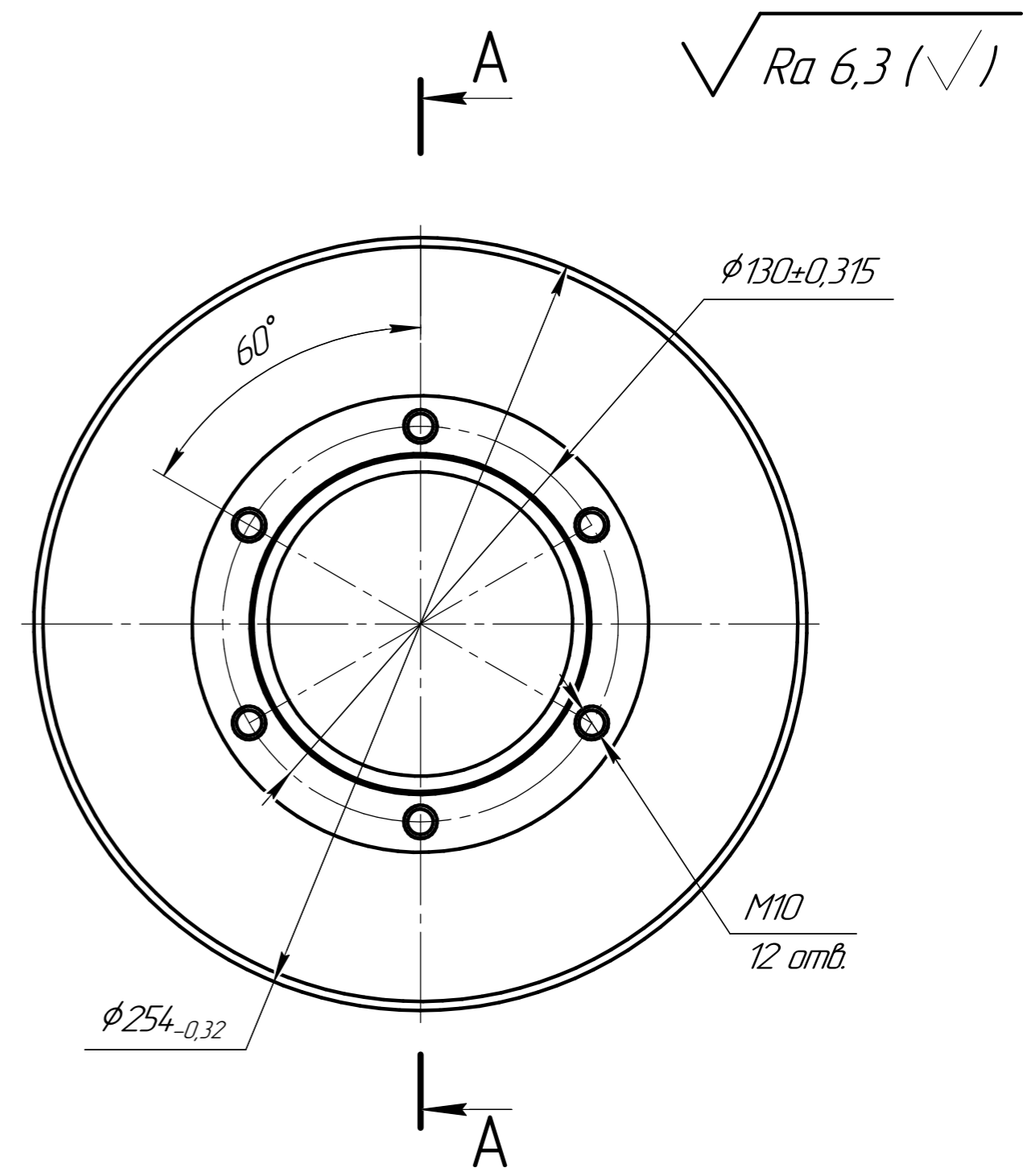
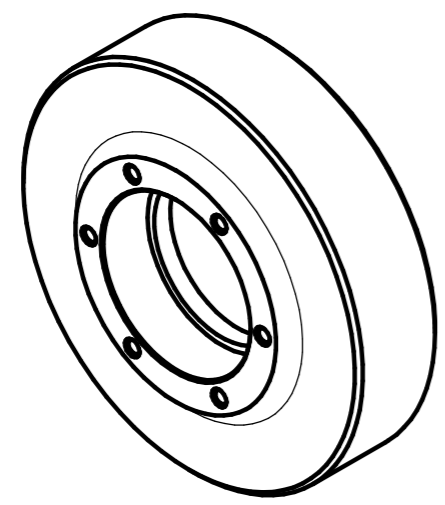
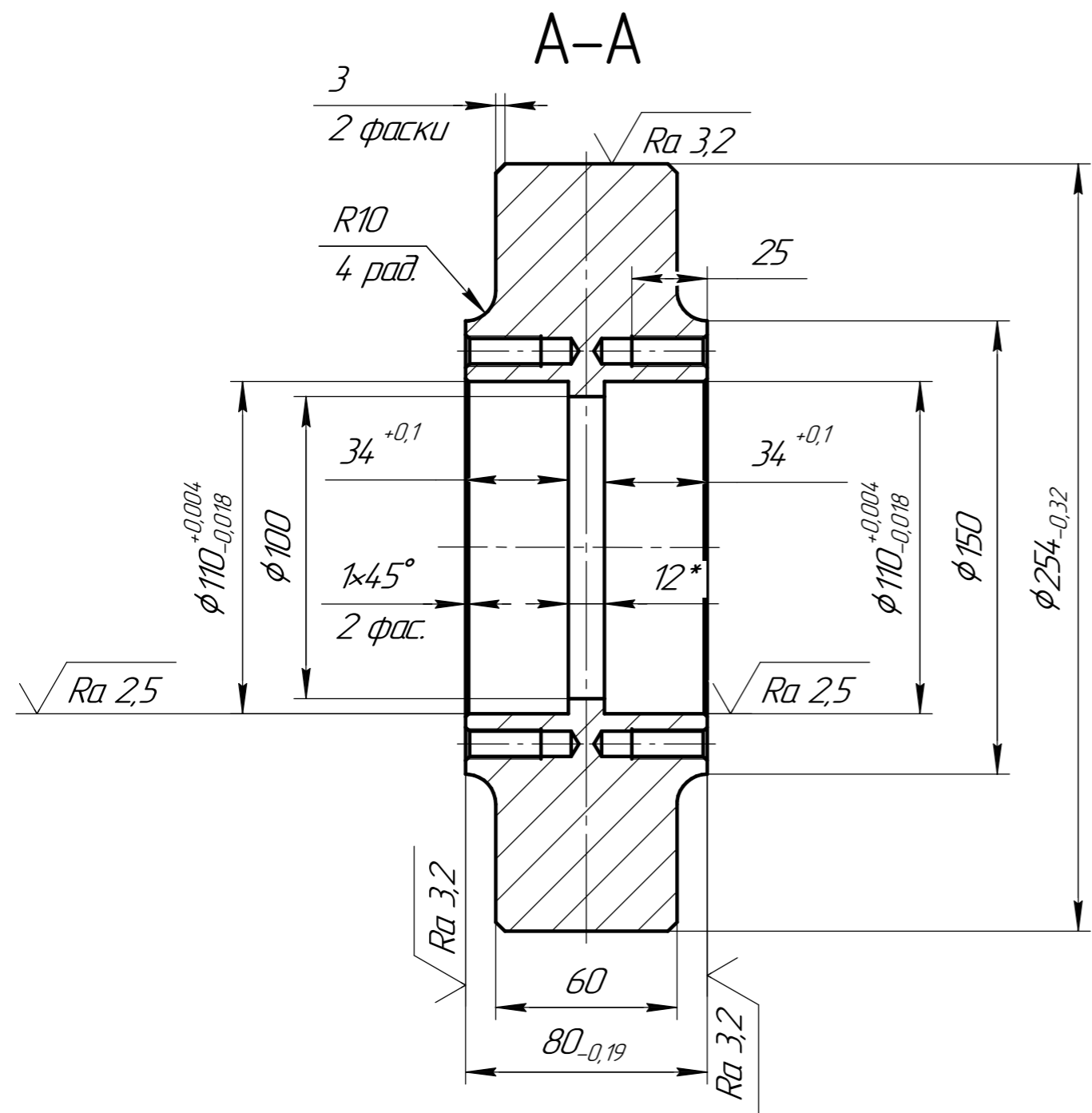

1 H14, h14, ± $\frac{IT14}{2}$.
 2 *Размеры для справок.

				1720.4016.2020-H01-00.02.001			
				Колесо			
Изм.	Лист	№ докум.	Подп.				Дата
			Баккум	09.08.2020		20,64	1:2
				Лист		Листов 1	
				Сталь 45 ГОСТ 1050-2013			
				000 "Кератех-М"			
				Копировал			
				Формат А3			