

1720.4.016.2020-Н01-00.01.001

Перв. примен.

Справ. №

Подп. и дата

Изм. № докум.

Взам. инв. №

Подп. и дата

Изм. № подл.

Б-Б

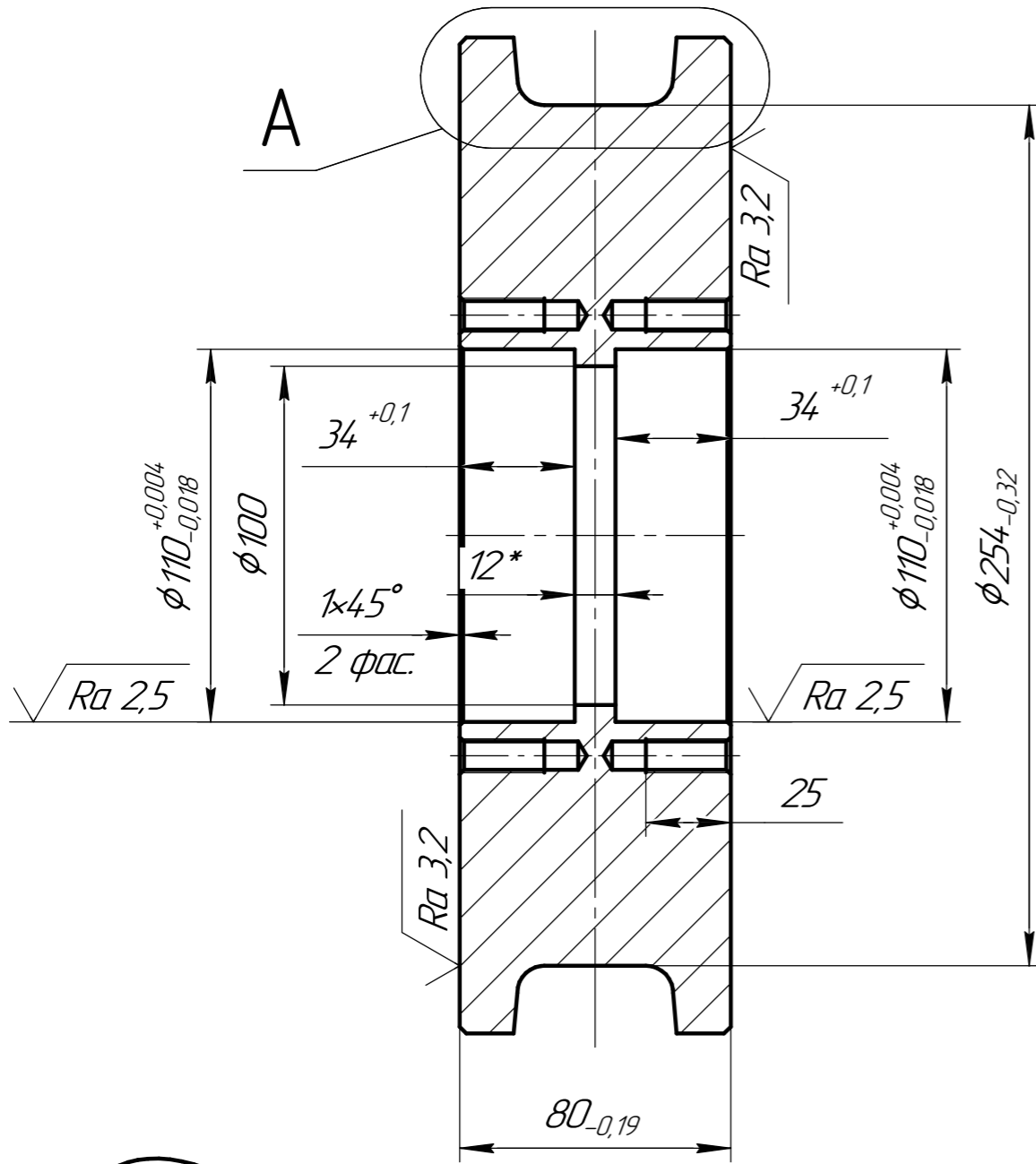

$\sqrt{Ra 6,3 (\checkmark)}$

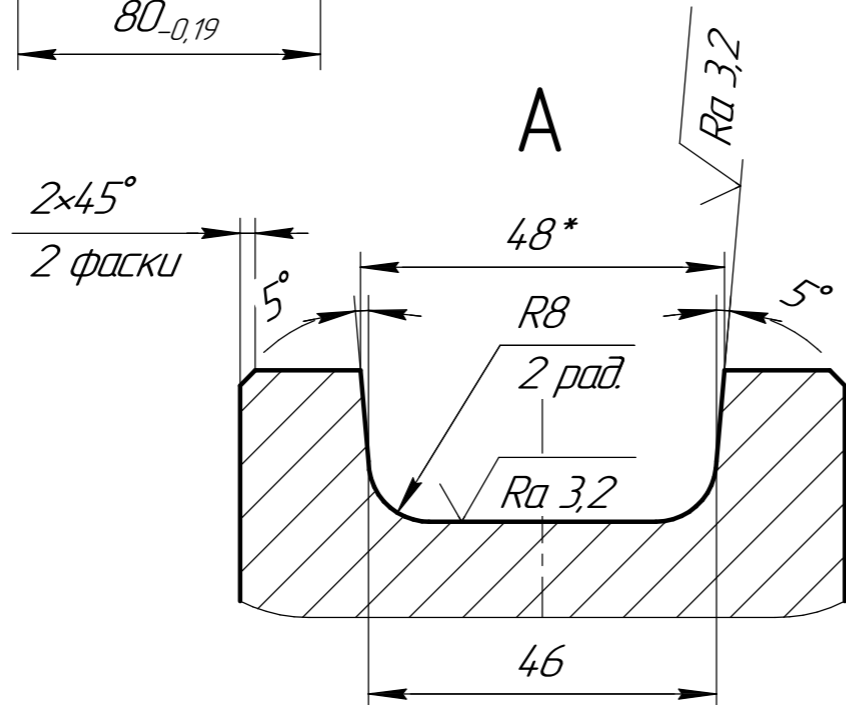
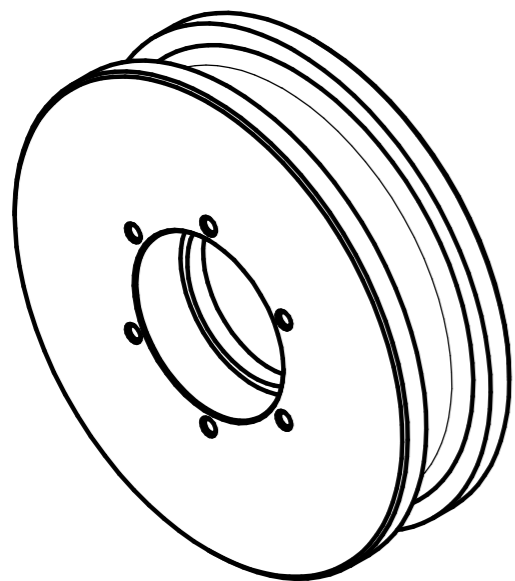
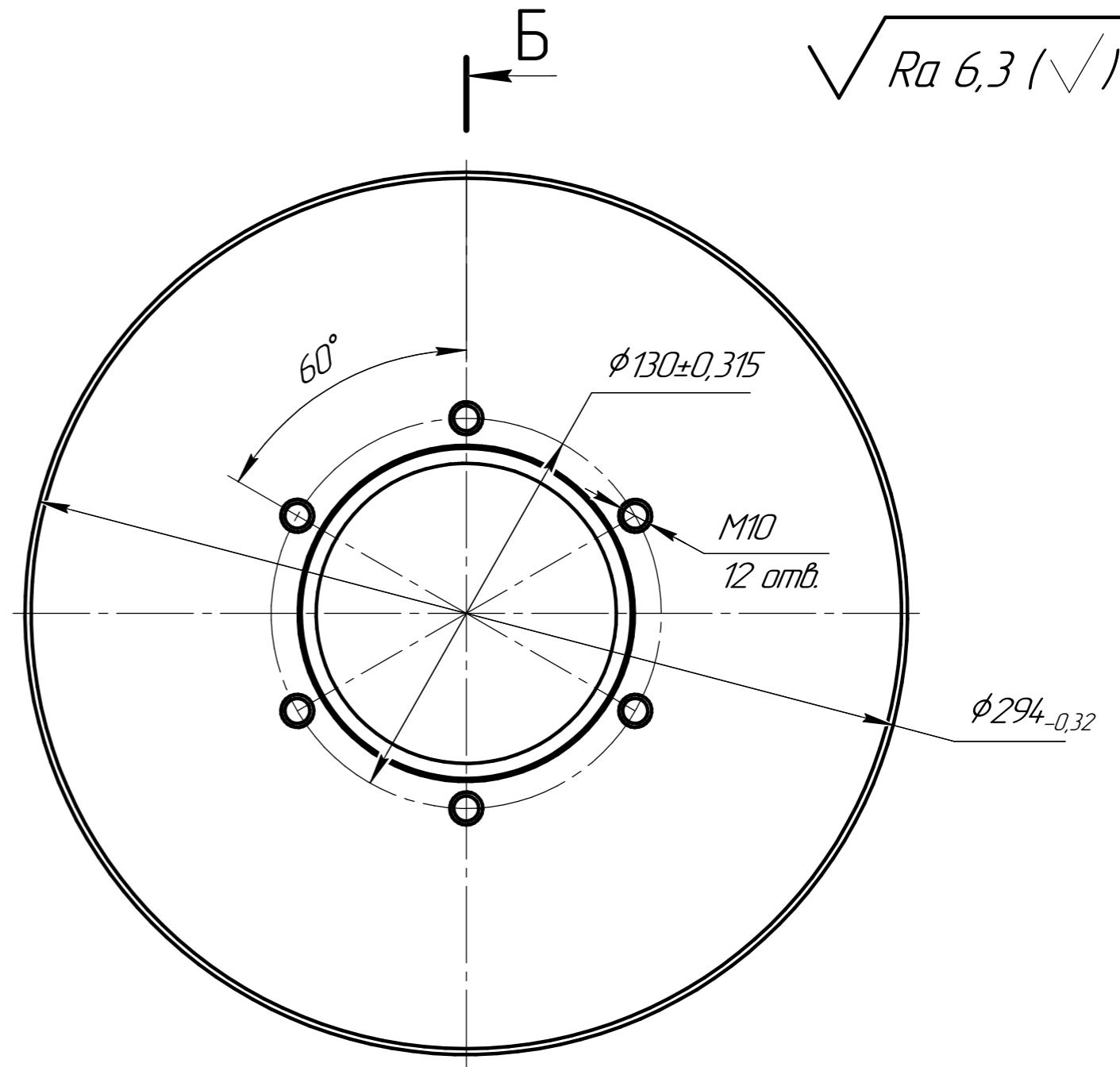

1 H14, h14, $\pm \frac{IT14}{2}$.
2 *Размеры для справок.

				1720.4.016.2020-Н01-00.01.001			
Изм.	Лист	№ докум.	Подп.	Дата	Лит.	Масса	Масштаб
Разраб.	Бакуменко	Обкум	09.08.2020			30,31	1:2
Пров.	Ибадуллаев						
Т.контр.					Лист	Листов	1
Н.контр.	Шадкова				Сталь 45 ГОСТ 1050-2013 000 "Кератех-М"		
Утв.	Макаров						