

√ Rz10 (√)

ГОСТ 1139-80
Средней серии Исп.2
d-8x42f7x48b9xh8

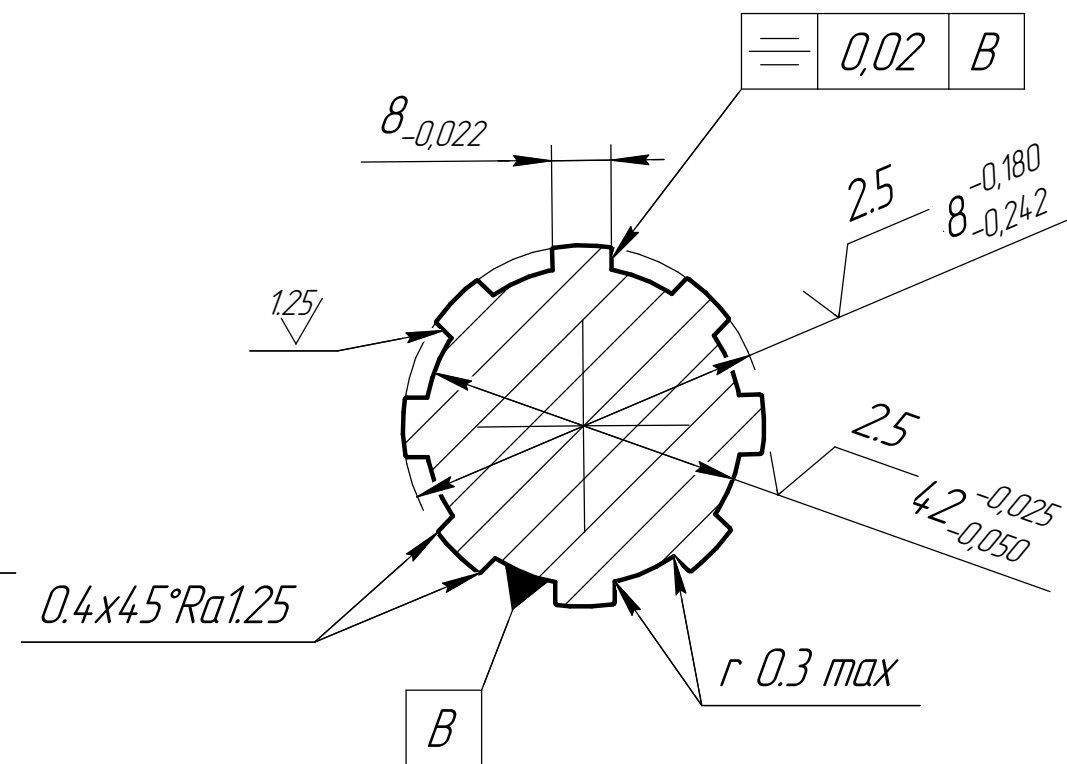
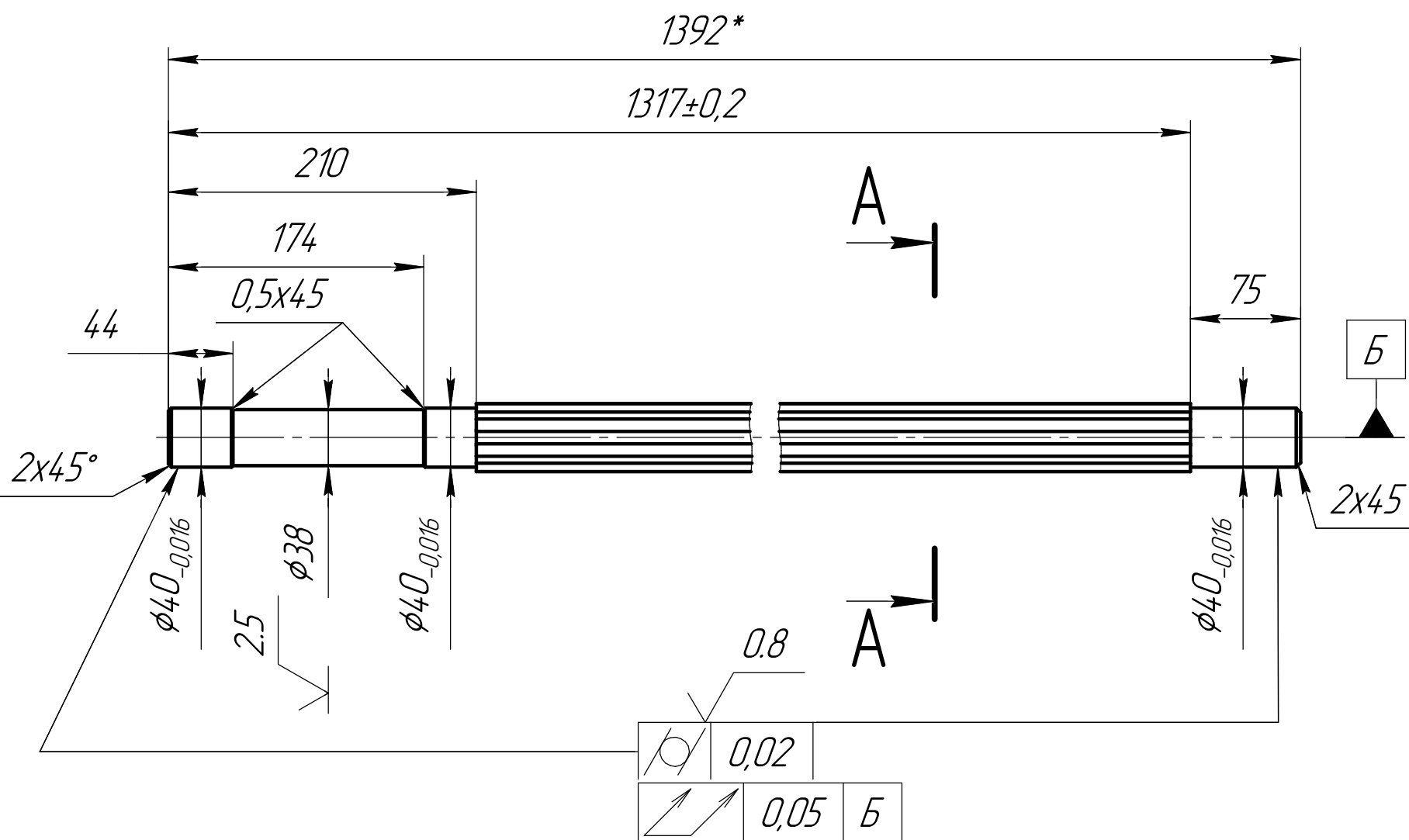

- 1 Твердость HRC 43...47
- 2 Центровочные отверстия А6,3 ГОСТ 14034-74
- 3 Не указанные предельные отклонения размеров выполнить по H12;h12;JS12;IT12/2

Изм.	Лист	№ докум.	Подп.	Дата	Вал шлицевой 118303	Лист	Масса	Масштаб
Разраб.							16,24	1:4
Проб.						Лист		Листов
Т.контр.								1
Н.контр.					Сталь 40 ГОСТ 1050-2013			
Утв.								

Перв. примен.

Справ. №

Подп. и дата

Инв. № дробл.

Взам. инв. №

Подп. и дата

Инв. № подл.