

04226296-01

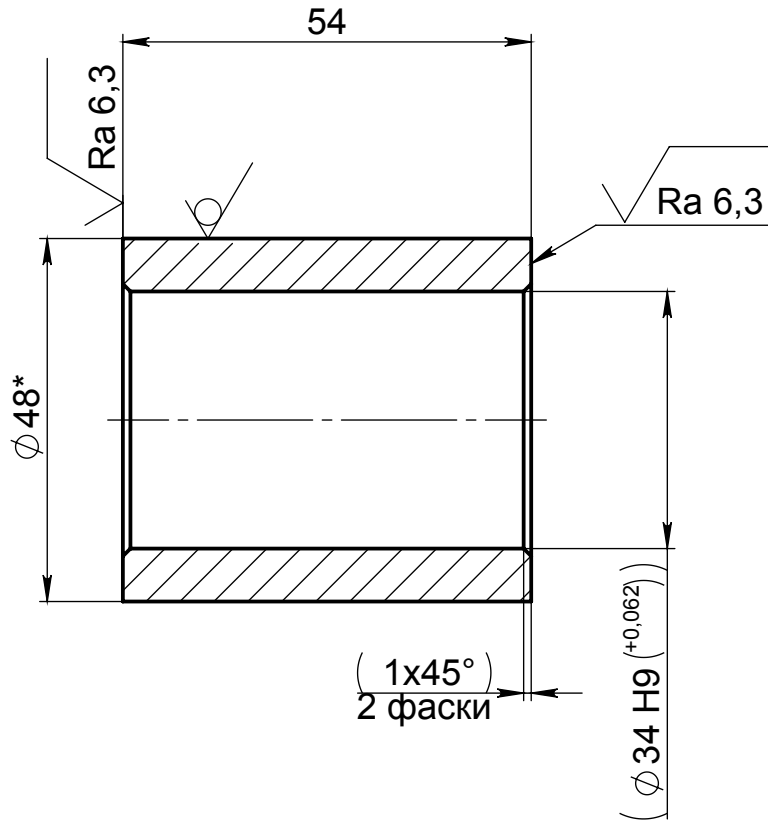

- 1 Допускается изготовление из круга 48 ГОСТ 2590-2006/ 20 ГОСТ 1050-2013.
- 2 * Размер для справок.
- 3 Размеры в скобках - после сборки.
- 4 Общие допуски - ГОСТ 30893.2-2002-мК.
- 5 Маркировать обозначение изделия по основному конструкторскому документу на бирке.

Перв. примен.	04226296			
Справ. №				
Подп. и дата				
Изм.	Лист	№ докум.	Подп.	Дата
Разраб.				
Пров.				
Т. контр.				
Изм. № подл.				
Взам. инв. №				
Инв. № дубл.				
Подп. и дата				
04226296-01				
Втулка			Лит.	Масса
			0.38	Масштаб
			1:1	
			Лист	Листов 1
			Труба 48*8 ГОСТ 8734-75 В 20 ГОСТ 8733-74	