

01734164

√ Ra 6,3 (√)

4 отв. M12-7H
 ⊕ R 0,5 ⊕ M B

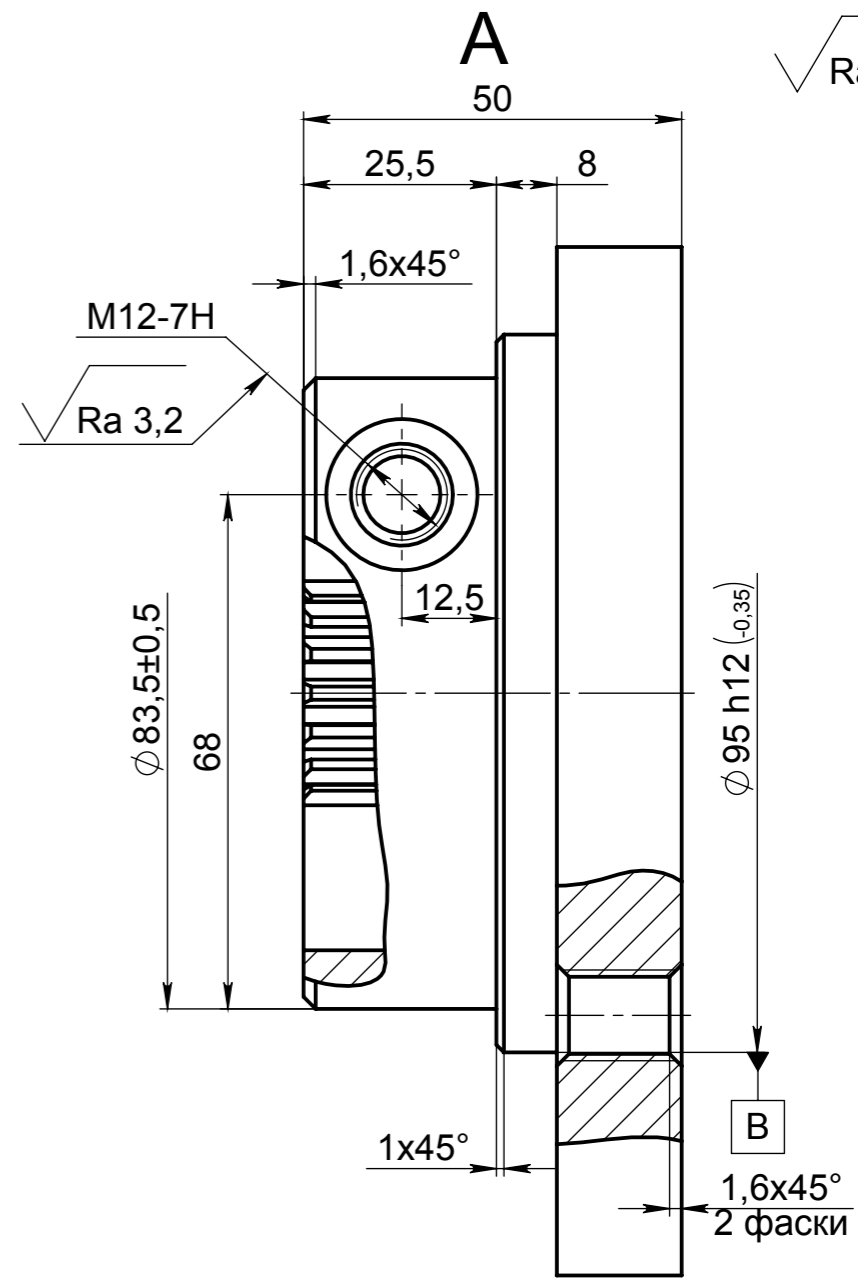
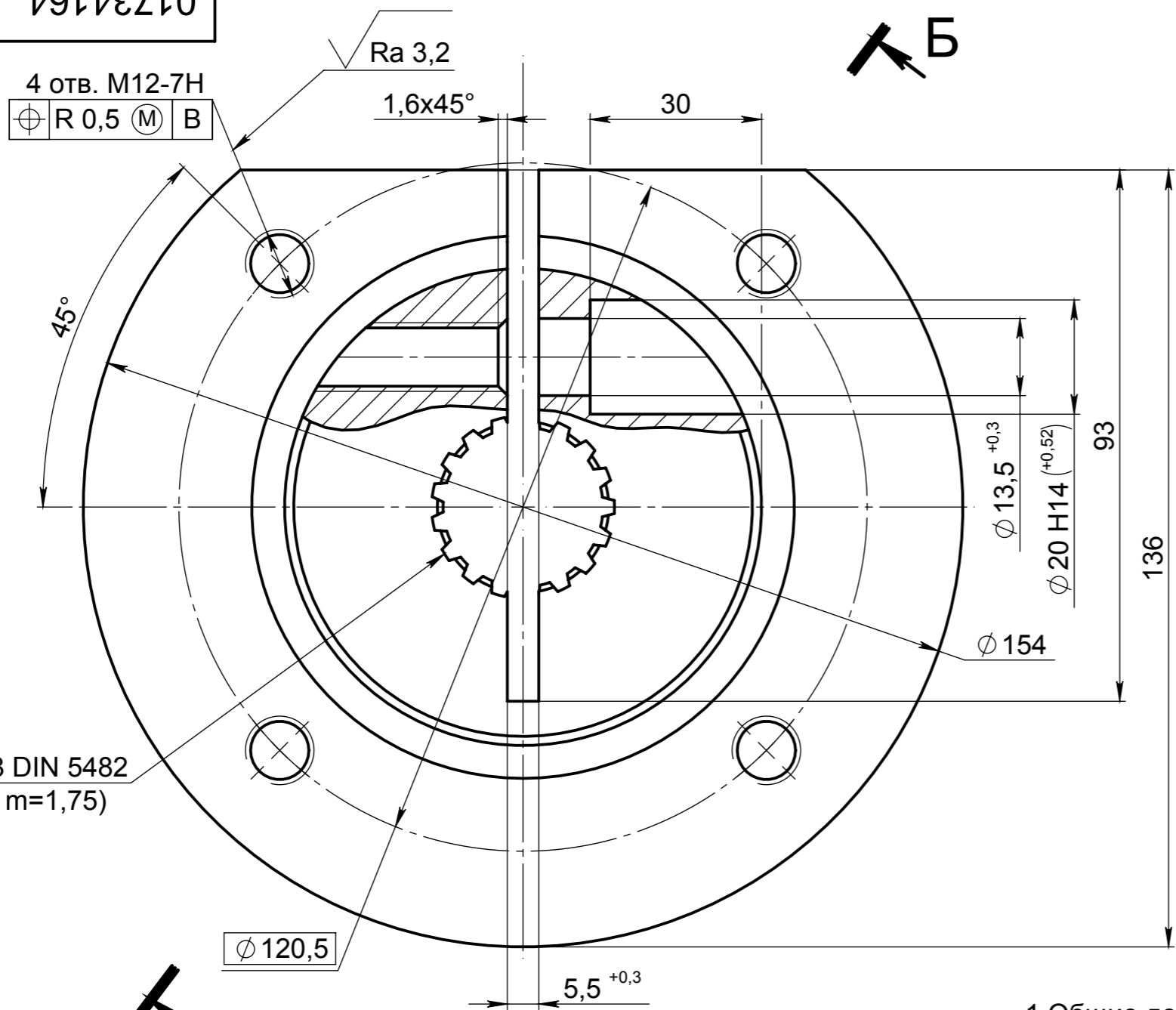

A 32x28 DIN 5482
 (z=17; m=1,75)

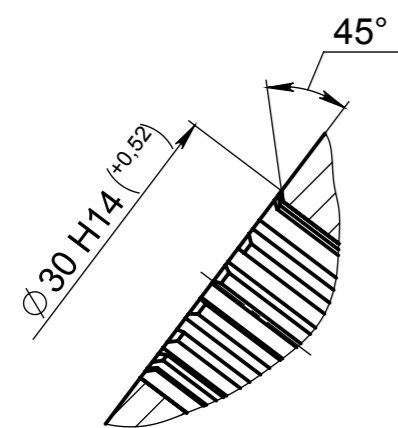

- 1 Общие допуски - ГОСТ 30893.2-2002-мК.
- 2 Радиусы внутренних скруглений не более 0,4 мм.
- 3 Маркировать обозначение изделия по основному конструкторскому документу на бирке.
- 4 Покрытие, кроме резьбовых поверхностей и шлицевой поверхности, порошковая краска RAL7031.

Перв. примен.	Страв. №	Подп. и дата	Инв. № дубл.	Взам. инв. №	Подп. и дата	Инв. № подл.

01734164					Лит.	Масса	Масштаб
Изм.	Лист	№ докум.	Подп.	Дата	Коромысло	3.3	1:1
Разраб.							
Пров.							
Т. контр.					Лист	Листов 1	
Н. контр.					Сталь 45 ГОСТ 1050-2013		
Утв.							