

01383129

√ Ra 6,3 (√)

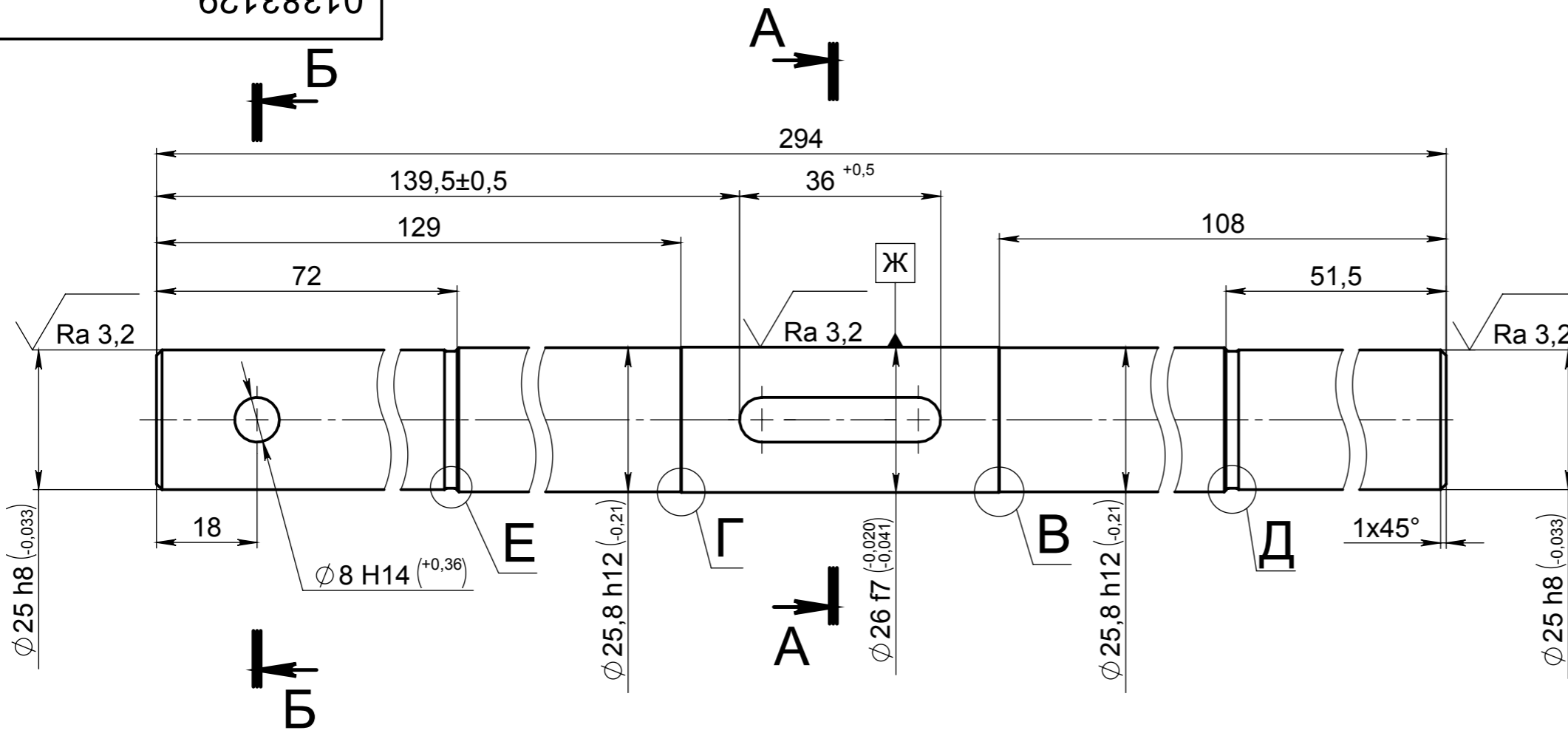

В (4 : 1)

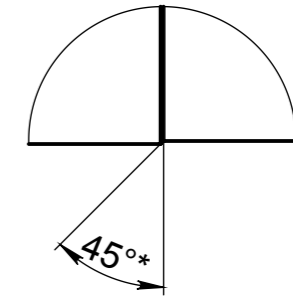

Г (4 : 1)

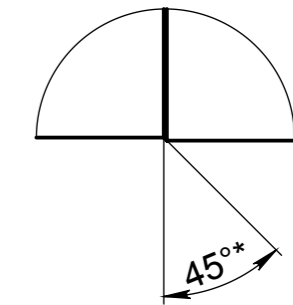

Б-Б

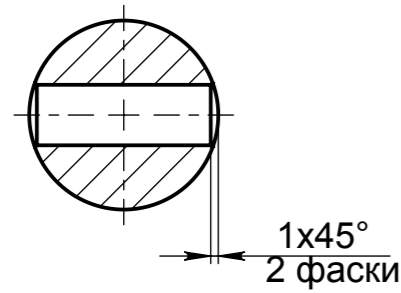

А-А

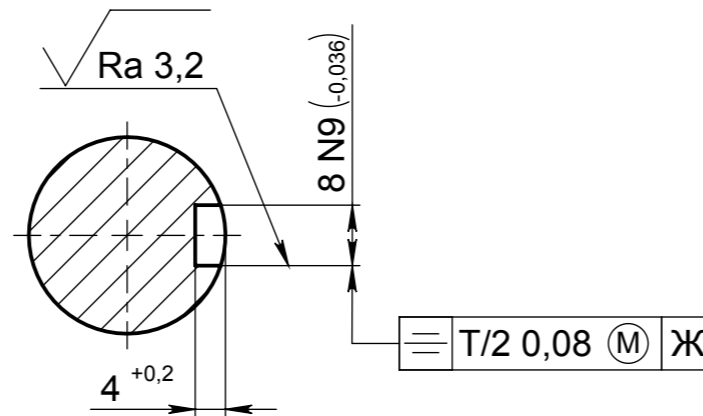

Е (4 : 1)

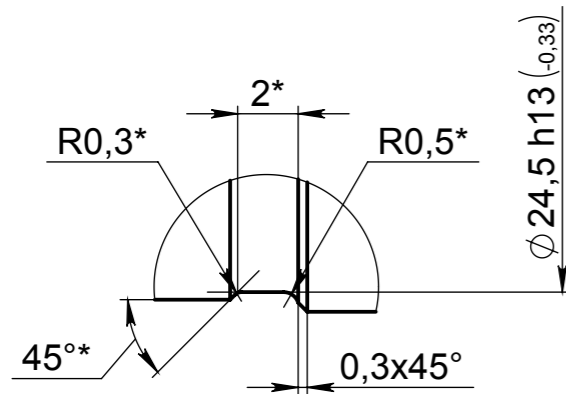

Д (4 : 1)

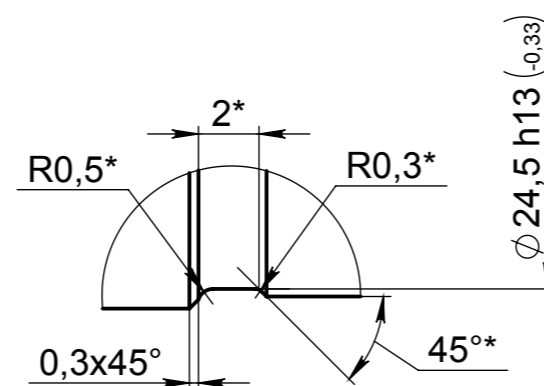

- 1 * Размеры обеспеч. инстр.
- 2 Общие допуски - ГОСТ 30893.2-2002-мК.
- 3 Неуказанные радиусы внутренних скруглений не более 0,4 мм.
- 4 Покрытие: Хим. Окс. прм.
- 5 Маркировать обозначение изделия по основному конструкторскому документу на бирке.

Перв. примен.
Справ. №
Подп. и дата
Инв. № дубл.
Взам. инв. №
Подп. и дата
Инв. № подл.

				01383129				
Изм.	Лист	№ докум.	Подп.	Дата	Вал	Лит.	Масса	Масштаб
Разраб.							1.15	1:1
Пров.						Лист	Листов 1	
Т. контр.						Сталь 40X ГОСТ 4543-2016		
Н. контр.								
Утв.								