

FILETTATO CON MASCHIO A RULLARE HSS 1/2 GAS+0,15 CONTROLLO A TAMPONE UNI ISO 228 SPECIALE P+0 NP+0,15  
 THREADED WITH MALE TO ROLL HSS 1/2 GAS + 0.15 BUFFER CONTROL UNI ISO 228 SPECIAL P + 0 NP + 0.15

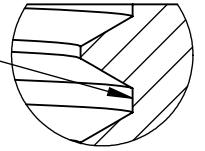

DETTAGLIO B  
 SCALA 10:1

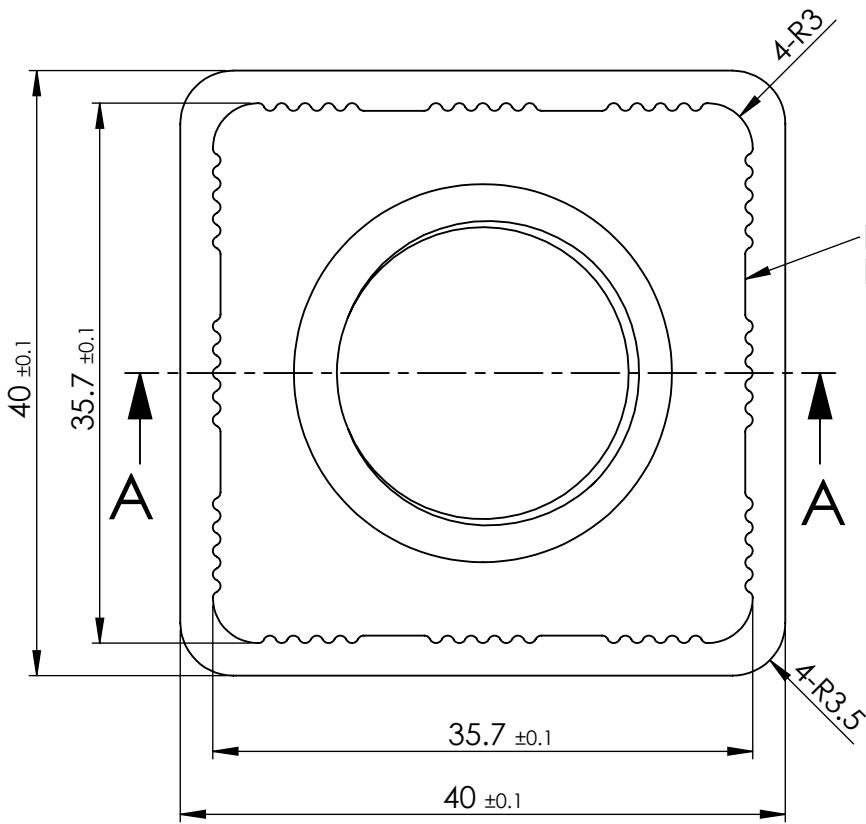
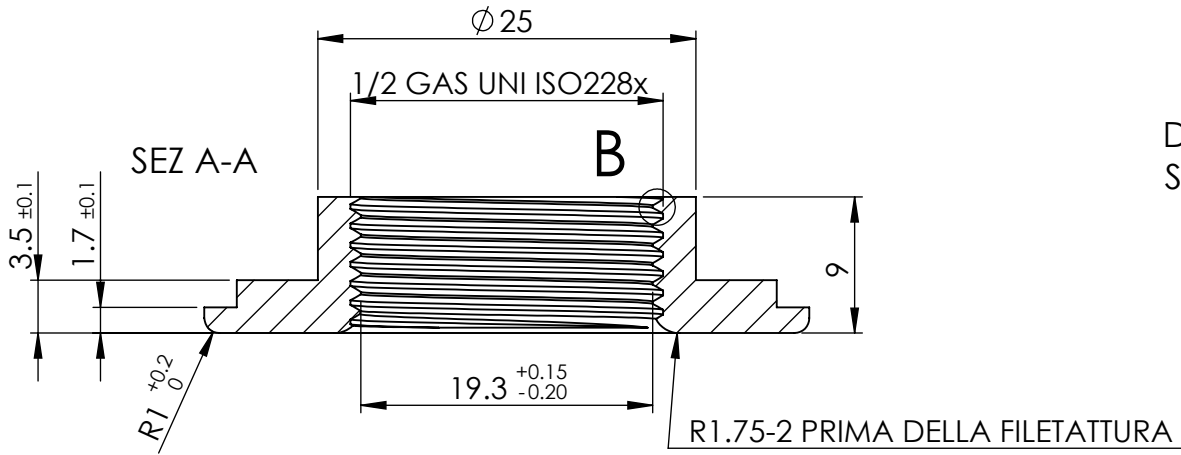

N°8 SCHIVA SALDATURA  
 PROFILO 4x0,5

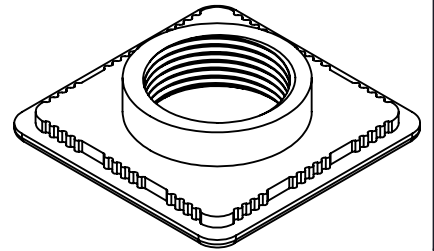

PARTICOLARE  
 SCALA 1:1

REVISIONI	N°	DATA	DESCRIZIONE REVISIONE	REDATTO	APPROVATO
	01	16/05/2019	AGGIUNTE NOTE QUANTITA' NEI RAGGI E VARIATA TOLLERANZA R1	Christian Cumani	Daniele Zanardi
00	03/03/2017	RIDISEGNATO IN CAD 3D E CONTROLLO DIMENSIONALE	Christian Cumani	Daniele Zanardi	

DESCRIZIONE :PIASTRINA QUADRATA FIL 1/2 GAS 40x40 INT.35,7x35,7 DENTATO RAGGIATA

	SCALA: 2:1	TRATTAMENTO:	DATA: 25/11/2016
	Sostituisce il disegno:		CLIENTE: -
	MATERIALE: FE DD12 DD13	STAMPO: LZ112	PESO TEORICO [gr.]: 33.45
	Ad eccezione di quanto esplicitamente indicato tolleranze di lavorazioni secondo UNI EN-ISO22768 - cL		NOME FILE MODELLO 3D PQ-0069

© Copyright W-A Progettazioni. Questo disegno è di proprietà della W-A Progettazioni e non può essere copiato, riprodotto o mostrato a terzi senza espressa autorizzazione per iscritto della W-A Progettazioni. La W-A Progettazioni si riserva di apportare variazioni costruttive, migliorative del prodotto senza preavviso	REVISIONE 01	CODICE DISEGNO PQ-0069
--	-----------------	---------------------------