

С-0,2-2,5-5

5.0 ✓

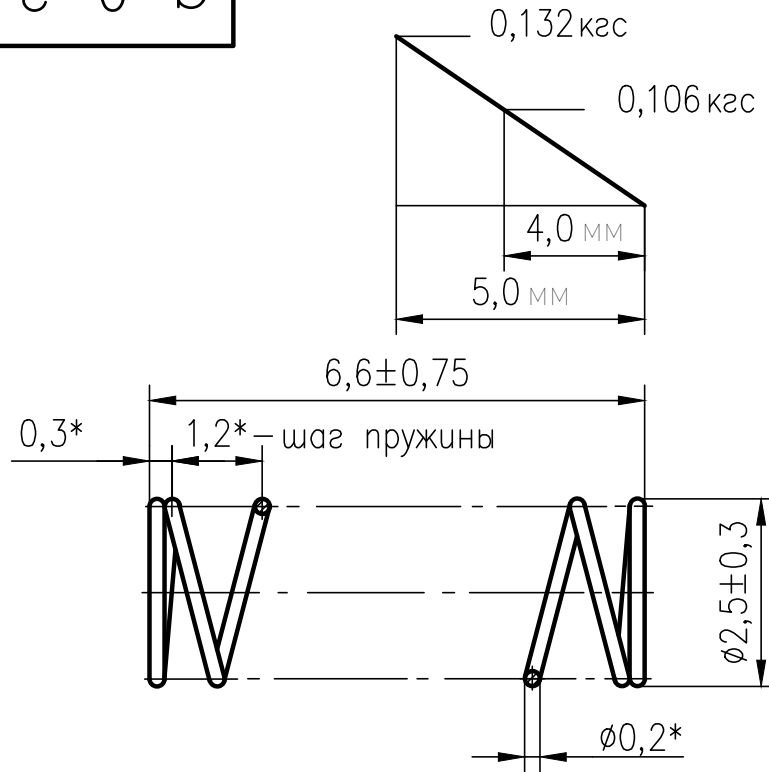

Рабочее число витков $n=5$
 Полное число витков $n^*=7$

1. HRC₃ 47,5...53,5
2. *Размеры для справок
3. Крайние витки поджать
4. Покрытие: Ц9.хр..

5. Пружина не должна иметь остаточной деформации при предельном статическом нагружении и должна выдерживать без разрушения не менее 1×10^5 циклов нагружений

<h1>С-0,2-2,5-5</h1>				
<h2>Пружина</h2>				
			Лит.	Масса
			Масштаб	10:1
Изм	Лист	№ Докум.	Подпись	Дата
Разраб.		Федин		
Провер.		Федин		
Т.контр.		Архипов		
			Лист	Листов 1
Проволока Б-2-0,2 ГОСТ 9389-75				