

600.001.01.00.0091-10-011E

√ Ra 6,3 (√)

Перв. примен.
Справ. №
Подп. и дата
Изм. № дораб.
Взам. инв. №
Подп. и дата
Изм. № подл.

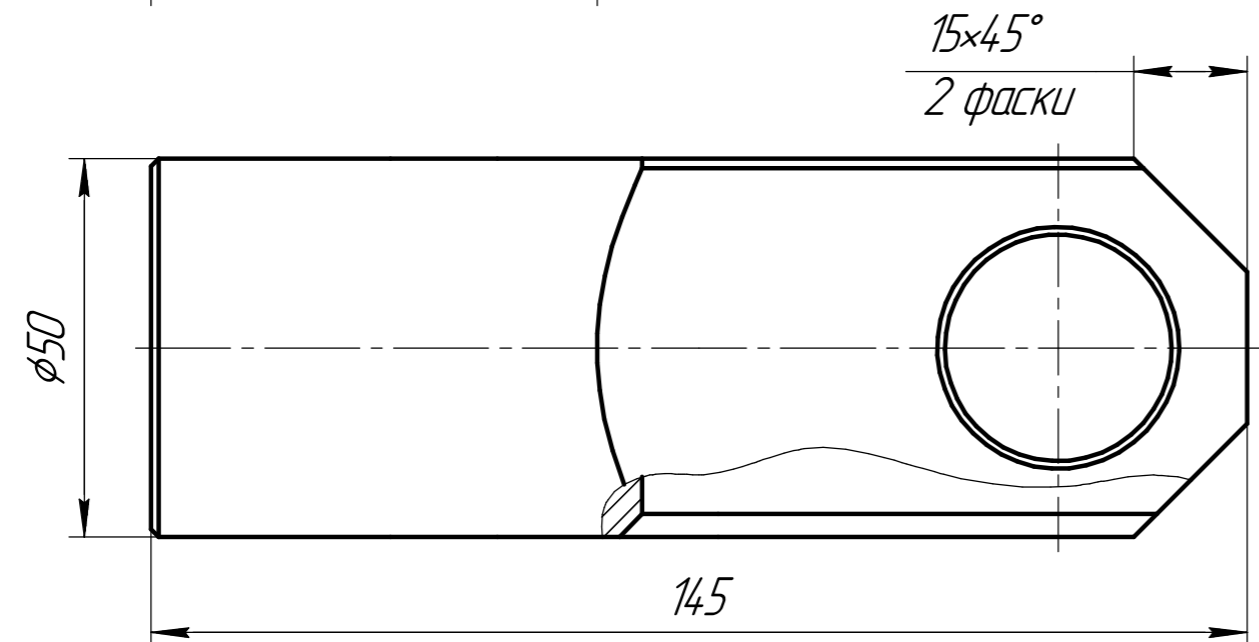
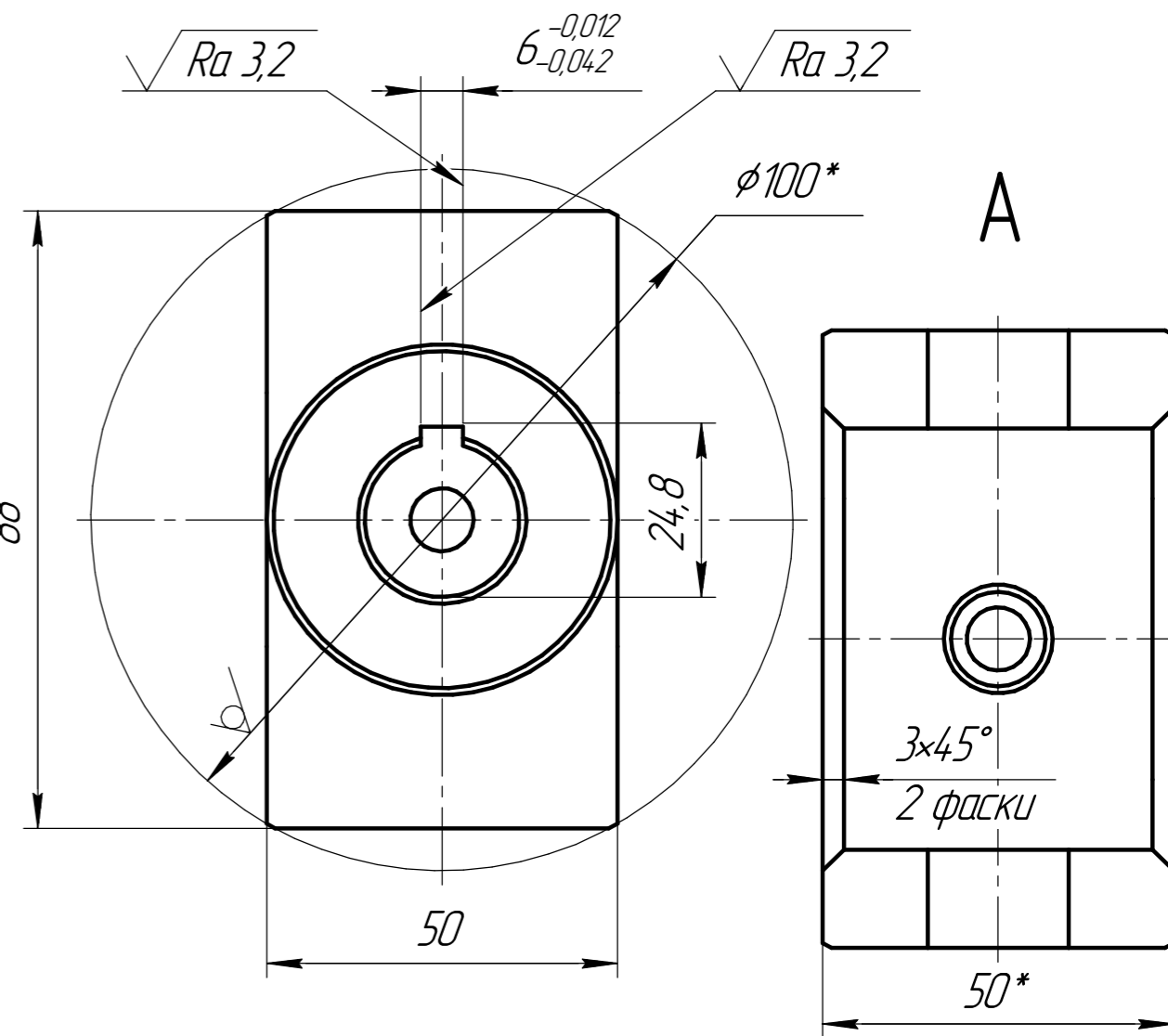
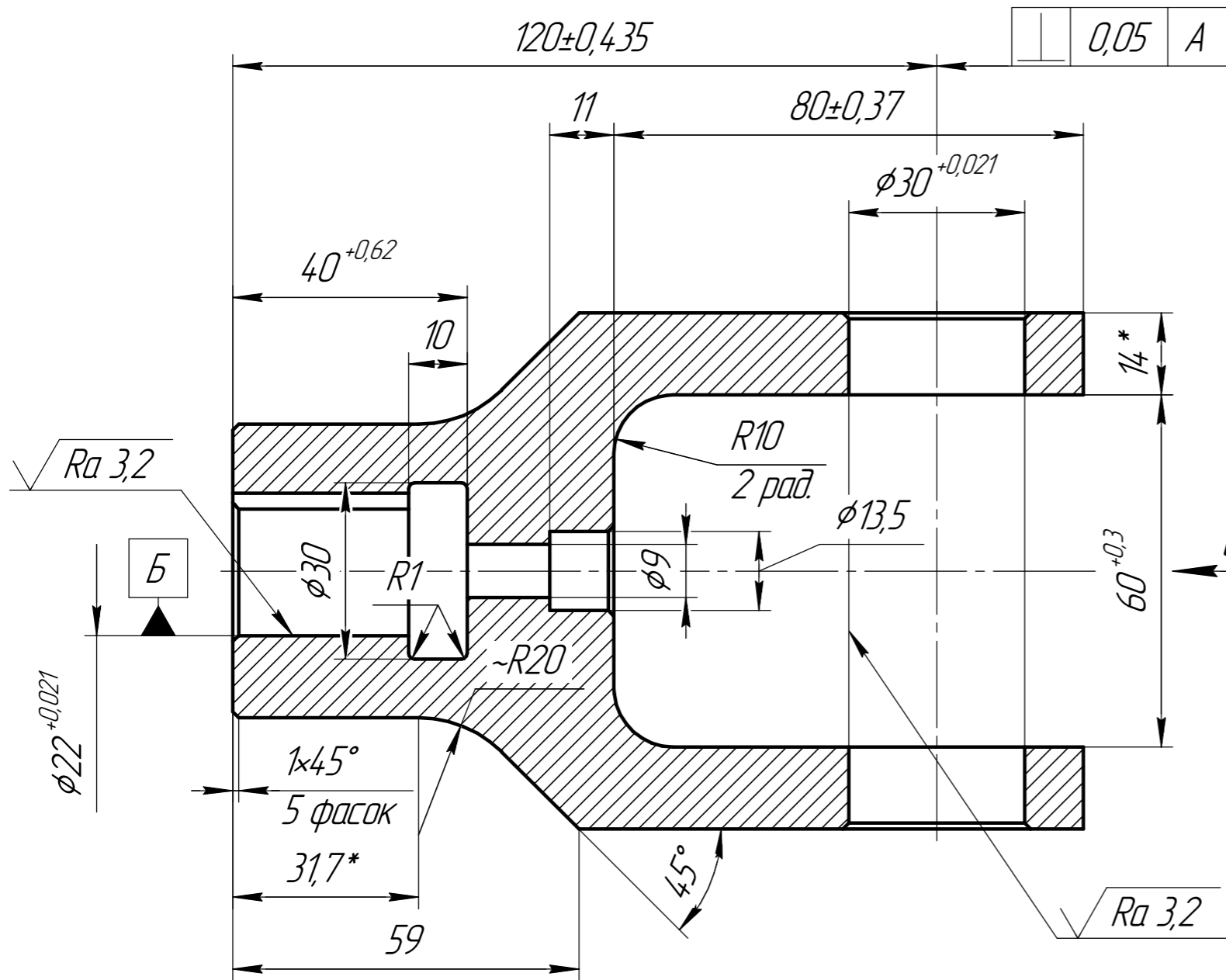

1 Неуказанные предельные отклонения размеров: отверстий H14, валов h14, остальные $\pm \frac{IT14}{2}$ по ГОСТ 2.307-2011;
2 Неуказанные допуски формы и расположения поверхностей по ГОСТ 25069-81.

				ЗПО-ОГ-1300.01.00.009				
Изм.	Лист	№ докум.	Подп.	Дата	Наконечник	Лист	Масса	Масштаб
Разраб.	Близнюк						1,79	1:1
Проб.						Лист	Листов	1
Т.контр.						000 "KM3"		
И.контр.					Круг 100 ГОСТ 2590-88 40X ГОСТ 4543-71			
Утв.	Ангилогов				Копировал			
						Формат А3		