

СЕЧЕНИЕ А-А
МАСШТАБ 1:5

МЕСТНЫЙ В
МАСШТАБ 1:1

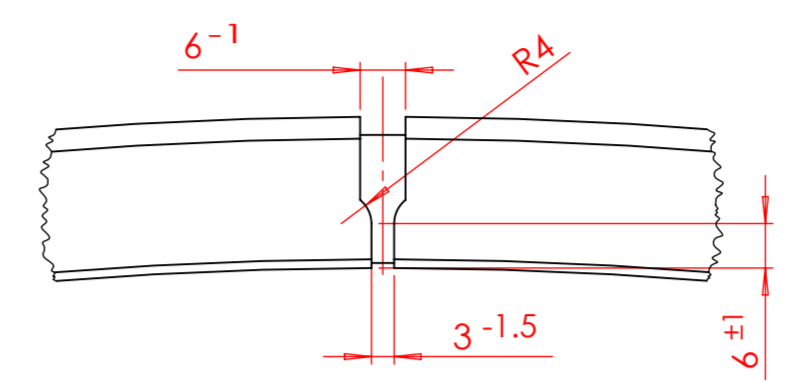

МЕСТНЫЙ С
МАСШТАБ 1:1

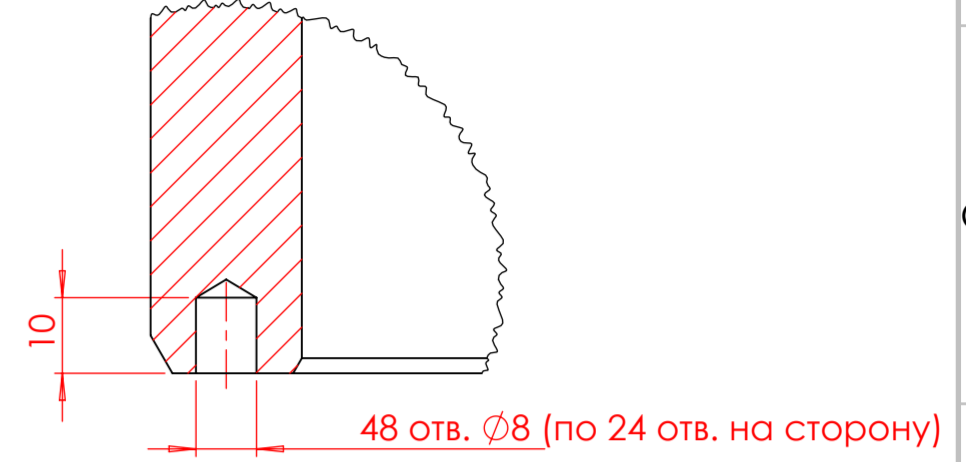

СЕЧЕНИЕ D-D
МАСШТАБ 1:1

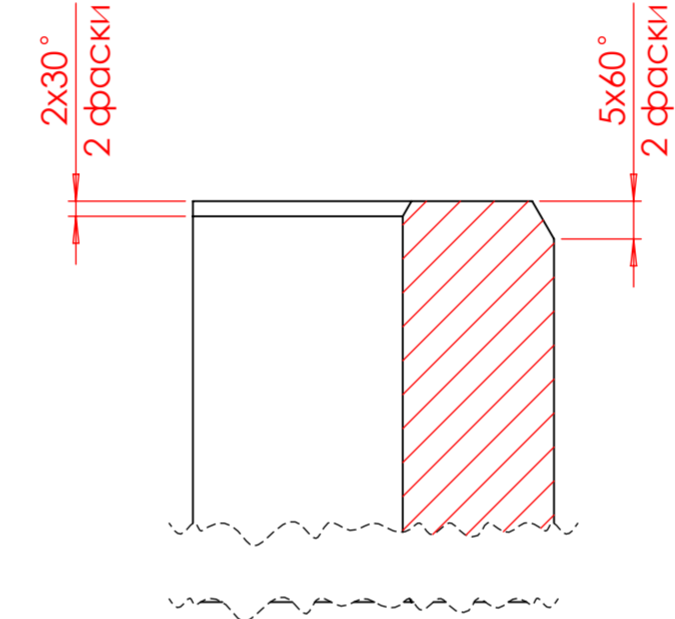

- 1 * Размеры для справок
- 2 Финишную обработку внутренней и наружной цилиндрической поверхности производить с одной установки.
- 3 Допускается замена материала на AISI 321, AISI 304, 08X18H10T
- 4 Неуказанные предельные отклонения размеров h14, H14, IT14/2

ПО УМОЛЧАНИЮ: РАЗМЕРЫ В МИЛЛИМЕТРАХ ШЕРОХОВАТОСТЬ: ДОПУСКИ: ЛИНЕЙНЫЕ: УГЛОВЫЕ:			ОБРАБОТКА:			СГЛАДИТЬ ЗАУСЕРНЦЫ И ОСТРЫЕ КРОМКИ			НЕ МАСШТАБИРОВАТЬ ЧЕРТЕЖ			РЕДАКЦИЯ		
Разроб	ИМЯ	ПОДПИСЬ	ДАТА			НАЗВАНИЕ: Облицовка вала								
Пров.						МАТЕРИАЛ: 12X18H10T ГОСТ 7350-77			ЧЕРТЕЖ №: ТН10485			A2		
Маш.						МАССА: 291,5			МАСШТАБ: 1:10			ЛИСТ 1 ИЗ 1		
Т.контр.														