

K00.01

3.2

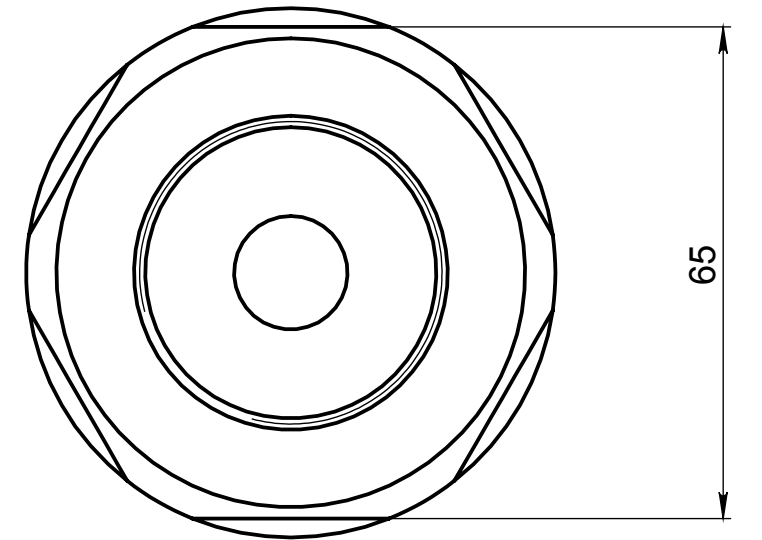

B-B

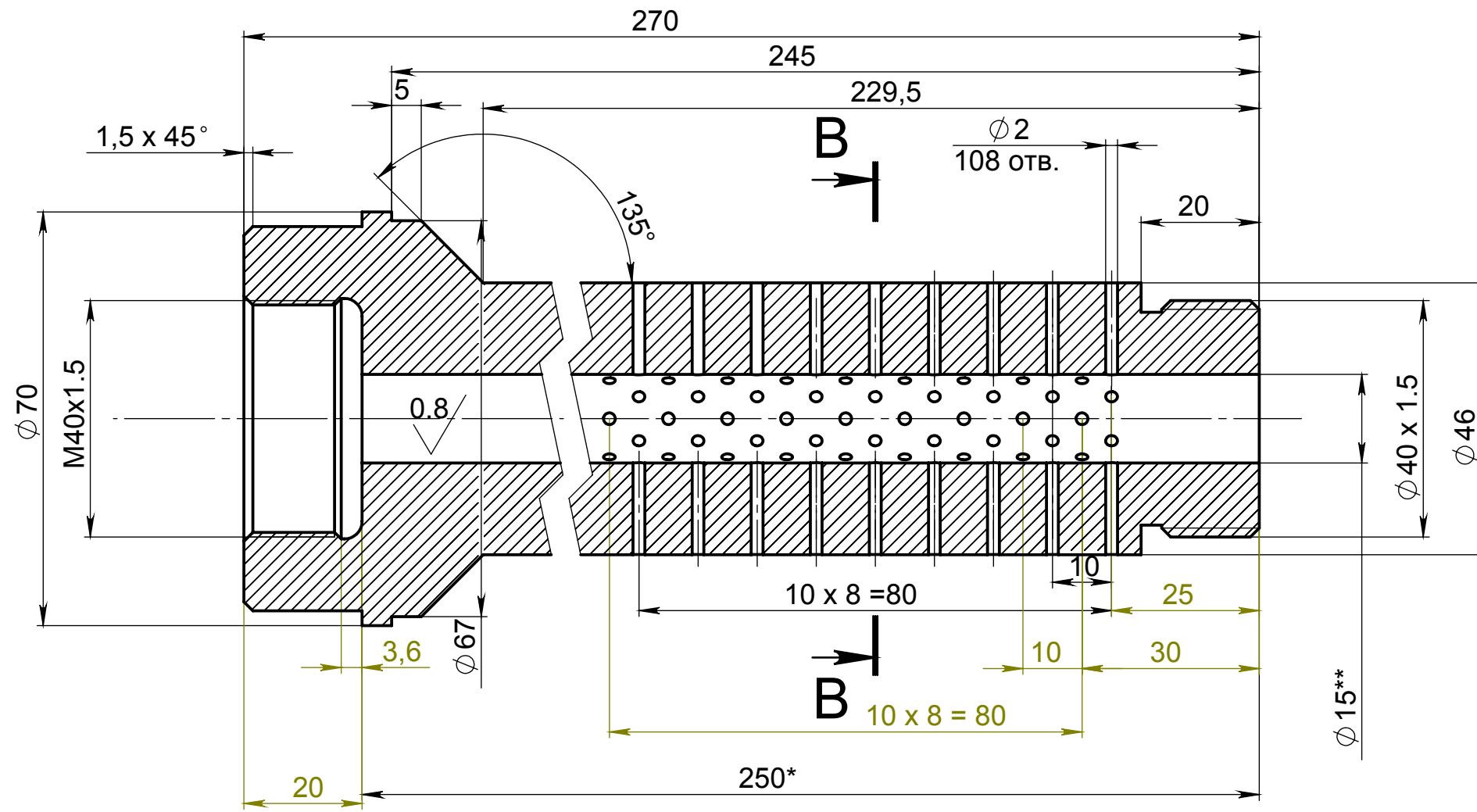
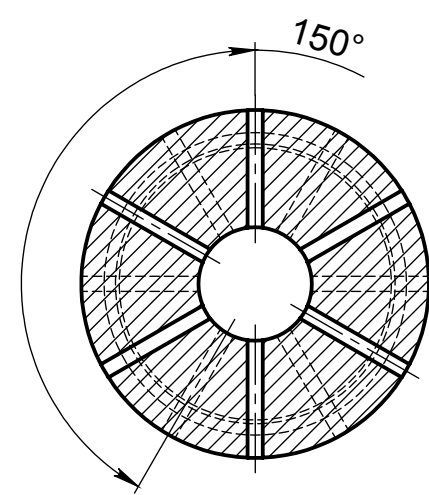

1. * Размер для справок
2. H14,h14, ±IT14/2
3. Зарезьбовые канавки выполнить по ГОСТ 10549-80
4. ** Финишный размер выполнить в сборе с каналом.
5. 43..51 HRC

Страв. №	Подп. и дата	Инв. № дубл.	Взам. инв. №	Подп. и дата	Инв. № подл.

K00.01				
Изм.	Лист	№ докум.	Подп.	Дата
Разраб.				
Пров.				
Т. контр.				
Н. контр.				
Утв.				
Удлинитель				Лит.
30ХГСА				Масса
				Масштаб
				Лист 1
				Листов 1
				3.38
				1:1