

110-10-1013

Перв. примен.  
С101-01

Справ. №

A

Подп. и дата

Инв. № дубл.

Взам. инв. №

Подп. и дата

Инв. № подл.

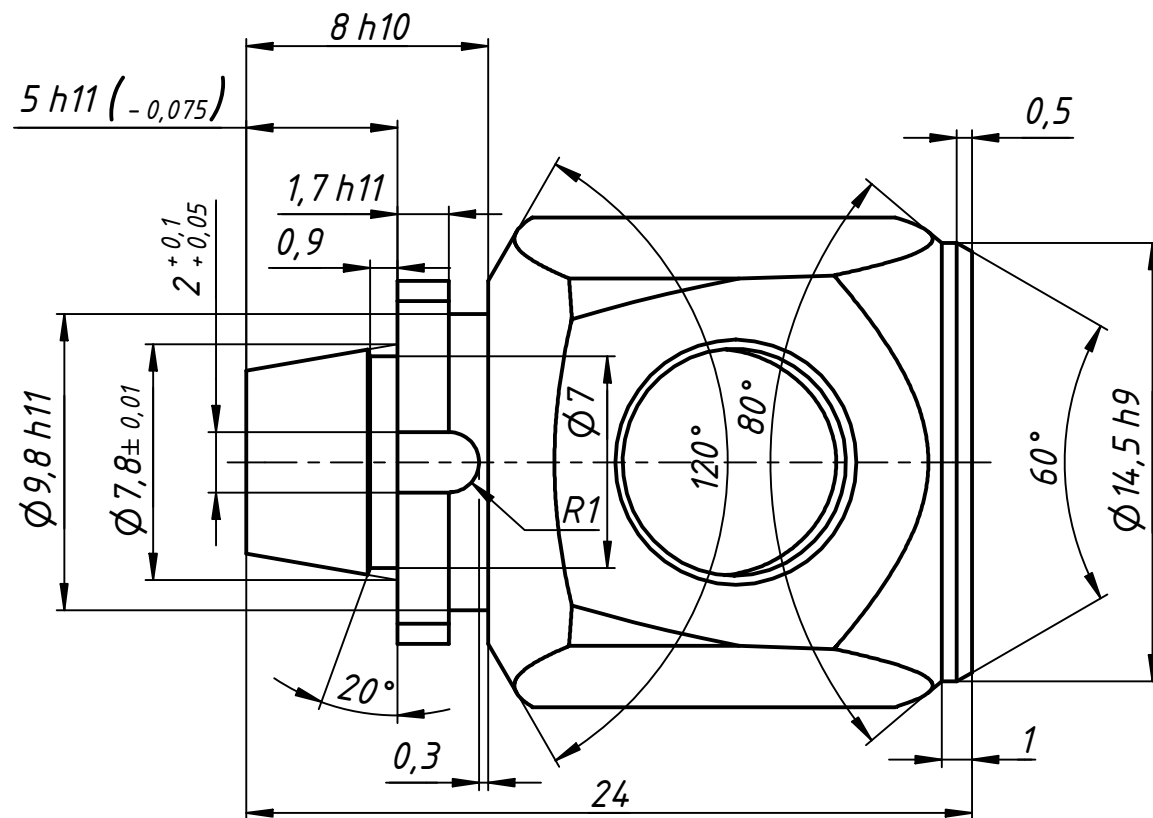
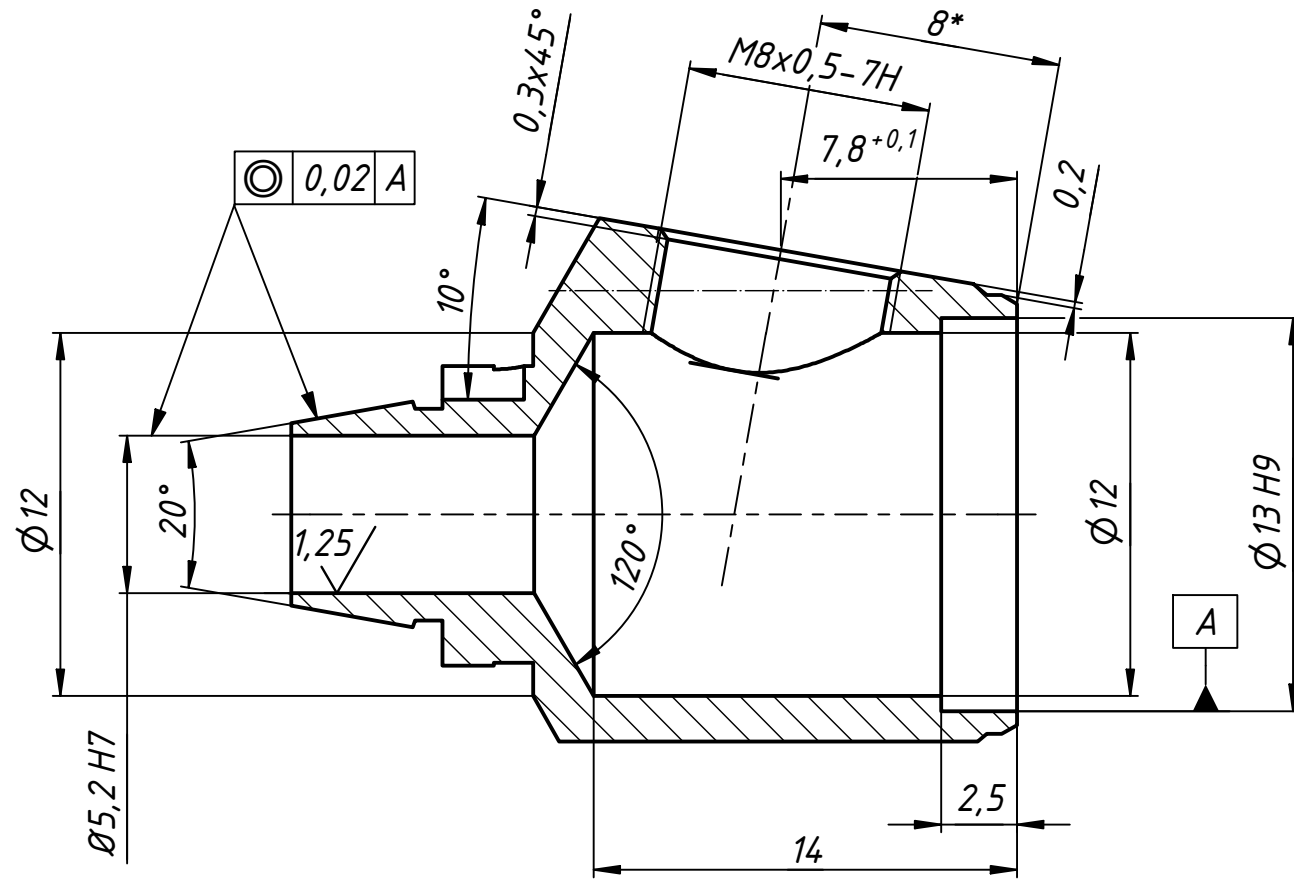

ЖУРНАЛ ИЗМЕНЕНИЙ

Изв. №	ИЗМ	ОПИСАНИЕ	ДАТА	УТВЕРЖДЕНО
	A		20.03.2017	terehov_ve
	B		20.05.2019	taztdinov_ir
	C		20.05.2019	taztdinov_ir
001324	D	Изменили калибр ПР01-33-02 на ПР01-33-09	15.12.2020	Тазтдинов

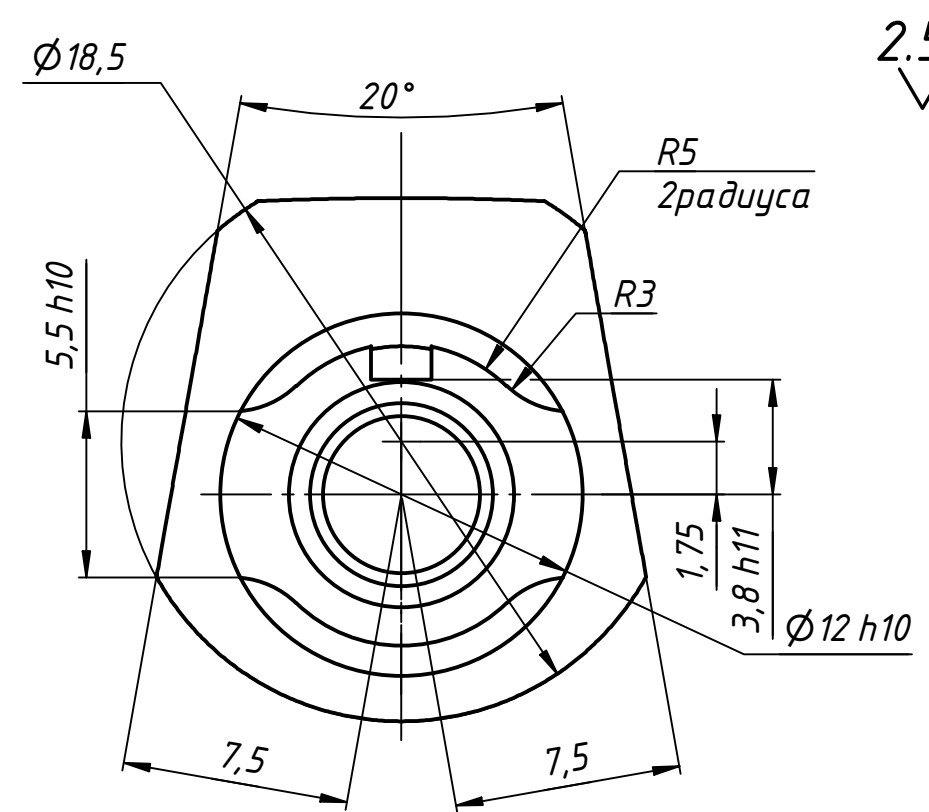

- \*Размер для справок.
- H12; h12; +IT  $\frac{12}{2}$ .
- Чистота обработки наружных поверхностей  $1,25/\sqrt{\phantom{x}}$ .
- Материал заменитель - 12X18H10T ГОСТ 5632.
- Контроль конуса по калибру (см. лист 2).
- Зазор 0,5 (0/-0,04) мм (см. лист 2) контролировать калибром ПР01-33-09.

5		000847		20.05.19
4		000844		14.05.2019
3		396		
2		393		
6		001324	Хазов	15.12.2020
Изм.	Лист	№ докум.	Подп.	Дата
Разраб.	Дубинина	788788		08.07.2019
Пров.				
Т. контр.	Терехов			
Нач.отд.				
Н. контр.				
Утв.	Барский			

С101-01-011

Заготовка кубика

Лит.	Масса	Масштаб
A	0,013	4 : 1
Лист 1	Листов 2	

AISI 304

10.04.2014

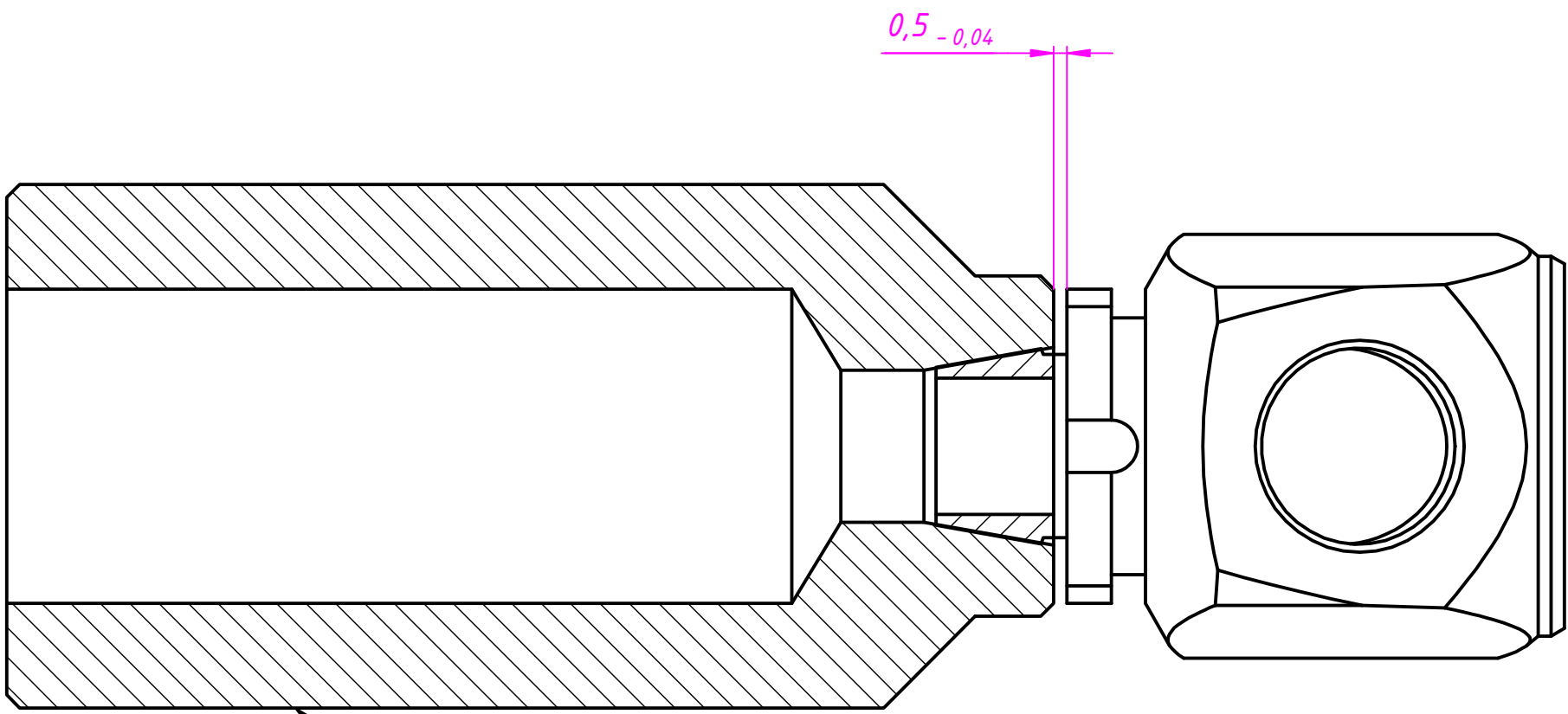

Калибр ПР01-33-09

Инв. № подл.	Подп. и дата	Взам. инв. №	Инв. № дубл.	Подп. и дата

2	393			
6	001324	Хазов	15.12.2020	
Изм.	Лист	№ докум.	Подп.	Дата

С101-01-011