

DR.RSC17.300.10.00.003-02

Перв. примен.

Справ. №

Подп. и дата

Изм. № докум.

Взам. инв. №

Подп. и дата

Изм. № подл.

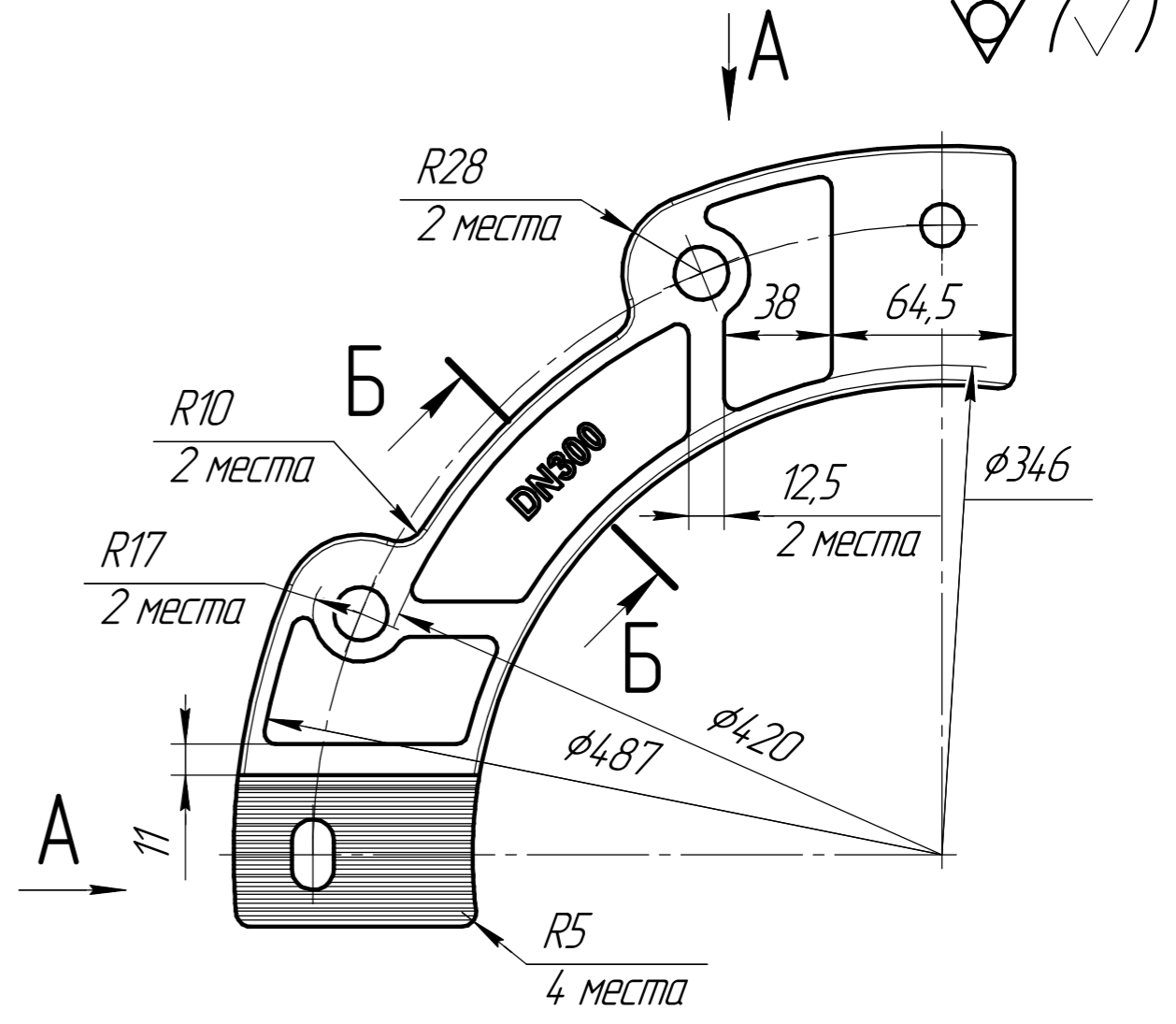
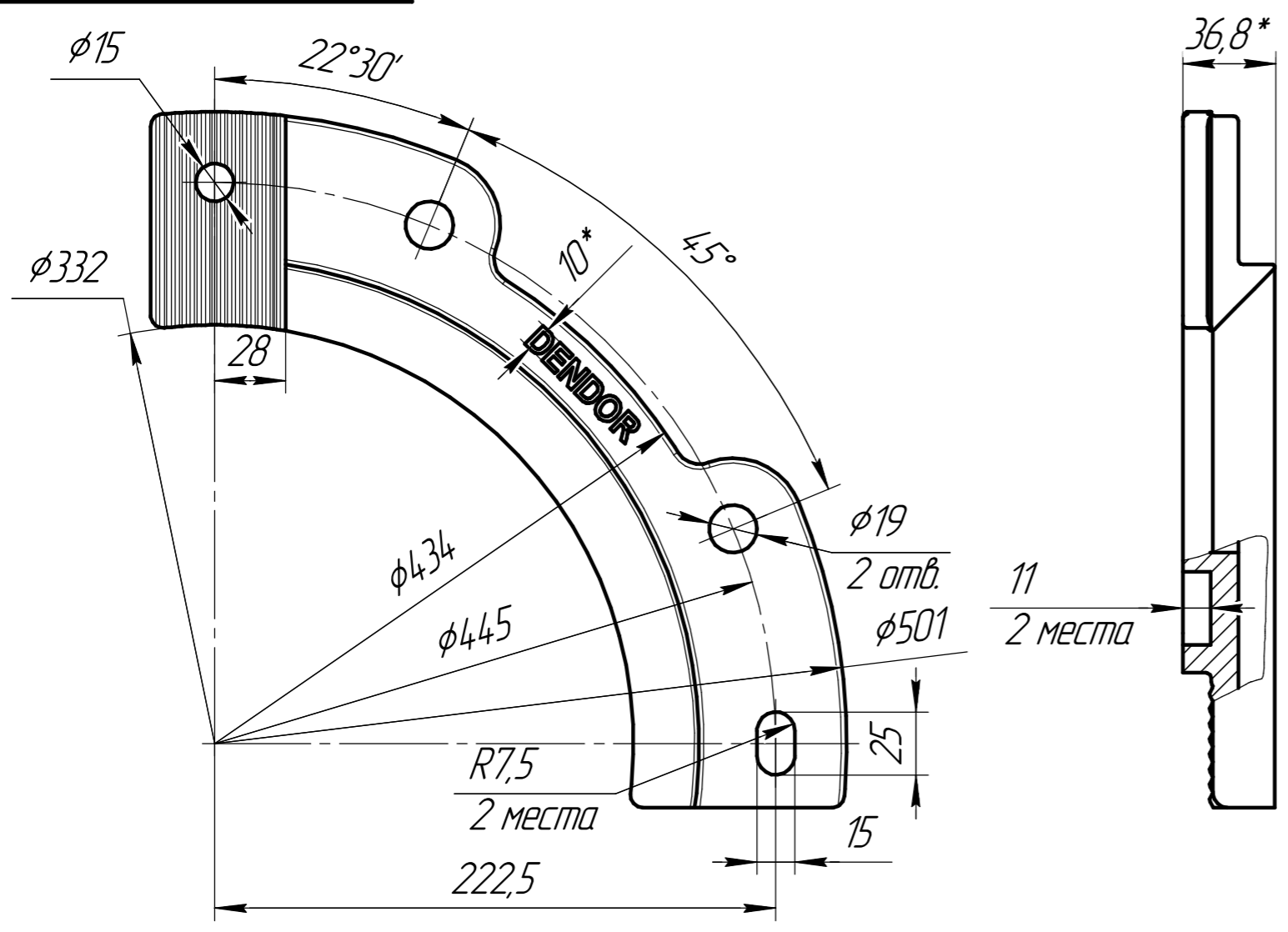

A(1:1)
2 места

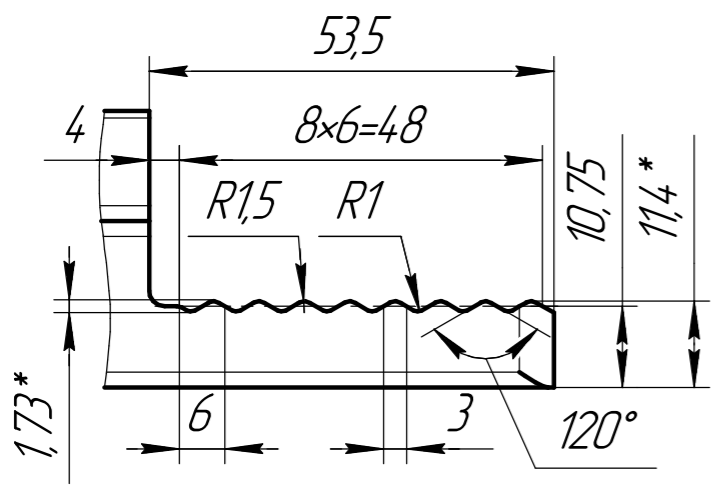

Б-Б

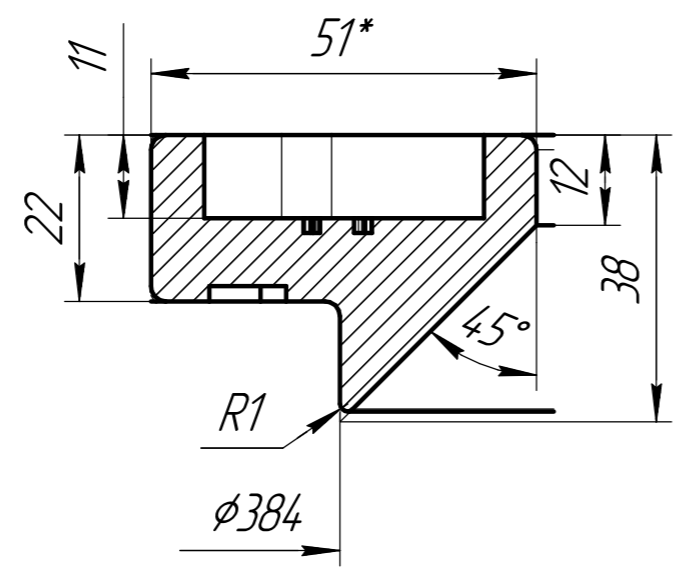

- 1 *Размеры для справок.
- 2 Точность отливки 9т-0-0-11 ГОСТ Р 53464-2009.
- 3 Неуказанные уклоны по ГОСТ 3212-92, радиусы - 2 мм.
- 4 Не допускается смещение по разъему формы более 0,5 мм.
- 5 Допускаемые дефекты в отливке - по СТ ЦКБА 050-2008.
- 6 Маркировать литым шрифтом глубиной 2 мм.

				DR.RSC17.300.10.00.003-02				
Изм.	Лист	№ докум.	Подп.	Дата	Сектор прижимной	Лит.	Масса	Масштаб
Разраб.	Одухов			19.10.2021			2,88	1:2,5
Проб.	Сачек Н.С.			20.10.2021		Лист	Листов	1
Т.контр.	Карнилов В.В.			20.10.2021	В450 ГОСТ 7293-85		ЗАО "ЭНЕРГИЯ"	
Н.контр.	Альдов А.Ю.			20.10.2021				
Утв.	Хасанов И.Д.							