

DR.RSC17.300.10.00.002-02

Перв. примен.
Справ. №
Подп. и дата
Изм. № дораб.
Взам. инв. №
Подп. и дата
Изм. № подл.

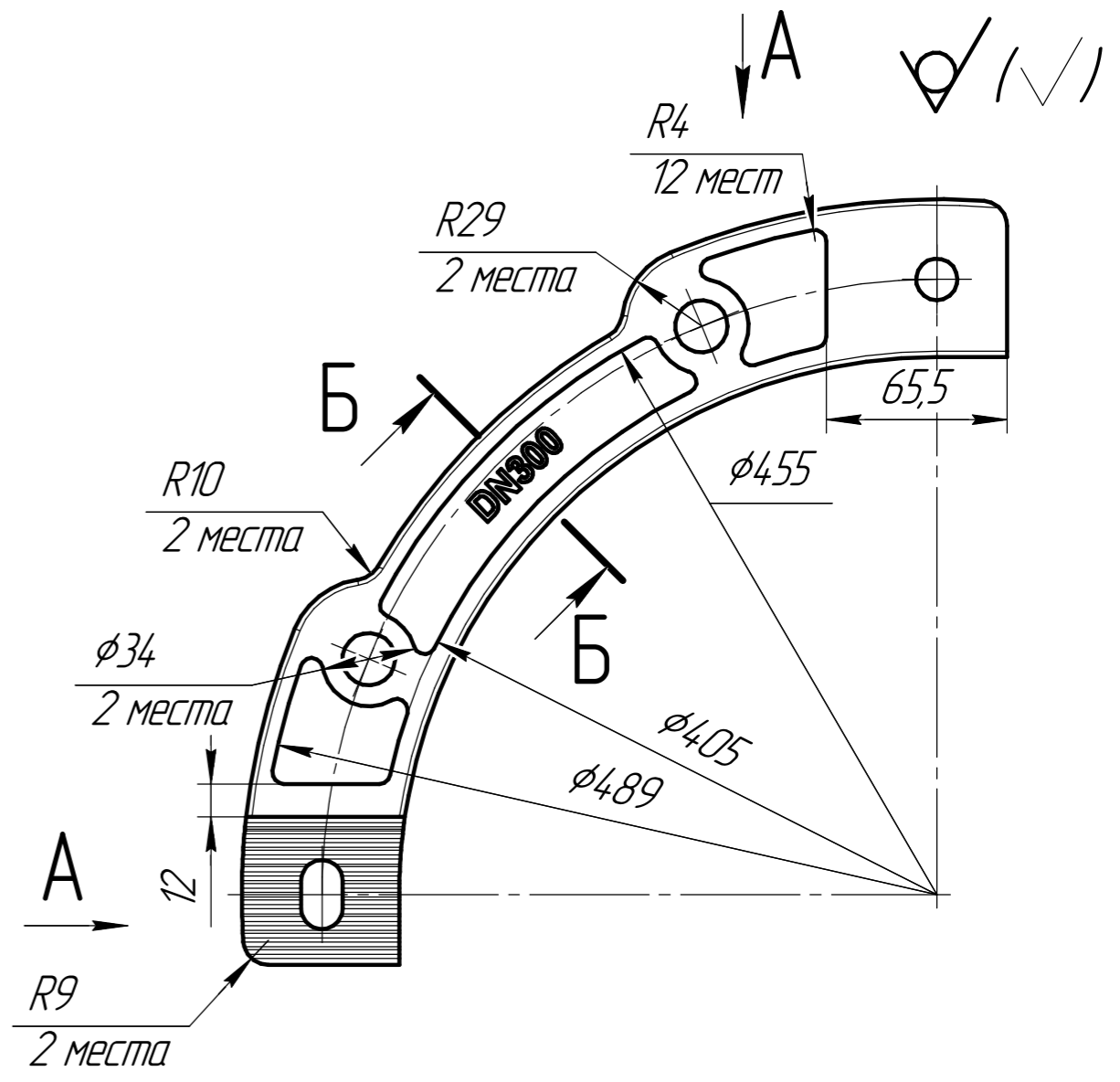

A(1:1)
2 места

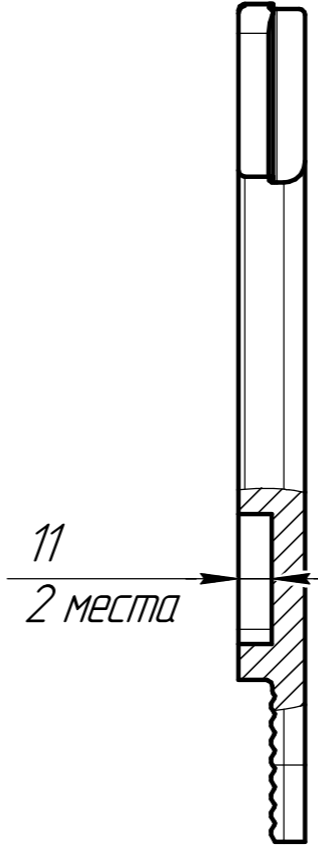
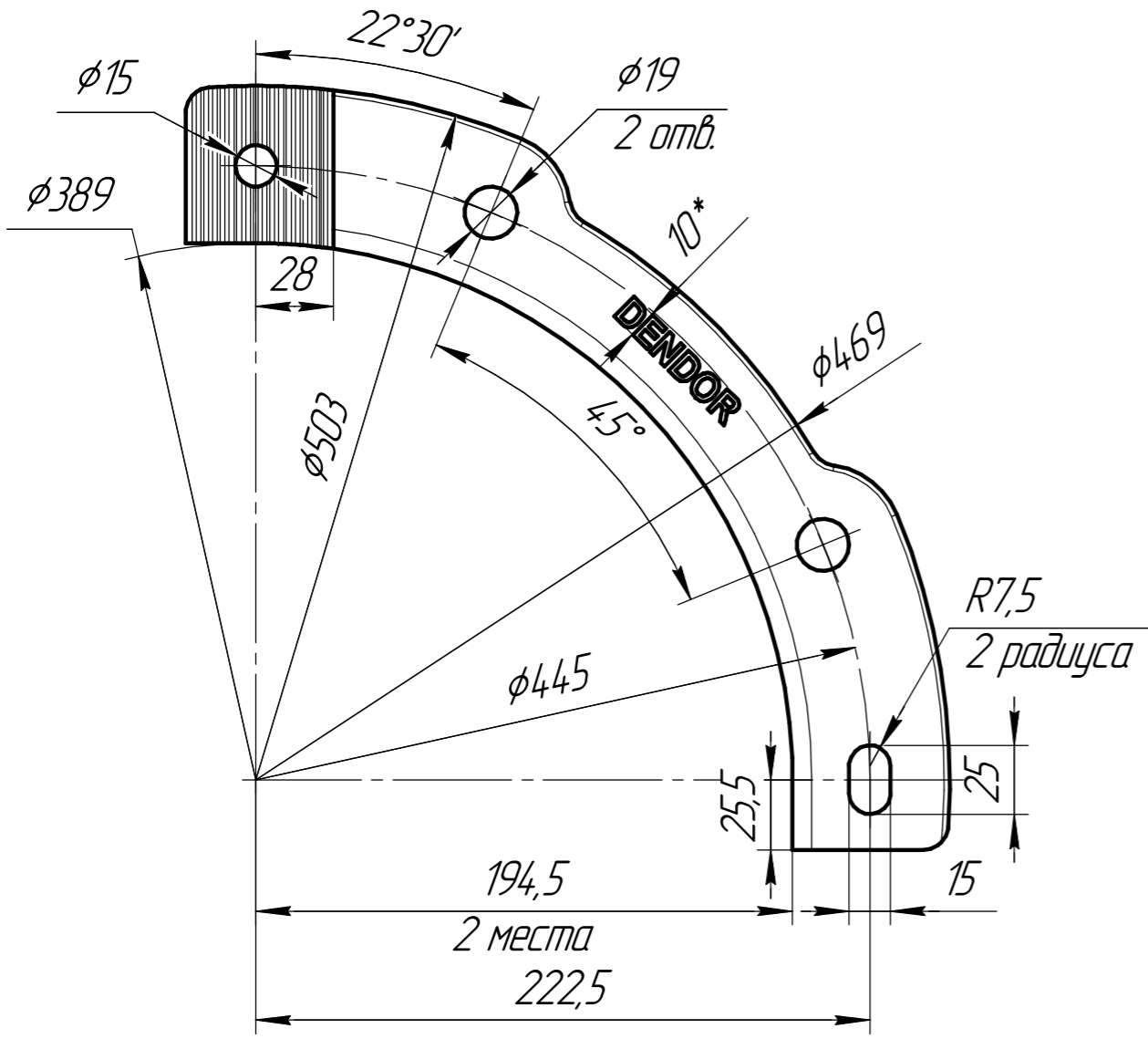
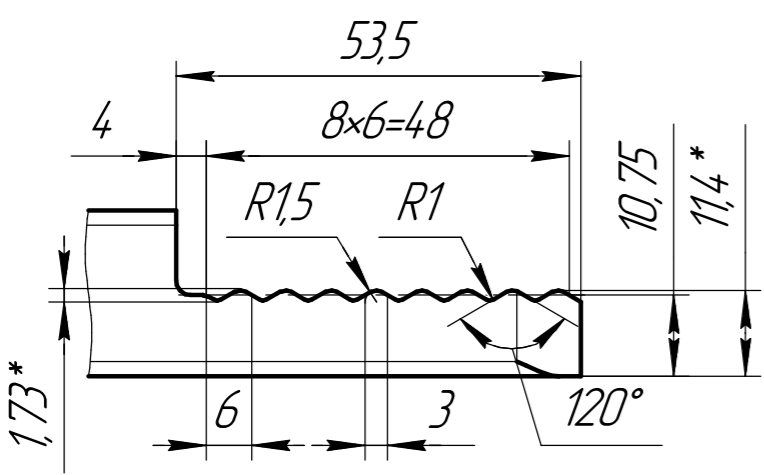

Б-Б(1:1) ☉

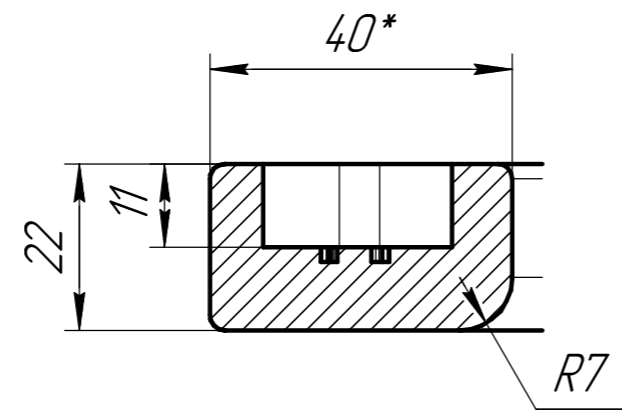

- 1 *Размеры для справок.
- 2 Точность отливки 9т-0-0-11 ГОСТ Р 53464-2009.
- 3 Неуказанные уклоны по ГОСТ 3212-92, радиусы - 2 мм.
- 4 Не допускается смещение по разъему формы более 0,5 мм.
- 5 Допускаемые дефекты в отливке - по СТ ЦКБА 050-2008.
- 6 Маркировать литым шрифтом глубиной 2 мм.

				DR.RSC17.300.10.00.002-02				
Изм.	Лист	№ докум.	Подп.	Дата	Сектор опорный	Лит.	Масса	Масштаб
Разраб.	Одухов			19.10.2021			2,04	1:2,5
Проб.	Сачек Н.С.					Лист	Листов	1
Т.контр.	Карнилов В.В.				В450 ГОСТ 7293-85		ЗАО "ЭНЕРГИЯ"	
Н.контр.	Альдов А.Ю.							
Утв.	Хасанов И.Д.							