

B-B (1:2)  
 повернуто

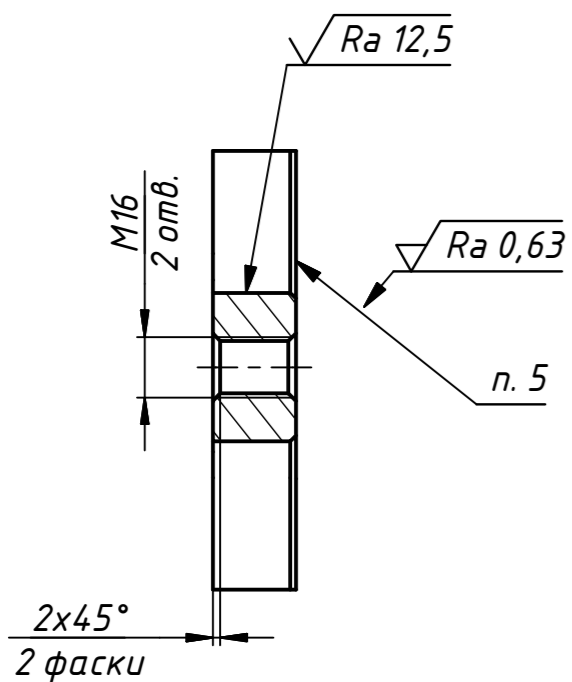

B (1:1)

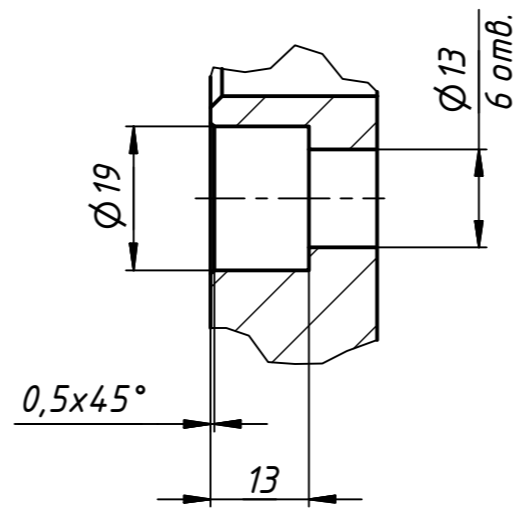

- \*Размеры справочные.
- Неуказанные предельные отклонения размеров: отверстий H14, валов h14, угловых размеров  $\frac{1}{2}$  АТ16, остальных  $\pm \frac{IT14}{2}$ .
- Неуказанные скругления R5 - 6 мм. ①
- Снять фаску 1,5x45° по контуру окон со стороны поверхности "К".
- Острые кромки притупить R0,2.

КДФ-108 05.01.001				Лит.	Масса	Масштаб
1	Изм.	КИ-001-2020	06.05.2020		9,8	1:2
Изм.	Лист	№ док.м.	Подп.	Дата	Шайба распределительная	
Разраб.	Бухольц А.В.			30.04.2019	Лист 1	Листов 3
Пров.						
Т. контр.						
Нач. отд.						
Н. контр.						
Чтв.						
Лист 25, AISI 304						

Вид сзади

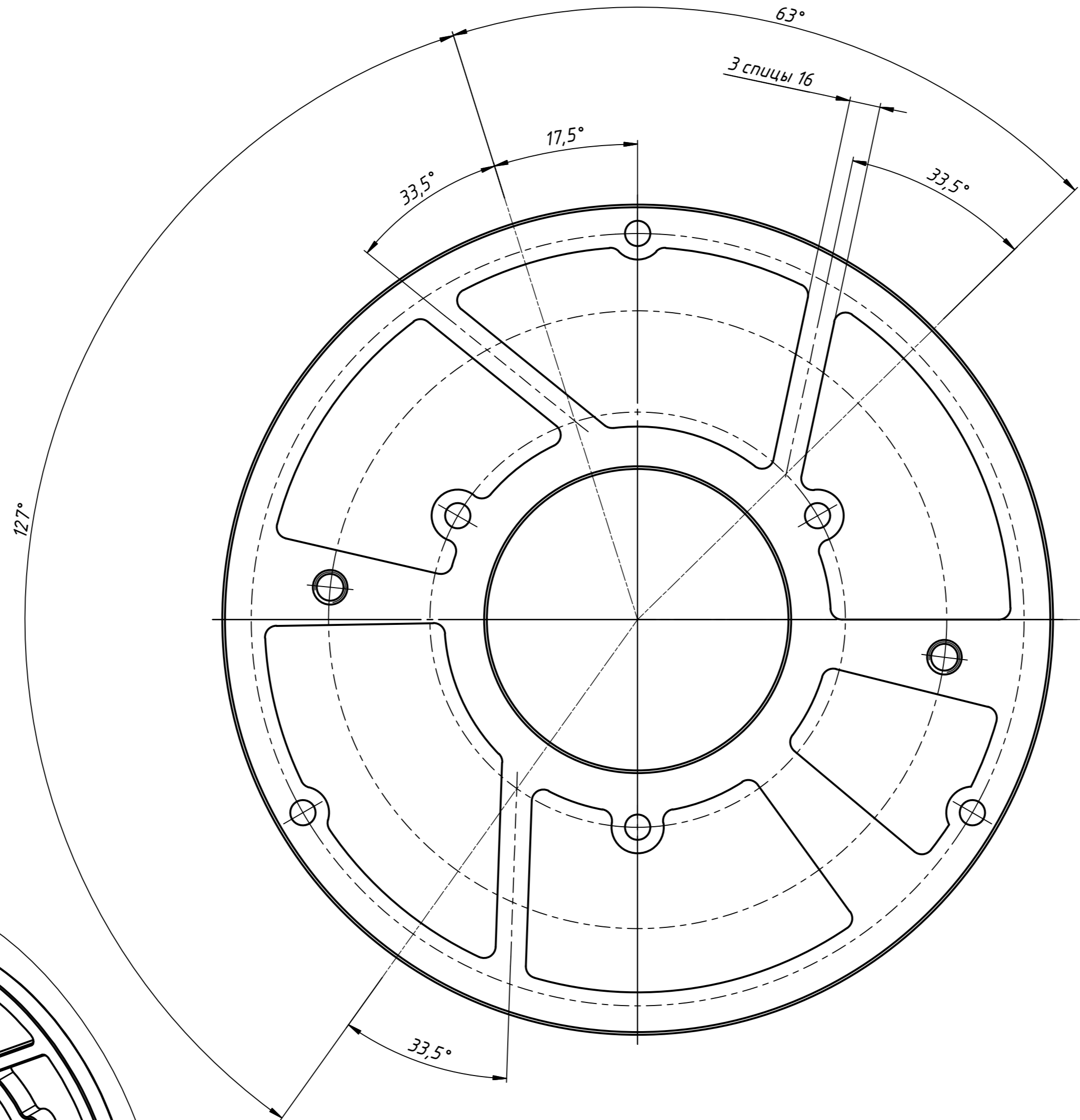

Вид спереди

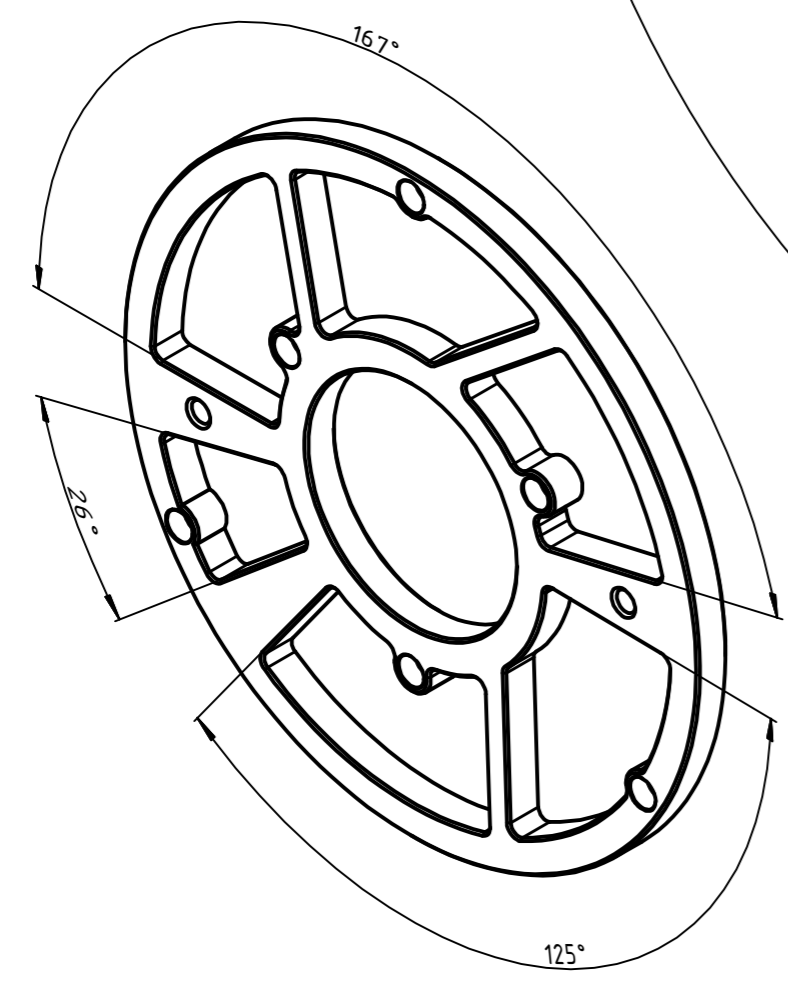

Вид сзади

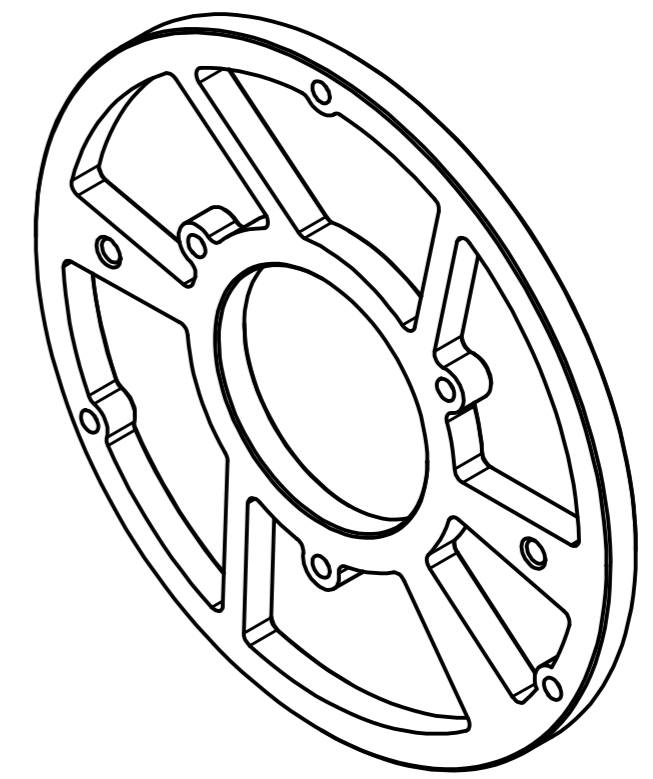

Инв. № подл.	Подп. и дата	Взам. инв. №	Инв. № дубл.	Подп. и дата

1	Изм.	КИ-001-2020		26.05.2020
Изм.	Лист	№ докум.	Подп.	Дата

КДФ-108 05.01.001

Лист 2

Шаблон

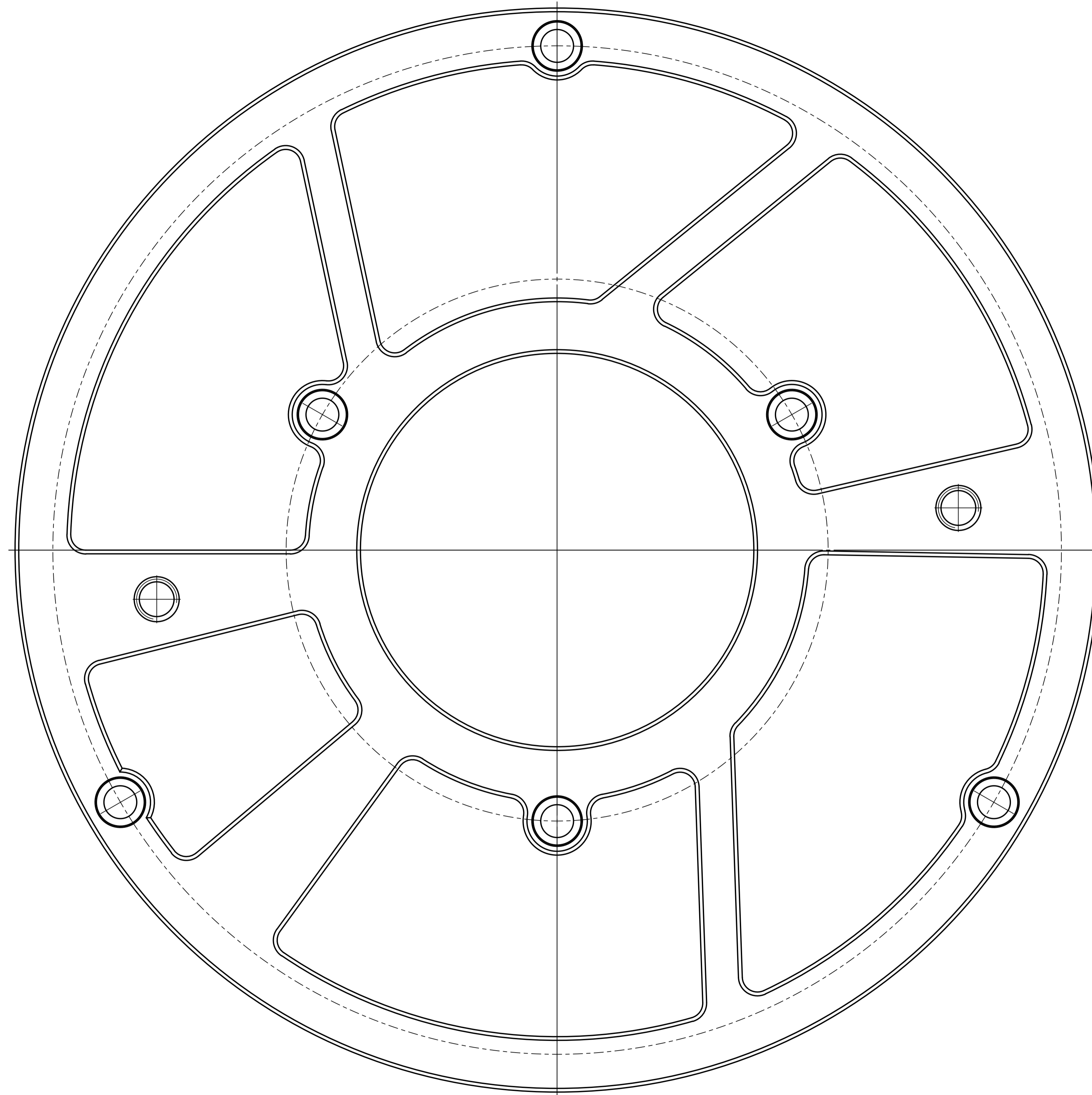

1	Изм.	КМ-001-2020	06.05.2020
Изм.	Лист	№ док.м.	Подп. Дата

КДФ-108 05.01.001

Лист  
3